



МАГНИТОЛА С ПРОИГРЫВАТЕЛЕМ КОМПАКТ-ДИСКОВ ВОСПРОИЗВЕДЕНИЕ ДИСКОВ MP3-CD/CD-R/RW

RCD-Y65M

Инструкция по эксплуатации

Прежде чем пользоваться этим изделием, пожалуйста, внимательно прочтите эту инструкцию и сохраните ее для использования в дальнейшем.





Предупреждения по технике безопасности

ЛАЗЕРНОЕ ИЗДЕЛИЕ КЛАССА 1

Использование органов управления или выполнение процедур, не содержащихся в данной Инструкции, может привести к опасному облучению лучом лазера.

ВНИМАНИЕ - НЕВИДИМОЕ ЛАЗЕРНОЕ ИЗЛУЧЕНИЕ. ПРИ ОТКРЫТИИ КОРПУСА И ОТКЛЮЧЕНИИ БЛОКИРОВОЧНЫХ КОНТАКТОВ ИЗБЕГАЙТЕ ПОПАДАНИЯ ПОД ЛУЧ ЛАЗЕРА.

	ПРЕДОСТЕРЕЖЕНИЕ ОПАСНОСТЬ ПОРАЖЕНИЯ ЭЛЕКТРИЧЕСКИМ ТОКОМ. НЕ ОТКРЫВАТЬ	
<p>ВНИМАНИЕ: ВО ИЗБЕЖАНИЕ ПОРАЖЕНИЯ ЭЛЕКТРИЧЕСКИМ ТОКОМ, НЕ ОТКРЫВАЙТЕ ЭТО ИЗДЕЛИЕ. ВНУТРИ НЕТ ДЕТАЛЕЙ, ОБСЛУЖИВАЕМЫХ ПОЛЬЗОВАТЕЛЕМ. ДЛЯ ТЕХНИЧЕСКОГО ОБСЛУЖИВАНИЯ ОБРАЩАЙТЕСЬ К КВАЛИФИЦИРОВАННОМУ СПЕЦИАЛИСТУ.</p>		



Этот символ указывает, что внутри данного изделия имеются детали, находящиеся под опасным напряжением, которое может привести к поражению электрическим током



Этот символ указывает, что в документации на изделие имеются важные инструкции по его использованию или обслуживанию.

ЛАЗЕРНОЕ ИЗДЕЛИЕ КЛАССА 1

Эта магнитола классифицируется, как ЛАЗЕРНОЕ ИЗДЕЛИЕ КЛАССА 1.

ПРЕДУПРЕЖДЕНИЕ: Во избежание пожара или поражения электрическим током, не допускайте попадания данного изделия под дождь или в условия высокой влажности.

ВНИМАНИЕ: Во избежание поражения электрическим током, полностью вставляйте вилку в розетку так, чтобы широкая пластина вилки совпадала с широким отверстием розетки.

Монтаж сетевой вилки (только в Соединенном Королевстве)

ВАЖНЫЕ ЗАМЕЧАНИЯ:

Сетевой шнур этой магнитолы снабжен литой вилкой, содержащей плавкий предохранитель. Номинал предохранителя указан на той поверхности вилки, где расположены контактные штыри и если требуется замена предохранителя, должен использоваться плавкий предохранитель того же номинала, соответствующий стандарту BS1362.

Никогда не пользуйтесь вилкой со снятой крышкой отделения для предохранителя. Если эта крышка съемная и потребовалась ее замена, она должна иметь такой же цвет, как у предохранителя, вставляемого в отделение для предохранителя. Запасные крышки можно приобрести через магазин, где вы приобрели изделие. Если вилка, входящая в комплект поставки, не подходит к сетевым розеткам, установленным в вашем доме, или если сетевой шнур слишком короток для подключения к розетке, вы должны подобрать соответствующий сетевой удлинитель или проконсультироваться в магазине. Однако если нет никакой альтернативы, кроме как отрезать вилку, выньте из нее предохранитель, а затем избавьтесь от вилки с соблюдением осторожности. Не вставляйте отрезанную вилку в розетку, так как имеется опасность поражения электрическим током при прикосновении к оголенному гибкому проводу. Никогда не пытайтесь вставлять в розетку оголенные провода сетевого шнура. Вы всегда должны пользоваться сетевой вилкой с предохранителем.

ВАЖНО

Провода в сетевом шнуре имеют следующую цветовую маркировку:

СИНИЙ = НЕЙТРАЛЬНЫЙ КОРИЧНЕВЫЙ = ФАЗА

Так как эти цвета могут не соответствовать цветным меткам на вашей вилке, поступайте следующим образом: Провод с изоляцией СИНЕГО цвета должен быть подсоединен к контакту вилки, помеченному буквой N или имеющему СИНИЙ или ЧЕРНЫЙ цвет. Провод с изоляцией КОРИЧНЕВОГО цвета должен быть подсоединен к контакту вилки, помеченному буквой L или имеющему КОРИЧНЕВЫЙ или КРАСНЫЙ цвет.

ПРЕДУПРЕЖДЕНИЕ: НЕ ПОДСОЕДИНЯЙТЕ НИ ОДИН ИЗ ЭТИХ ПРОВОДОВ К ЗАЗЕМЛЯЮЩЕМУ КОНТАКТУ, КОТОРЫЙ ПОМЕЧЕН БУКВОЙ E ИЛИ СИМВОЛОМ \perp , ЛИБО ИМЕЕТ ЗЕЛЕНый ИЛИ ЗЕЛЕНый И ЖЕЛТЫЙ ЦВЕТ.

Содержание

■ Предупреждения по технике безопасности	1
■ Передняя панель	3
■ Пульт дистанционного управления	4
■ Источники питания.....	5
■ Прослушивание передач радиостанций	6
■ Занесение настройки на радиостанции в память магнитолы.....	7
■ Выбор запомненной радиостанции	8
■ Улучшение качества приема.....	9
■ Прослушивание компакт-диска/диска MP3-CD.....	10
■ Функция +10.....	12
■ Функция возобновления воспроизведения	12
■ Прослушивание кассеты	13
■ Запись передачи радиостанции	15
■ Запись с компакт-диска/диска MP3-CD	16
■ Запись со встроенного микрофона.....	17
■ Программирование порядка воспроизведения	18
■ Функция повтора между точками A ↔ B для диска, кассеты.....	20
■ Таймер "Сон".....	21
■ Установка часов	22
■ Функция "Таймер"	23
■ Функция повтора компакт-диска	25
■ Функция "Эквалайзер"	25
■ Временное отключение звука	26
■ Функция усиления низких частот (S.BASS).....	26
■ Подсоединение наушников	27
■ Как обращаться с компакт-дисками.....	28
■ Поддержание качественного звучания	28
■ Меры предосторожности.....	29
■ Прежде чем обращаться в сервисный центр	30
■ Технические характеристики	31



Важно



Примечание

Передняя панель

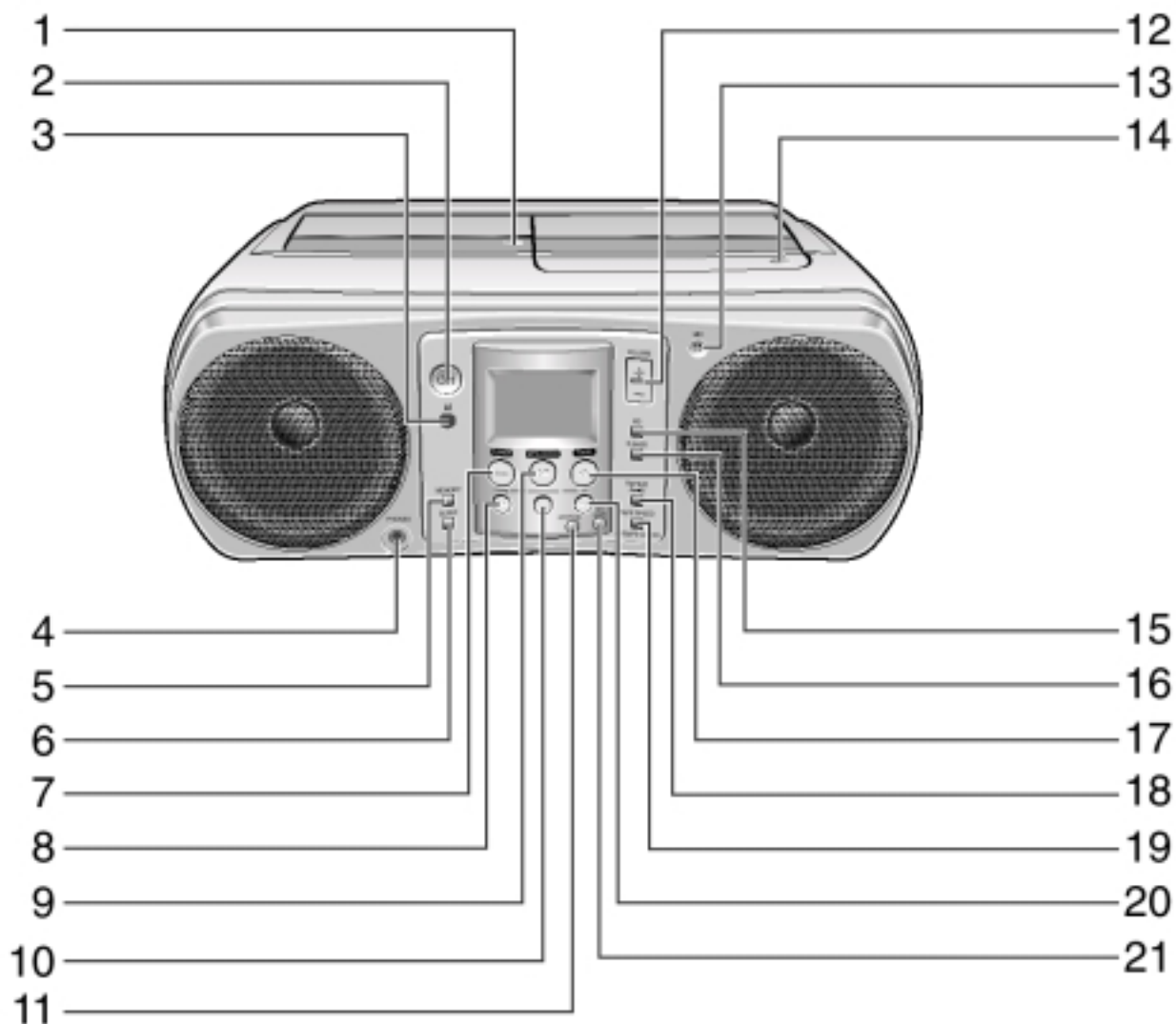

1. НАЖАТЬ ДЛЯ ВЫБРОСА КАСЕТЫ
2. Кнопка ГОТОВНОСТЬ/ВКЛ.
3. ПРИЕМНИК СИГНАЛОВ ДИСТАНЦИОННОГО УПРАВЛЕНИЯ
4. ГНЕЗДО ДЛЯ НАУШНИКОВ
5. Кнопка "ПАМЯТЬ"
6. ТАЙМЕР "СОН"
7. ТЮНЕР/ДИАПАЗОН
8. Кнопка НАСТРОЙКИ ВНИЗ ПО ДИАПАЗОНУ
9. ВОСПРОИЗВЕДЕНИЕ/ПАУЗА ДИСКА МР3-CD/КОМПАКТ-ДИСКА
10. РЕЖИМ НАСТРОЙКИ НА РАДИОСТАНЦИИ/СТОП
11. ЗАПИСЬ/ПАУЗА

12. Кнопки РЕГУЛИРОВКИ ГРОМКОСТИ
13. МИКРОФОН
14. НАЖАТЬ ДЛЯ ОТКРЫТИЯ ОТСЕКА ДЛЯ ДИСКА
15. Кнопка "ЭКВАЛАЙЗЕР"
16. Кнопка S.BASS (УСИЛЕНИЕ НИЗКИХ ЧАСТОТ)
17. Кнопка ВОСПРОИЗВЕДЕНИЕ КАСЕТЫ
18. Кнопка ПОВТОРА МЕЖДУ ТОЧКАМИ A ↔ B
19. Кнопка ВЫБОРА СКОРОСТИ ЛЕНТЫ/(МР3-CD/КОМПАКТ-ДИСК)
20. Кнопка НАСТРОЙКИ ВНИЗ ПО ДИАПАЗОНУ
21. Кнопка РЕЖИМА РЕВЕРСА КАСЕТЫ

Пульт дистанционного управления

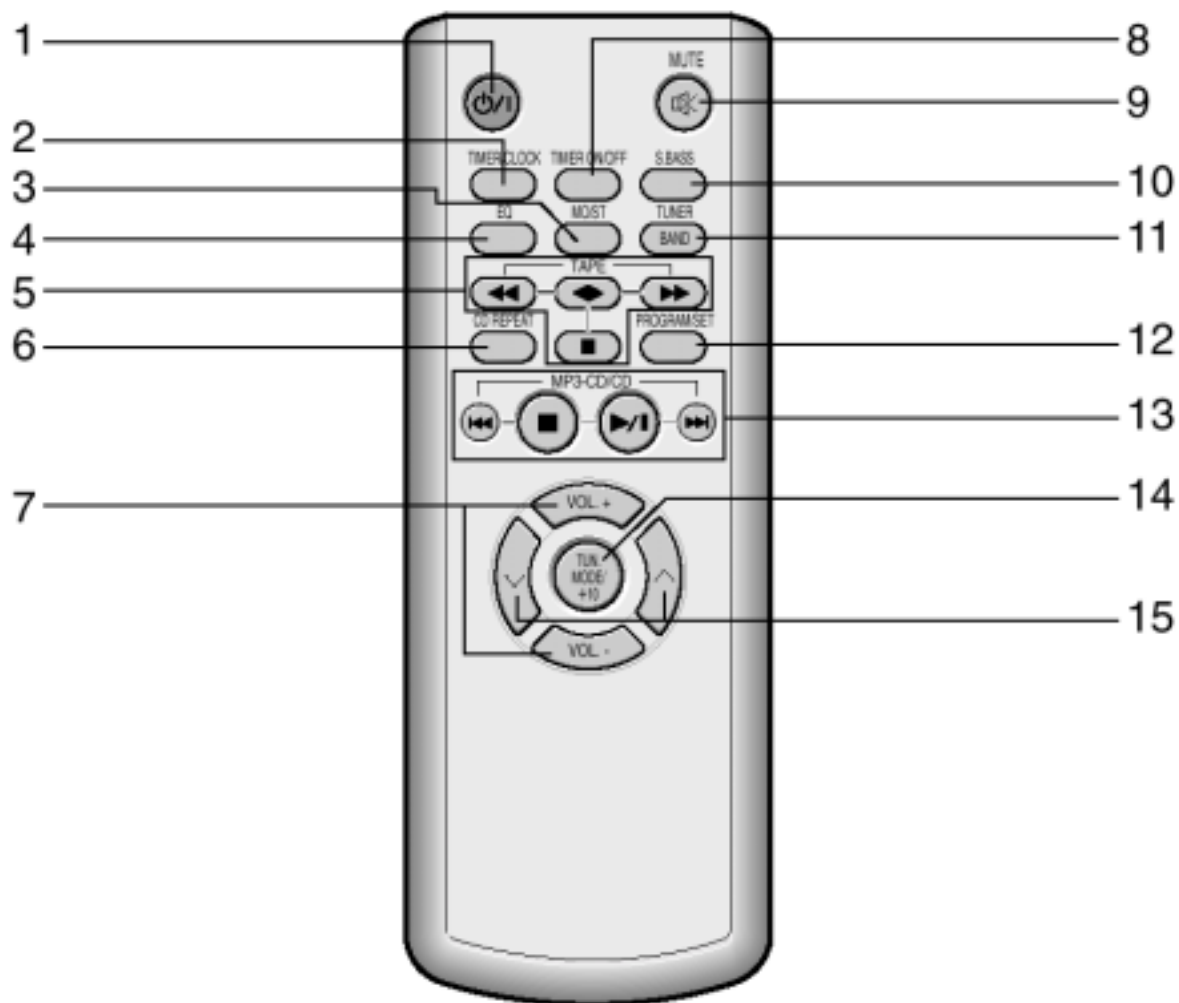

1. Кнопка ГОТОВНОСТЬ/ВКЛ.
2. Кнопка ТАЙМЕР/ЧАСЫ
3. РЕЖИМ МОНО/СТЕРЕО
4. Кнопка "ЭКВАЛАЙЗЕР"
5. Кнопки УПРАВЛЕНИЯ МАГНИТОФОНОМ
6. Кнопка ПОВТОР КОМПАКТ-ДИСКА
7. Кнопки РЕГУЛИРОВКИ ГРОМКОСТИ
8. Кнопка ВКЛЮЧЕНИЕ/ВЫКЛЮЧЕНИЕ ТАЙМЕРА
9. ВРЕМЕННОЕ ОТКЛЮЧЕНИЕ ЗВУКА

10. Кнопка S.BASS (УСИЛЕНИЕ НИЗКИХ ЧАСТОТ)
11. Кнопка ТЮНЕР/ДИАПАЗОН
12. Кнопка ПРОГРАММА/УСТАНОВКА
13. Кнопки УПРАВЛЕНИЯ ПРОИГРЫВАТЕЛЕМ КОМПАКТ-ДИСКОВ/ДИСКОВ MP3-CD
14. Кнопка РЕЖИМ НАСТРОЙКИ НА РАДИОСТАНЦИИ/ +10 (MP3-CD/КОМПАКТ-ДИСК)
15. Кнопки НАСТРОЙКИ ВВЕРХ/ВНИЗ ПО ДИАПАЗОНУ (ПРОПУСК ИЛИ ПОИСК)

Источники питания

Сеть переменного тока

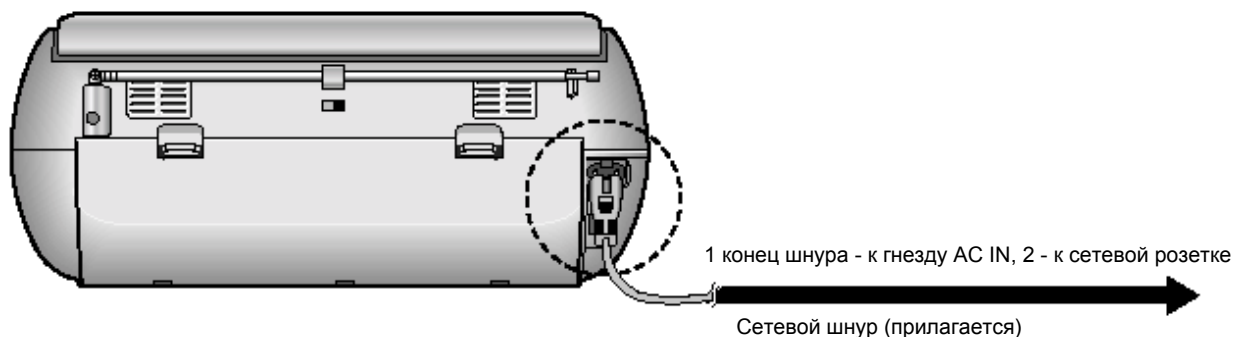

■ Переключатель напряжения (не во всех моделях)

Служит для переключения напряжения сети (только в моделях с ПЕРЕКЛЮЧАТЕЛЕМ НАПРЯЖЕНИЯ на задней панели).

Установите ПЕРЕКЛЮЧАТЕЛЬ НАПРЯЖЕНИЯ (расположенный под гнездом для сетевого шнура) в положение, соответствующее напряжению сети переменного тока у вас в доме.

ПЕРЕКЛЮЧАТЕЛЬ НАПРЯЖЕНИЯ

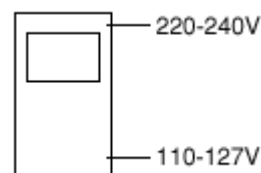

Батареи

12 В, размер D DM, UM-1, R20, HP2..., x 8

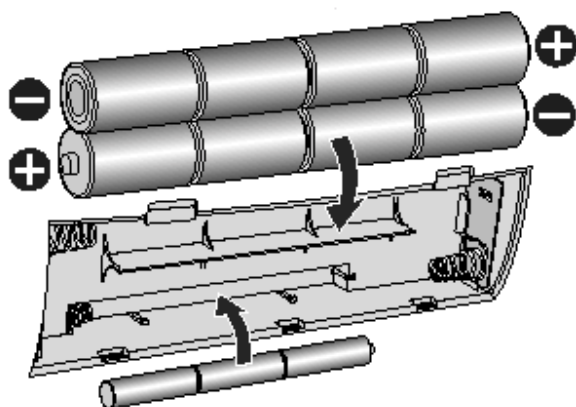

БАТАРЕИ ДЛЯ ЧАСОВ
4,5 В, размер AA x 3

Когда вы делаете важную запись или прослушиваете компакт-диски

Рекомендуется использовать питание от сети переменного тока.

ПРИМЕЧАНИЕ

- Изделие не будет работать от батарей, пока к нему подсоединен сетевой шнур.
- Обязательно установите батареи ("AA" x 3) во избежание случайного стирания предварительных настроек на радиостанции из памяти магнитолы и/или прекращения отсчета времени включенным таймером при перебоях в подаче электроэнергии или отсоединении сетевого шнура.

Функция подсветки

При включении питания изделия включается подсветка дисплея. Благодаря этой функции, вы можете контролировать работу изделия даже в темноте (однако при питании изделия от батарей подсветка дисплея не включается).

Прослушивание передач радиостанций

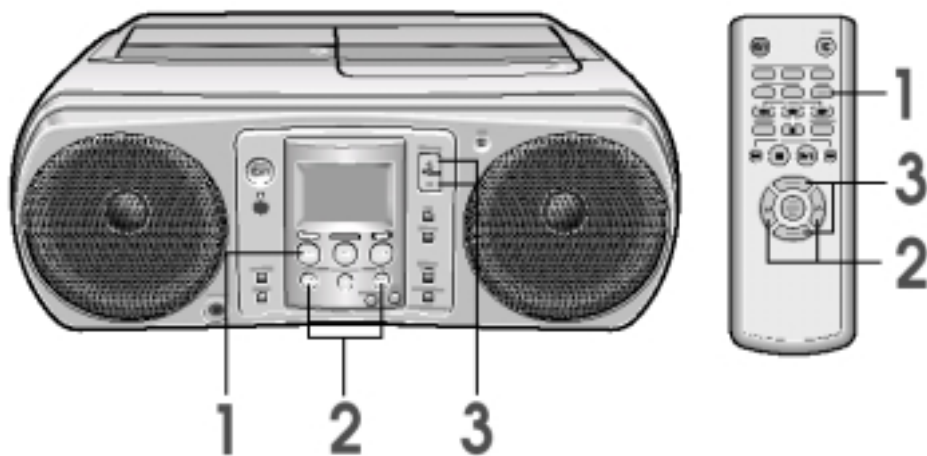

- 1** Выберите желаемый диапазон частот нажатием кнопки TUNER/BAND (Тюнер/Диапазон).

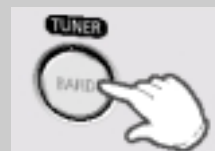

- 2** Настройтесь на радиостанцию нажатием кнопок I<<, >>I.

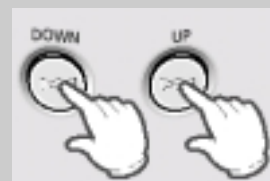

- 3** Отрегулируйте громкость нажатием кнопок VOLUME (Громкость).

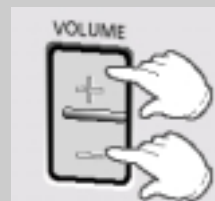

Для улучшения качества приема.

Измените ориентацию FM антенны (Диапазон FM). Измените ориентацию самой магнитолы при приеме радиостанций в диапазонах AM (СВ) или LW (ДВ) (не во всех моделях).

Для диапазона FM



Для диапазонов СВ (AM) или ДВ (LW) (не во всех моделях)



Занесение настройки на радиостанции в память магнитолы



Вы можете сохранить в памяти магнитолы настройки максимум на:

- ◆ 15 FM станций
 - ◆ 8 MW (CB) станций (опция)
 - ◆ 7 LW (ДВ) станций (опция)
- } 15 FM станций (не во всех моделях)

- 1** Выберите желаемый диапазон частот нажатием кнопки TUNER/BAND (Тюнер/Диапазон).



- 2** Нажимайте кнопку TUNING MODE (■) (Режим настройки), чтобы выбрать режим настройки AUTO (Автоматический) или MANUAL (Ручной).

Для поиска радиостанции...

Нажмите кнопку...

Вручную

I<< для уменьшения частоты
>>I для увеличения частоты

Результат: Частота меняется при каждом нажатии кнопки.

Автоматически

I<< или >>I и удерживайте ее нажатой не менее двух секунд.

Результат: Частота увеличивается или уменьшается до тех пор, пока не будет найдена следующая станция.

- 3** Нажмите кнопку MEMORY (Память).
Результат: На дисплее начинают мигать сообщение "PROG" (Программа) и номер программы.



- 4** Используя кнопку I<< или >>I, выберите желаемый номер для станции.



- 5** Для сохранения настройки нажмите кнопку MEMORY.
☛ Для того, чтобы сохранить в памяти магнитолы настройки на другие радиостанции, повторите шаги 2 - 5.



ПРИМЕЧАНИЕ

Поиск радиостанции в автоматическом режиме может прерваться на частоте, которая не соответствует радиостанции. В этом случае воспользуйтесь поиском в ручном режиме.

Выбор запомненной радиостанции



Вы можете слушать передачи радиостанции, работающей на занесенной в память магнитолы частоте, следующим образом :

- 1** Выберите желаемый диапазон частот нажатием кнопки TUNER/BAND (Тюнер/Диапазон).



- 2** Нажимайте кнопку TUNING MODE (■) (Режим настройки), пока дисплей не покажет слово "PRESET" (Настроенные станции).

- При нажатиях кнопки режим настройки выбирается в следующей последовательности: MANUAL (Ручная) → PRESET (Настроенные станции) → AUTO (Автоматическая)

- 3** Для выбора нужной станции нажимайте кнопки I<< и >>I.
Результат : Идет прием нужной радиостанции.

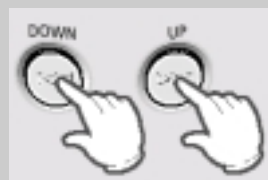

Улучшение качества приема

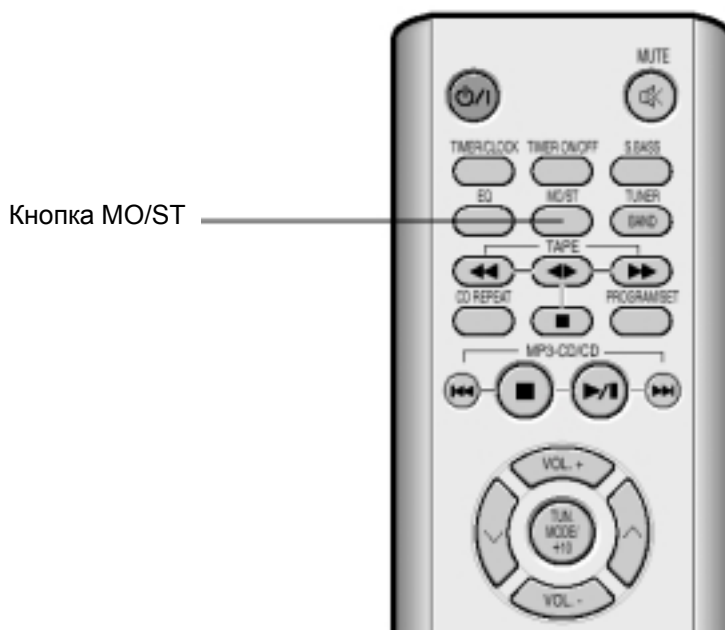

Кнопка MO/ST

Вы можете улучшить качество приема радиостанций посредством :

- Вращения (изменения ориентации) FM антенны.
- Проверки качества приема при различной ориентации FM антенны перед закреплением ее в постоянном положении.

☛ Если при приеме конкретной станции в FM диапазоне качество приема плохое, нажмите кнопку **MO/ST** (Моно/Сtereo) на пульте дистанционного управления для переключения из режима "стерео" в режим "моно". Это улучшит качество звука.

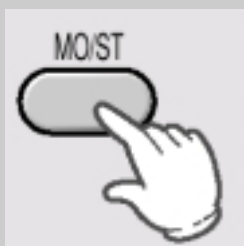

Прослушивание компакт-диска/диска MP3-CD

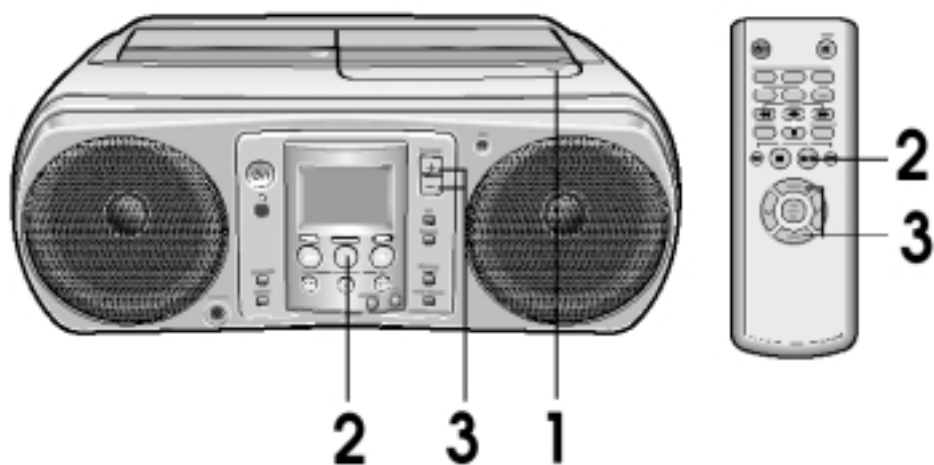

1 Нажмите кнопку ОТКРЫТИЯ ОТСЕКА ДЛЯ ДИСКА (▲).

- Положите диск MP3-CD/компакт-диск в лоток для диска.

Этикеткой вверх



2 Полностью закройте отсек для компакт-диска.
На ЖК дисплее появится номер последней дорожки компакт-диска.





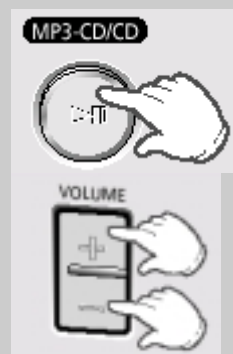

3 Нажмите кнопку ВОСПРОИЗВЕДЕНИЕ/ПАУЗА (▶||).

4 Отрегулируйте громкость нажатием кнопок VOLUME (Громкость).

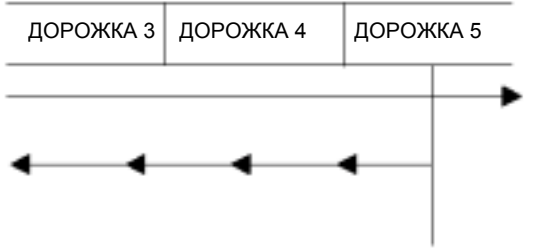

Для остановки воспроизведения

Чтобы сделать паузу	Нажмите кнопку ВОСПРОИЗВЕДЕНИЕ/ПАУЗА(▶).
Чтобы выключить режим паузы	Нажмите кнопку ВОСПРОИЗВЕДЕНИЕ/ПАУЗА(▶).
Чтобы остановить воспроизведение	Нажмите кнопку ■.

Чтобы найти начало нужной дорожки. - ПРОПУСК	 Нажмите	
	 Нажмите	
Чтобы найти нужное место на самой дорожке. - ПОИСК	 Нажмите и удерживайте	
	 Нажмите и удерживайте	

Что такое MP3?

MP3 означает MPEG1 Layer 3, мировой стандарт в технологии сжатия аудио сигнала. Этот стандарт использует цифровую технологию сжатия данных, обеспечивающую максимум 12-кратное сжатие исходных аудиоданных практически без потери качества звука.

Воспроизведение дисков CD-R или CD-RW

- Созданные пользователем диски типа CD-R (с однократной записью) и CD-RW (перезаписываемые) могут быть воспроизведены только если сессия записи была "закрыта" надлежащим образом.
- Можно воспроизводить диски CD-R и CD-RW, записанные пользователем в формате музыкальных аудио компакт-дисков (однако возможность воспроизведения дисков CD-R/RW данным проигрывателем зависит от их характеристик и качества записи).
- Для считывания информации о содержимом диска CD-RW после его загрузки требуется больше времени (потому что отражательная способность дисков CD-RW меньше отражательной способности обычных компакт-дисков).

ВНИМАНИЕ

Этому проигрывателю труднее считывать диски CD-RW, записанные на высоких скоростях. Если на диске CD-RW нет маркировки с конкретной скоростью записи, записывайте диск на низкой скорости.

Функция +10

● Функция пропуска 10 дорожек за один раз

Кратковременно нажмите кнопку "+10" при воспроизведении компакт-диска. Начнется воспроизведение дорожки с ближайшим большим номером, кратным 10.

Для дисков MP3-CD функция +10 действует только в случае, если он не был создан с разбивкой на альбомы.

Пример: Если во время воспроизведения дорожки 15 вы хотите выбрать дорожку с номером 43, три раза нажмите кнопку "+10", а затем три раза нажмите кнопку ▷▷I.

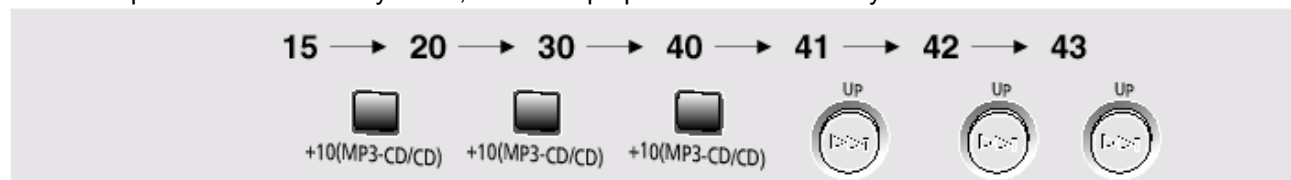

Последовательность воспроизведения альбомов и дорожек диска

- Содержимое диска представлено в Проводнике Windows (Windows Explorer).
- Стрелками показана последовательность воспроизведения альбомов и дорожек диска.
- Папки, в которых содержатся только файлы с расширениями *.jrg, *.wav или *.doc, которые не являются аудио файлами поддерживаемых форматов, пропускаются при воспроизведении.

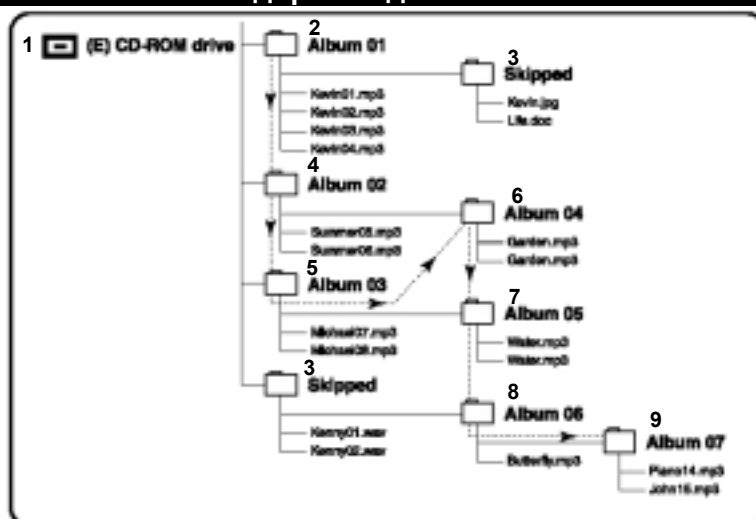

1-Дискковод CD-ROM (E); 2-Альбом 01; 3-Пропускается; 4-Альбом 02; 5-Альбом 03; 6-Альбом 04; 7-Альбом 05; 8-Альбом 06; 9-Альбом 07

Функция возобновления воспроизведения (Эта функция действует только для дисков MP3-CD)

Когда после остановки или выключения магнитолы вы вновь выбираете воспроизведение диска MP3-CD, воспроизведение возобновляется с последней прослушивавшейся дорожки (песни).

- Во время воспроизведения диска MP3-CD нажмите кнопку **PROGRAM/SET** (Программа/Установка) на пульте дистанционного управления или кнопку **MEMORY** (Память) на магнитоле.

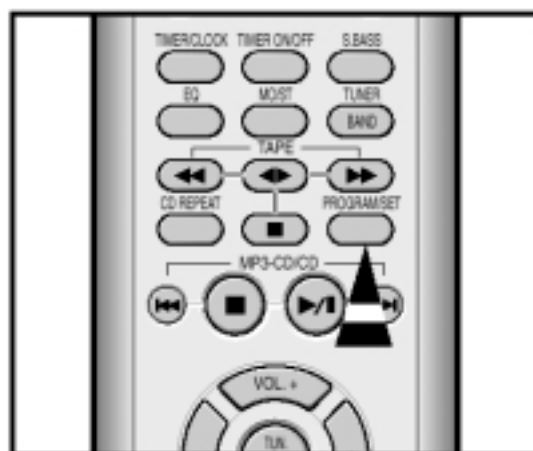

Прослушивание кассеты

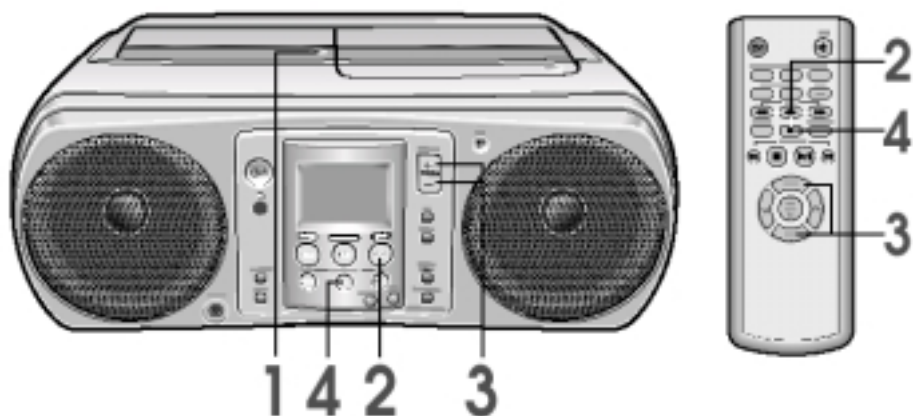

- 1** Вставьте кассету в ДЕКУ.

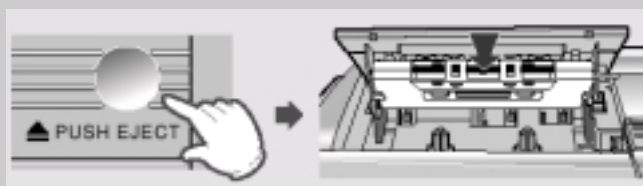

- 2** Нажмите кнопку TAPE (< >) (Кассетная дека).



- 3** Отрегулируйте громкость нажатием кнопок VOLUME (Громкость).

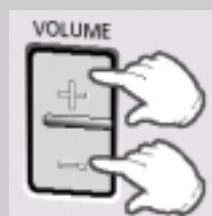

- 4** Чтобы остановить воспроизведение кассеты, нажмите кнопку ■ (Стоп).



Для перемотки вперед



Нажмите кнопку >>I

Для перемотки назад

Нажмите кнопку I<<

■ Функция REV. Mode (Автореверс)

Ваша магнитола имеет три режима воспроизведения кассет, которые позволяют вам автоматически прослушивать обе стороны кассеты.

- Нет индикации на дисплее: Дека воспроизводит одну сторону кассеты и затем останавливается.
-  : Дека останавливается после воспроизведения кассеты в следующей последовательности - Сторона А → Сторона В или Сторона В → Сторона А.
-  : Дека воспроизводит обе стороны кассеты неопределенно долго, пока вы не отмените этот режим.

■ Функция управления скоростью ленты

- Во время воспроизведения вы можете выбирать различные скорости ленты, что может быть полезно, например, при изучении иностранного языка.
- -10% : Воспроизведение со скоростью на 10% медленнее нормальной.
- Off : Воспроизведение с нормальной скоростью.
- +10% : Воспроизведение со скоростью на 10% быстрее нормальной.

Запись передачи радиостанции



- 1** Вставьте кассету в ДЕКУ.

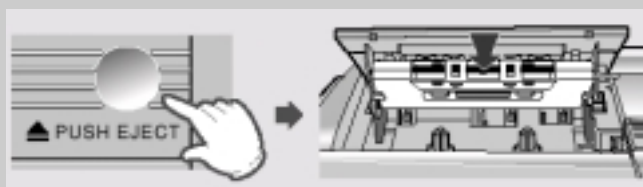

- 2** Выберите желаемый диапазон частот нажатием кнопки TUNER/BAND (Тюнер/Диапазон).



- 3** Настройтесь на радиостанцию, передачу которой вы хотите записать, нажатием кнопок \ll и \gg .

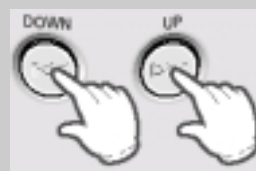

- 4** Нажмите кнопку REC/PAUSE (Запись/Пауза).



Для предотвращения случайного стирания.

Выломайте лепесток, соответствующий той стороне кассеты, на которую была произведена запись. Запись на этой стороне кассеты будет защищена.

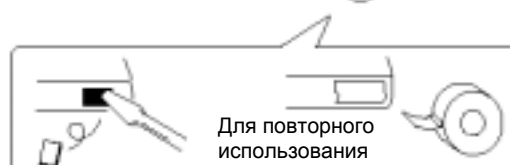
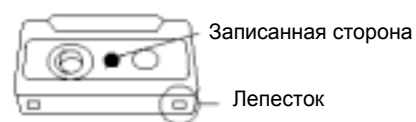

Запись с компакт-диска/диска MP3-CD

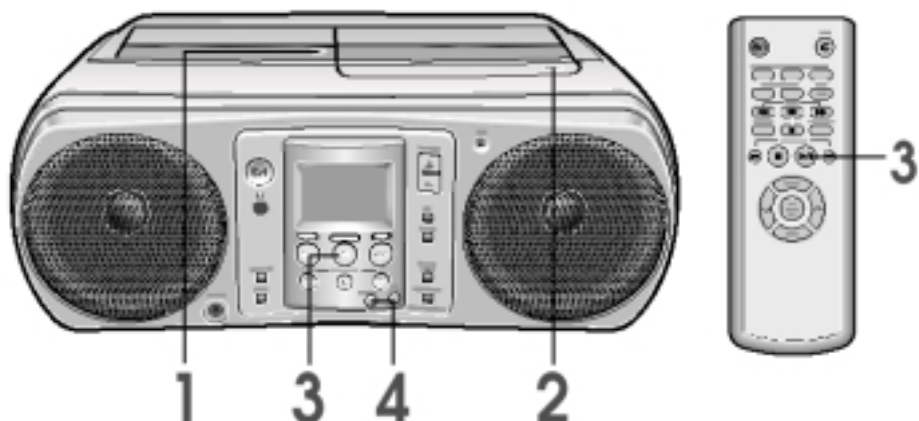

1 Вставьте кассету в ДЕКУ.



2 Нажмите кнопку ОТКРЫТИЯ ОТСЕКА ДЛЯ ДИСКА (▲).
 • Положите диск MP3-CD/компакт-диск в лоток для диска.

Этикеткой вверх



3 Нажмите кнопку ВОСПРОИЗВЕДЕНИЕ/ПАУЗА (▷||).



4 Нажмите кнопку REC/PAUSE (Запись/Пауза).



Уровень записи

Уровень записи устанавливается автоматически.

Регулировка громкости звука и настройки системы усиления низких частот (S.BASS) не влияют на уровень записи.

Запись со встроенного микрофона

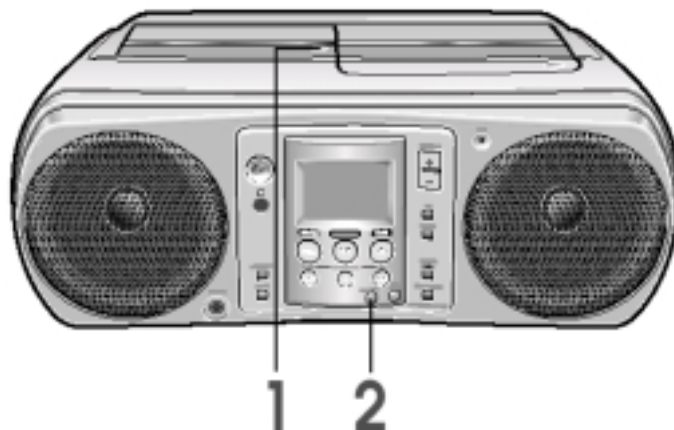

Выберите функцию **TAPE (Лента)**.

1 Вставьте кассету в ДЕКУ.

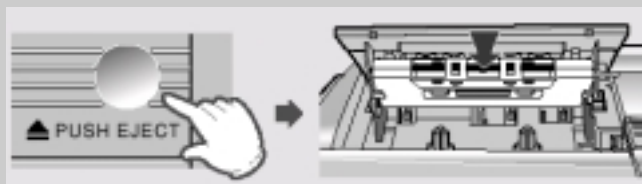

2 Нажмите кнопку REC/PAUSE (Запись/Пауза).

- Начнется запись сигнала от встроенного микрофона.



Чтобы сделать паузу во время записи

- Запись временно приостанавливается, когда нажимается кнопка REC/PAUSE и возобновляется при повторном нажатии этой кнопки.

ПРИМЕЧАНИЕ

- Встроенный в магнитолау конденсаторный микрофон обладает высокой чувствительностью, поэтому вам не требуется при записи говорить прямо в микрофон.
- Убедитесь в том, что на кассете, которую вы собираетесь использовать для записи, НЕ удалены лепестки защиты записи.

Программирование порядка воспроизведения

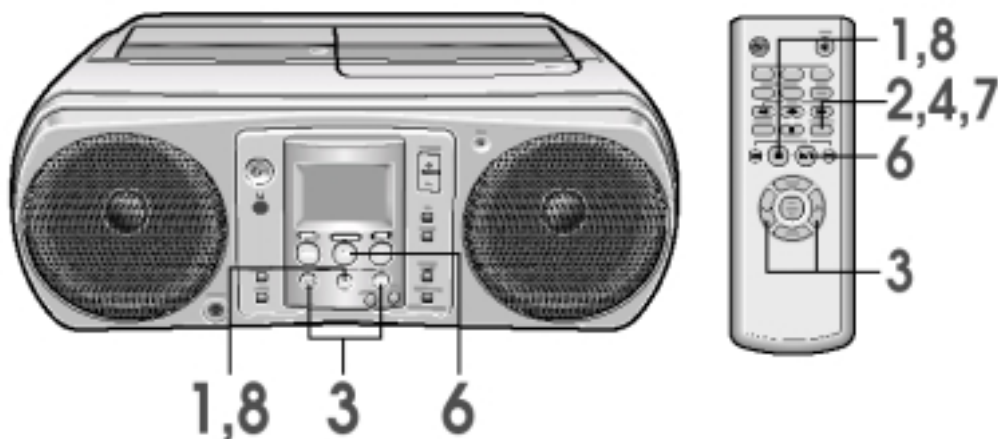

Вы можете определить для себя :

- ◆ Порядок, в котором вы желаете прослушивать дорожки компакт-диска
 - ◆ Дорожки, которые вы не хотите прослушивать
- Вы можете запрограммировать порядок воспроизведения до 24 дорожек.
- ◆ Прежде чем выбирать дорожки, вы должны остановить проигрыватель компакт-дисков.
 - ◆ Эта функция может использоваться совместно с функцией повтора компакт-диска.

- 1** Если необходимо, остановите проигрыватель компакт-дисков нажатием кнопки СТОП (■).



- 2** Нажмите кнопку PROGRAM/SET (Программа/Установка).
Результат: На дисплее появляется следующая информация:

P-01 --



(01 = Номер программы - - = Номер дорожки на диске)

3 Выберите требующуюся дорожку нажатием кнопок I<< и >>I.

- >>I, чтобы перемещаться через дорожки вперед
- I<<, чтобы перемещаться через дорожки назад:

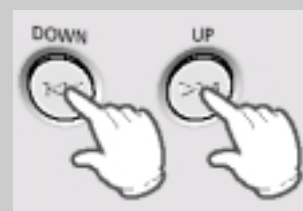

4 Нажмите кнопку PROGRAM/SET, чтобы подтвердить ваш выбор.

Результат: Выбор заносится в память и на дисплее показывается

P-02 --



5 Для выбора других дорожек повторяйте Шаги 3 и 4.

- ☛ Вы можете запрограммировать до 24 дорожек.

6 Нажмите кнопку ВОСПРОИЗВЕДЕНИЕ/ПАУЗА (>||), чтобы начать прослушивать выбранные дорожки в порядке, в котором они были запрограммированы



7 Чтобы проверить выбранные вами дорожки диска, нажмите кнопку PROGRAM/SET.

- ☛ Если вы уже запрограммировали 24 дорожки, на дисплее показывается номер программы.



8 Чтобы отменить выбор дорожек, дважды нажмите на кнопку СТОП (■).

Результат: На дисплее больше не показывается сообщение PROGRAM (Программа).



- ☛ Если вы откроете отсек для компакт-дисков, сделанный вами выбор дорожек отменяется.

Функция повтора между точками А ↔ В для диска, кассеты

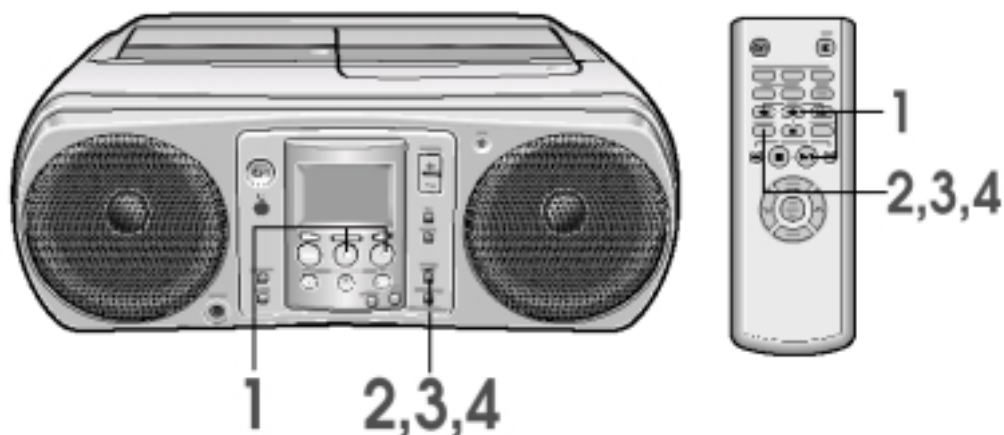

Когда вы выбираете функцию REPEAT (A↔B) (Повтор A↔B), музыкальные фрагменты компакт-диска или кассеты, которые вы прослушивали, повторяются 3 раза.

- 1** Нажмите кнопку ВОСПРОИЗВЕДЕНИЕ/ПАУЗА (▶||) или TAPE (◀▶) (Кассетная дека).



- 2** Нажмите кнопку REPEAT A↔B (Повтор между точками А и В).

Результат: Начинает мигать индикатор: A↔B

- Запоминается момент времени А.

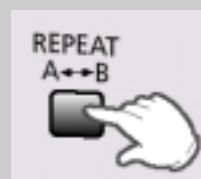

- 3** Нажмите кнопку REPEAT A↔B.

Результат: ● Запоминается момент времени В.

- Выбранные вами фрагменты повторяются 3 раза.

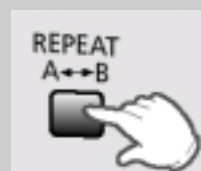

- 4** Когда вы хотите закончить воспроизведение в режиме повтора фрагмента, нажмите кнопку REPEAT A↔B.

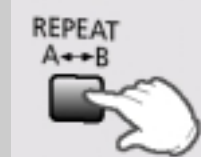

ВНИМАНИЕ

При использовании функции повтора между точками А ↔ В во время воспроизведения кассеты, конечную точку нельзя задать ранее, чем через шесть секунд после начальной точки.

Таймер "Сон"



Кнопка "Сон"

**Вы можете установить магнитолу в режим автоматического выключения.
Пример: Вы хотите заснуть, слушая музыку.**

Нажмите кнопку SLEEP (Сон) один или несколько раз, чтобы указать, как долго магнитола должна продолжать работать до того, как она автоматически выключится:

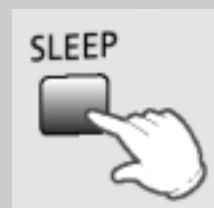
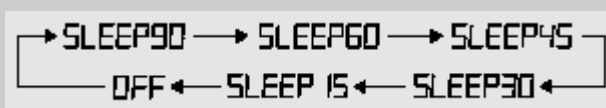

- ◆ В любое время вы можете проверить время, оставшееся до выключения магнитолы, нажатием кнопки SLEEP.
- ◆ Чтобы отменить функцию автоматического выключения, нажмите кнопку SLEEP один или несколько раз, пока дисплей не покажет сообщение OFF (Выключено).

Установка часов

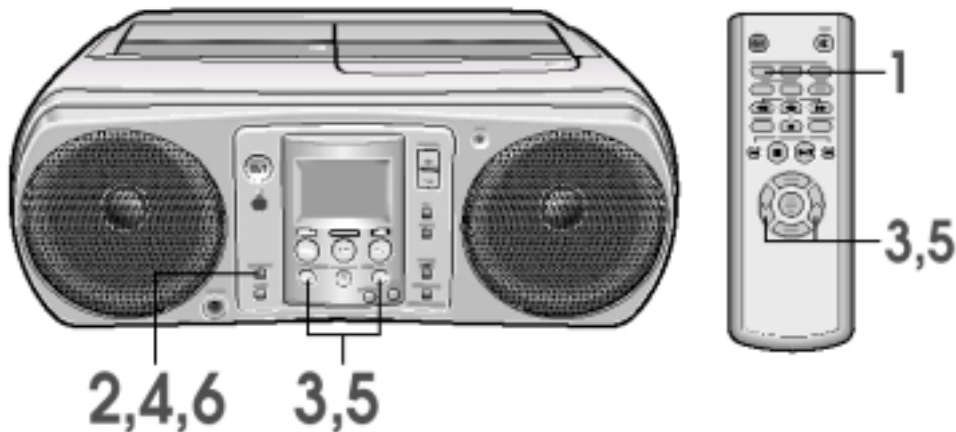

Для выполнения каждой операции у вас в запасе есть несколько секунд, чтобы установить требуемые значения. Если вы превысите это время, вам придется начать установку часов снова.

1 Нажимайте кнопку TIMER/CLOCK (Таймер/Часы), пока дисплей не покажет сообщение "CLOCK" (Часы).

- На дисплее появляется сообщение "CLOCK".

TIMER/CLOCK



2 Нажмите кнопку MEMORY (Память).

Результат: На дисплее мигают цифры часов

MEMORY



3 Чтобы...

Перевести часы вперед
Перевести часы назад

Нажмите кнопку...

>>|
|<<

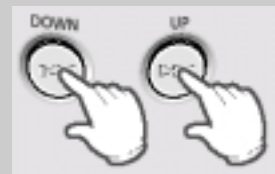

☛ Вы можете удерживать кнопки >>| и |<< в нажатом положении, чтобы цифры менялись быстро.

4 Когда дисплей показывает правильный час, нажмите кнопку MEMORY.

Результат: На дисплее мигают цифры минут.

MEMORY



5 Чтобы...

Перевести минуты вперед
Перевести минуты назад

Нажмите кнопку...

>>|
|<<

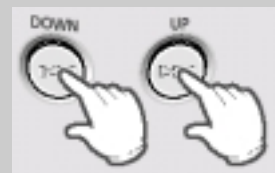

☛ Вы можете удерживать кнопки >>| и |<< в нажатом положении, чтобы цифры менялись быстро.

6 Когда дисплей показывает точное время, нажмите кнопку MEMORY.

Результат: Часы начинают идти и показывают время, даже когда магнитола находится в режиме готовности.

MEMORY



ВНИМАНИЕ

Чтобы установить требуемые значения при выполнении каждой операции, у вас в запасе есть 6-7 секунд. Если вы превысите это время, вам придется начать установку часов снова.

Функция "Таймер"

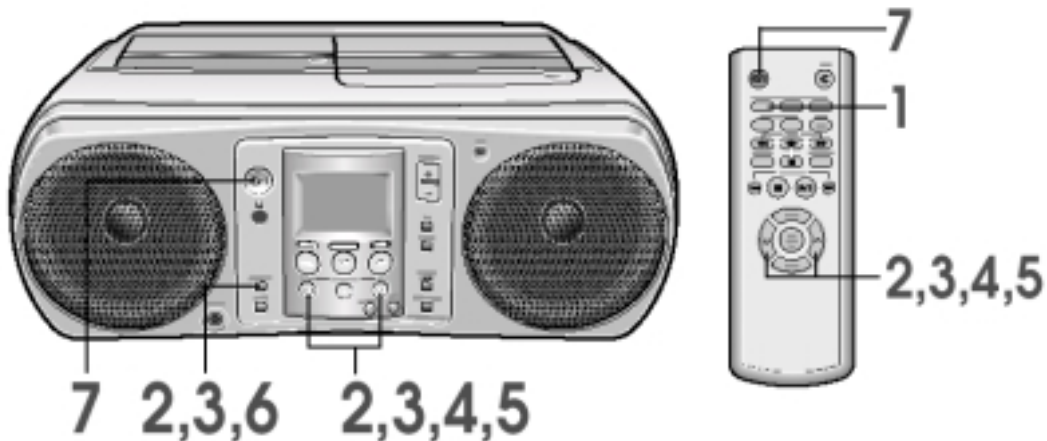

Вы не можете устанавливать таймер, не установив сначала точное время на встроенных часах.

Пример: Вы хотите, чтобы вас каждое утро будила музыка.

1 Нажимайте кнопку TIMER/CLOCK (Таймер/Часы), пока дисплей не покажет сообщение "TIMER" (Таймер).

TIMER/CLOCK



2 Нажмите кнопку MEMORY (Память).

Установите время автоматического включения по таймеру.

- На дисплее будут мигать цифры "часов" и индикатор "⊕".
- Установите значение часов нажатием кнопок I<<<, >>>I.
- Когда после установки значения часов вы нажмете кнопку MEMORY, на дисплее будут мигать цифры "минут" и индикатор "⊕".
- Установите значение минут нажатием кнопок I<<<, >>>I.
- Вновь нажмите кнопку MEMORY.

MEMORY



DOWN



UP



MEMORY



DOWN



UP



3 Установите время автоматического выключения по таймеру.

- На дисплее появится уже установленное время выключения и будет мигать индикатор "⊕".
- Установите значение часов нажатием кнопок I<<<, >>>I.
- Когда после установки значения часов вы нажмете кнопку MEMORY, на дисплее будут мигать цифры "минут" и индикатор "⊕".
- Установите значение минут нажатием кнопок I<<<, >>>I.
- Вновь нажмите кнопку MEMORY.

- 4** Нажатием кнопок **I<<<**, **>>>I** отрегулируйте уровень громкости и затем нажмите кнопку **MEMORY**.

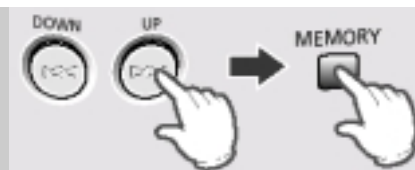

- 5** Нажатием кнопки **I<<<<** или **>>>>I** выберите источник музыки, который будет работать при включении магнитолы по таймеру.
- FM : Выберите одну из 15 предварительно настроенных радиостанций
 - AM : Выберите одну из 15 предварительно настроенных радиостанций
 - TAPE (кассета) : Установите в деку желаемую кассету с записью.
 - CD (компакт-диск) : Загрузите желаемый компакт-диск.

- 6** Нажмите кнопку **MEMORY**, чтобы завершить установку таймера.



- 7** Нажатием кнопки **STANDBY/ON** (Готовность/Вкл.) переведите магнитолу в режим готовности.

- Настройки таймера работают, только если вы перевели магнитолу в режим готовности.



Включение/выключение таймера

- Каждый раз, когда нажимается кнопка **TIMER ON/OFF** (Включение/ Выключение таймера), на дисплее поочередно появляется и пропадает символ таймера "⌚" и таймер поочередно включается и выключается.
- Используйте эту кнопку, чтобы задействовать функцию таймера и отменять ее.
- Этой функцией можно управлять только с пульта дистанционного управления.

ВНИМАНИЕ Функция "Таймер" не работает, когда питание на магнитолу подается от батарей.

Функция повтора компакт-диска

Этой функцией можно управлять только с пульта дистанционного управления.



1 Нажмите кнопку CD REPEAT (Повтор компакт-диска). Будет повторено воспроизведение только одной дорожки (песни).



2 Нажмите кнопку CD REPEAT еще раз. Будет повторено воспроизведение всех дорожек, имеющихся на диске.



3 Когда вы захотите отменить режим повтора, нажмите кнопку CD REPEAT еще один раз.



Функция "Эквалайзер"



Кнопка EQ



Кнопка EQ

Ваша магнитола оборудована предварительно настроенным эквалайзером, который позволяет вам выбрать наиболее подходящий баланс высоких и низких частот в соответствии с типом музыки, которую вы слушаете.

- Нажимайте кнопку EQ (Эквалайзер), пока не выберете требующийся режим звучания.
- Последовательно нажимайте кнопку, чтобы выбирать следующие настройки: CLASSIC (Классическая музыка) → ROCK (Рок-музыка) → POP (Поп-музыка) → PASS (Линейная характеристика).

Временное отключение звука



- Вы можете временно отключить звук во время воспроизведения. Нажмите кнопку MUTE (Временное отключение звука).
- Чтобы опять включить звук, вновь нажмите кнопку MUTE или кнопки VOLUME (Громкость).

Функция усиления низких частот (S.BASS)



Эта функция делает звук более мощным и реалистичным.

1. Нажмите кнопку S.BASS (Супер басы).
Результат: На дисплее появляется сообщение SBS ON (SBS Вкл).
2. Для отмены функции вновь нажмите кнопку S.BASS.
Результат: На дисплее появляется сообщение SBS OFF (SBS Выкл).

Подключение наушников



Вы можете подсоединить наушники (покупаются отдельно) к вашей магнитоле для того, чтобы слушать музыку или радиопередачи, не доставляя неудобства другим людям, находящимся с вами в одном помещении. Наушники должны иметь разъем диаметром 3,5 мм или соответствующий переходник.

Подсоедините наушники к гнезду на задней панели магнитолы.

Результат: Динамики магнитолы перестают использоваться для воспроизведения звука.

- Пользование наушниками на большой громкости звука в течение длительного времени может повредить ваш слух.

Как обращаться с компакт-дисками

- ◆ Обращайтесь с компакт-дисками осторожно. Всегда держите их за края, чтобы не оставлять отпечатков пальцев на блестящей поверхности.
- ◆ Когда вы закончили воспроизводить компакт-диск, всегда кладите его обратно в коробочку.
- ◆ Не приклеивайте бумагу или липкую ленту на диски и не делайте на них надписей.
- ◆ Чистите компакт-диски, используя специальную салфетку.
- ◆ Храните ваши компакт-диски в чистом месте вдали от прямого солнечного света, где они не будут подвергаться воздействию высоких температур.
- ◆ Всегда используйте только компакт-диски, маркированные .



Поддержание качественного звучания

Для достижения наилучших результатов в работе кассетной деки, необходимо регулярно чистить ее (головки, прижимной ролик и ведущий вал).

Откройте отсек для кассеты, нажав кнопку СТОП/ВЫБРОС КАССЕТЫ (■▲). С помощью ватного тампона, смоченного специальной чистящей жидкостью, почистите:

- ◆ Головки (1)
- ◆ Прижимной ролик (2)
- ◆ Ведущий вал (3)

Чтобы гарантировать долгие часы удовольствия от прослушивания ваших кассет:

- ◆ Проверьте, чтобы лента в кассете была достаточно хорошо натянута.
- ◆ Храните кассеты в чистом месте, в стороне от прямых солнечных лучей, где они не будут подвергаться воздействию высоких температур.
- ◆ Избегайте использовать кассеты длительностью 120 минут, так как лента в них очень тонкая.

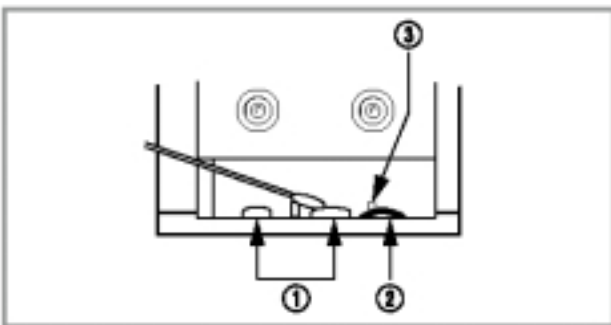

Меры предосторожности

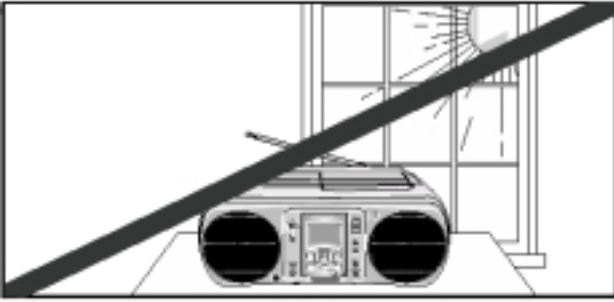

Избегайте воздействия на магнитолау прямого солнечного света и других источников тепла. Это может привести к перегреву магнитолау и нарушению ее нормальной работы.

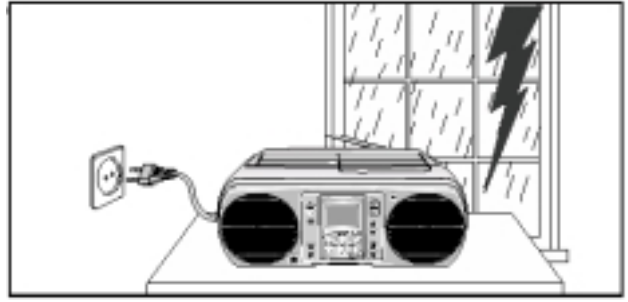

Во время грозы отсоедините сетевой шнур от розетки. Скачки сетевого напряжения, вызванные молнией, могут повредить магнитолау.

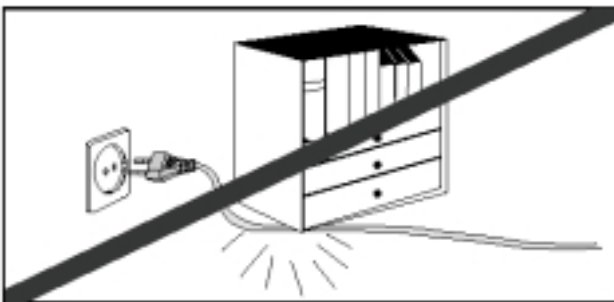

Не ставьте на сетевой шнур тяжелые предметы. Повреждение сетевого шнура может привести к выходу магнитолау из строя (опасность возникновения пожара) или к поражению электрическим током.

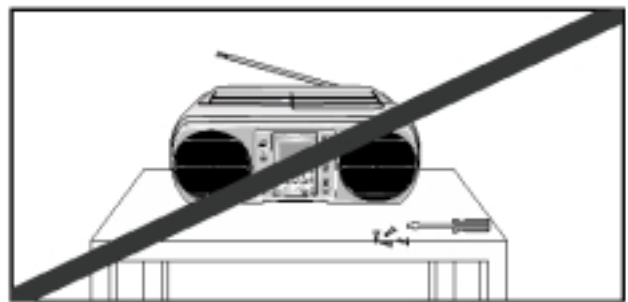

Не снимайте с магнитолау никаких крышек и кожухов. Внутри магнитолау имеются детали, находящиеся под высоким напряжением, которое может привести к поражению электрическим током.

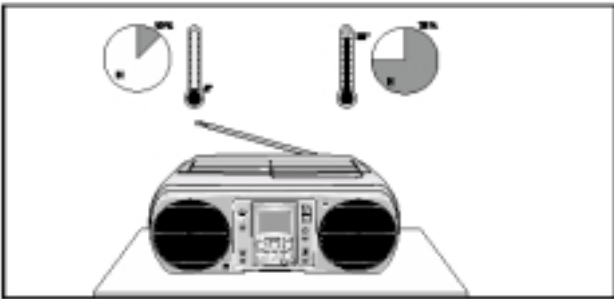

Рабочие условия окружающей среды:
Рабочая температура 5°C ~ 35°C
Влажность: 10~75%

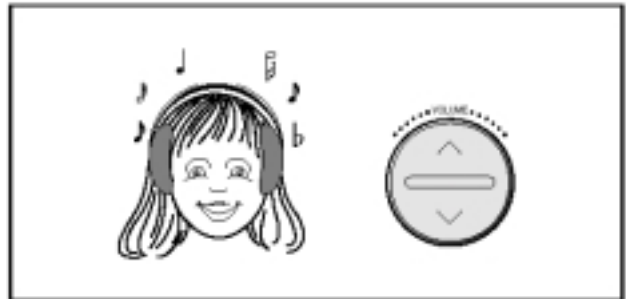

При использовании наушников не устанавливайте излишне большую громкость звука. Продолжительное прослушивание наушников на большой громкости звука может повредить ваш слух.

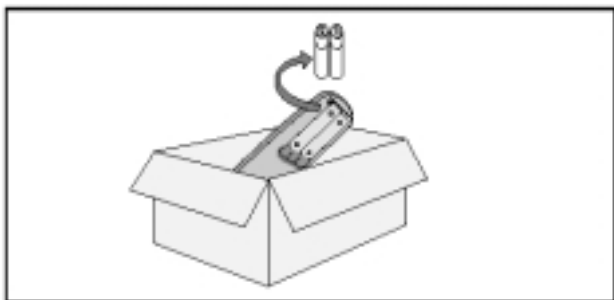

Если вы не будете пользоваться магнитолау в течение длительного времени, выньте батареи из пульта дистанционного управления. Протечка батарей может привести к серьезному повреждению пульта.

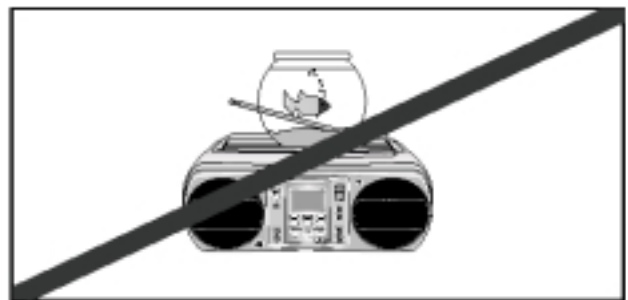

Не ставьте на магнитолау сосуды с водой или растения в горшках. Попадание воды внутрь магнитолау может привести к поражению электрическим током и повреждению магнитолау. В таких случаях немедленно отсоедините магнитолау от сетевой розетки.

Прежде чем обращаться в сервисный центр

	Проблема	Проверки/Объяснение
	Магнитола не работает	<ul style="list-style-type: none"> Сетевой шнур неправильно вставлен в розетку или в розетке отсутствует напряжение. Не была нажата кнопка включения питания.
О Б Щ Е	Отсутствует звук	<ul style="list-style-type: none"> Уровень громкости был уменьшен до нуля. Не была выбрана правильная функция магнитолы (ТЮНЕР, КОМПАКТ-ДИСК, ЛЕНТА). Были отсоединены провода, идущие к акустическим системам.
	Функция "Таймер" не работает	Таймер был остановлен нажатием кнопки <i>TIMER ON/OFF</i> (Таймер Вкл/Выкл)
	В случае, если магнитола не работает даже после выполнения вышеописанной операции.	При отключенном питании (в режиме готовности) нажмите на магнитоле кнопку <i>S.BASS</i> и удерживайте ее нажатой в течение 5 секунд. После этого магнитола вернется в исходное состояние (СБРОС).
C D	Компакт диск не начинает воспроизводиться	<ul style="list-style-type: none"> Не была выбрана функция <i>CD</i> (компакт-диск). Диск был установлен "вверх ногами", или он загрязнен или поцарапан. Линза лазерного звукоснимателя загрязнена или запылена. Магнитола не была установлена на ровную горизонтальную поверхность.
M P 3 C D	Не распознаются некоторые записанные на диск файлы MP3(WMA)	<ul style="list-style-type: none"> Проверьте на ПК, имеют ли имена нераспознаваемых файлов расширение <i>.mp3</i> (<i>.WMA</i>).
K A S C E T Ы	Лента не начинает воспроизводиться	<ul style="list-style-type: none"> Не была выбрана функция <i>TAPE</i> (Кассетная дека). Кассета была неправильно установлена в деку. Крышка деки не была закрыта. Лента либо плохо натянута, либо оборвана.
	Уменьшается громкость Кассета не стирается правильно Слишком сильная детонация звука	<ul style="list-style-type: none"> Головки воспроизведения загрязнены. Прижимные ролики или ведущий вал загрязнены. Лента изношена.
P A D I O	Прием плохой или радиостанции вообще не принимаются	<ul style="list-style-type: none"> Не была выбрана функция <i>TUNER</i> (Тюнер). Была выбрана неверная частота радиостанции. Антенна имеет неправильную ориентацию. Вращайте антенну, пока не получите наилучшее качество приема. Вы проживаете в здании, которое блокирует радиоволны; вы должны использовать наружную антенну.

Технические характеристики

РАДИОПРИЕМНИК

АМ (СВ)

Диапазон принимаемых частот 522 кГц ~ 1611 кГц

Диапазон принимаемых частот (не во всех моделях)..... 520 кГц ~ 1720 кГц

FM

Диапазон принимаемых частот 87,5 МГц ~ 108 МГц

Диапазон OIRT (УКВ) (не во всех моделях) 65 МГц ~ 74 МГц

ПРОИГРЫВАТЕЛЬ КОМПАКТ-ДИСКОВ

Полоса воспроизводимых частот..... 20 Гц ~ 20 кГц

МАГНИТОФОН

Полоса воспроизводимых частот..... 125 Гц ~ 6,3 кГц

ОБЩИЕ ХАРАКТЕРИСТИКИ

Выходная мощность..... 2 x 2 Вт

Габаритные размеры 470 (Ш) x 174 (В) x 292 (Г) мм