

SHARP®

модель

SF-2014 SF-2114

**ЭЛЕКТРОСТАТИЧЕСКОЕ
КОПИРОВАЛЬНОЕ УСТРОЙСТВО**

РУКОВОДСТВО ПО ЭКСПЛУАТАЦИИ

- **ПОДГОТОВКА К РАБОТЕ 2**
- **ИЗГОТОВЛЕНИЕ КОПИЙ 6**
- **ПРЕДУПРЕЖДАЮЩИЕ ИНДИКАТОРЫ..... 14**
- **ОБЩИЕ СВЕДЕНИЯ 18**
- **ДОПОЛНИТЕЛЬНЫЕ ПРИНАДЛЕЖНОСТИ 32**

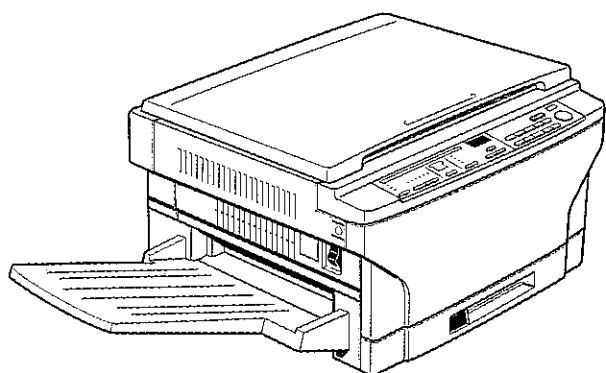

В некоторых регионах положения переключателя "Power" обозначены "I" и "⏻" вместо "ON" и "OFF".

Символ "⏻" означает, что при нахождении переключателя "Power" в данной позиции копир отключен не полностью и находится в режиме ожидания "Stand-by".

Если маркировка Вашего копира соответствует вышеуказанной, то символ "I" соответствует "ON" (Включено), а "⏻" - "OFF" (Выключено).

ВНИМАНИЕ:

Для полного выключения копира необходимо отключить его от сети.

Настоящее устройство полностью соответствует требованиям EN 55014, 02.1987 и BS 800:1988.

Внимание!

Копир необходимо располагать поблизости от сетевой розетки, доступ к которой должен быть свободным.

СОДЕРЖАНИЕ

ВВЕДЕНИЕ

Добро пожаловать в мир высококачественного копирования, к которому принадлежат модели SF-2014 и SF-2114! Конструктивные особенности копиров позволяют Вам наиболее экономичным путем осуществить все необходимые операции по размножению документации на минимальном пространстве офиса при максимальной легкости эксплуатации. Основными особенностями данных моделей являются:

- Экономия пространства благодаря неподвижному столику оригиналодержателя и загрузке лотка для бумаги спереди
- Легкость в управлении
- Автоматическое управление экспонированием
- Режим копирования ФОТО
- Энергосберегающие режимы предварительного прогрева и автоматического отключения

Для того, чтобы использовать копиры с максимальной эффективностью, внимательно ознакомьтесь с настоящим руководством и самими устройствами. Руководство должно быть у Вас постоянно под рукой для того, чтобы во время работы можно было прибегнуть к его помощи при возникновении каких-либо вопросов.

ПРИМЕЧАНИЕ:

Функция уменьшение/увеличение/масштабирование отсутствует в копии SF-2014. Устройство для подачи бумаги предусмотрено в качестве дополнительного только для модели SF-2114.

ПОДГОТОВКА К РАБОТЕ

- ОБ УСТАНОВКЕ КОПИРА 2
- МЕРЫ ПРЕДОСТОРОЖНОСТИ 2
- ЗАРЯДКА КОПИРОВАЛЬНОЙ БУМАГИ 3
- ЗАМЕНА ТОНЕРА 4

ПОДГОТОВКА К РАБОТЕ

ИЗГОТОВЛЕНИЕ КОПИИ

- СТАНДАРТНЫЕ ОПЕРАЦИИ КОПИРОВАНИЯ 6
- УМЕНЬШЕНИЕ/УВЕЛИЧЕНИЕ/МАСШТАБИРОВАНИЕ [только для модели SF-2114] 8
- РУЧНАЯ ПОДАЧА БУМАГИ 10
- ДВУСТОРОННЕЕ КОПИРОВАНИЕ 11
- УПРАВЛЕНИЕ АВТОМАТИЧЕСКИМ ЭКСПОНИРОВАНИЕМ 12
- РЕЖИМ ЭКОНОМИИ ТОНЕРА 13

ИЗГОТОВЛЕНИЕ КОПИИ

ПРЕДУПРЕЖДАЮЩИЕ ИНДИКАТОРЫ

- ИНДИКАТОР ЗАСТРЕВАНИЯ ЛИСТА 14
- ИНДИКАТОР НЕОБХОДИМОСТИ СЕРВИСНОГО ОБСЛУЖИВАНИЯ 17

ПРЕДУПРЕЖДАЮЩИЕ ИНДИКАТОРЫ

ОБЩИЕ СВЕДЕНИЯ

- НАИМЕНОВАНИЕ УЗЛОВ КОПИРА И ИХ ФУНКЦИИ ... 18
- ВРЕМЯ СБРОСА УСТАНОВЛЕННОЙ ПРОГРАММЫ ... 22
- ЭНЕРГОСБЕРЕГАЮЩИЙ РЕЖИМ 24
- УХОД ЗА КОПИРОМ 27
- НЕИСПРАВНОСТИ? 28
- РАСХОДНЫЕ МАТЕРИАЛЫ 30
- СПЕЦИФИКАЦИЯ 31

ОБЩИЕ СВЕДЕНИЯ

ДОПОЛНИТЕЛЬНЫЕ ПРИНАДЛЕЖНОСТИ

- УСТРОЙСТВО ДЛЯ ПОДАЧИ БУМАГИ (SF-CM14) [только для SF-2114] 32
- МУЛЬТИФОРМАТНОЕ УСТРОЙСТВО ПОДАЧИ БУМАГИ (SF-MF14) 35
- ПОТОК ДЛЯ БУМАГИ (SF-UB14) 38

ДОПОЛНИТЕЛЬНЫЕ ПРИНАДЛЕЖНОСТИ

ОБ УСТАНОВКЕ КОПИРА

Неправильно проведенная установка может привести к поломке копира. При первичной или повторной установке обратите внимание на следующее.

1. Убедитесь в соответствии характеристик сети номинальным значениям и в наличии заземления копирующего устройства.
2. Не устанавливайте копир:
 - во влажных помещениях;
 - в местах, доступных прямому воздействию солнечных лучей;
 - в сильно запыленных помещениях;
 - в непроветриваемых помещениях;
 - в местах, подверженных резкому изменению температуры или влажности, например, рядом с кондиционером или нагревательным прибором.
3. Установите копир на устойчивую, приподнятую поверхность. Убедитесь в его устойчивости во время работы.
4. Расстояние от задней панели копира до стены должно быть не менее 15 см. для обеспечения достаточной вентиляции и охлаждения.

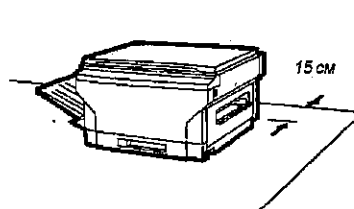
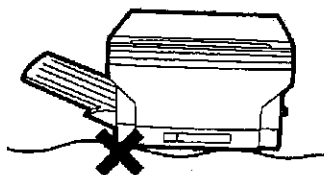
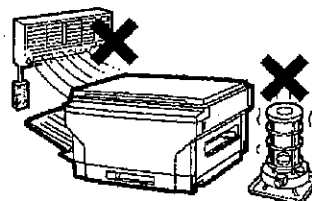
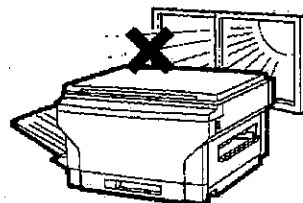

МЕРЫ ПРЕДОСТОРОЖНОСТИ

1. Не касайтесь поверхности фотопроводящего барабана рукой. Царапины и грязь на его поверхности приведут к значительному ухудшению качества копий.
2. Проявляйте осторожность при контакте с секцией закрепления тонера, так как она может нагреваться до высокой температуры.

Фотопроводящий барабан

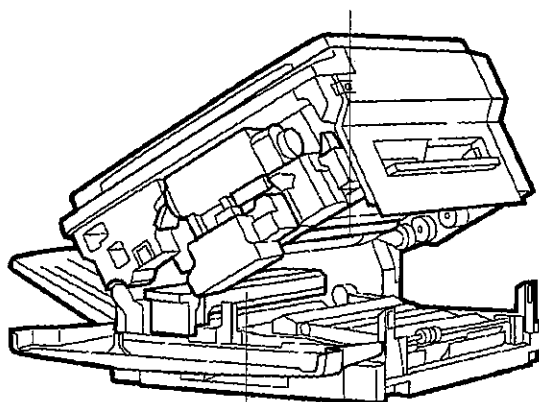

Секция закрепления тонера



ЗАРЯДКА КОПИРОВАЛЬНОЙ БУМАГИ

Для экономии занимаемого места в конструкции копира предусмотрен регулируемый лоток, загружаемый спереди и легко открывающийся для того, чтобы поместить в него новую партию бумаги или вытащить застрявший лист. Для достижения оптимальных результатов используйте только сорта бумаги, рекомендуемые фирмой SHARP. (См. стр.30)

При отсутствии копировальной бумаги в выбранном лотке или при неправильной установке лотка, а также, при отсутствии лотка загорится индикатор загрузки бумаги (☐).

Если при использовании дополнительного мультиматного устройства подачи бумаги в нем закончится бумага, загорится мигающий индикатор ☐ на дисплее количества изготовленных копий. (См. стр.37.)

Для удобства быстрой смены формата бумаги Вы можете воспользоваться предлагаемыми к закупке дополнительно лотками (SF-UB14).

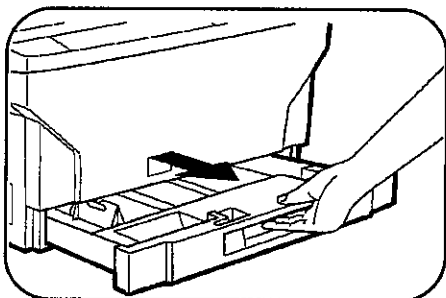

1 Осторожно поднимите и вытащите лоток для бумаги.

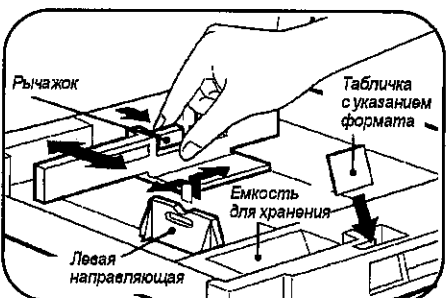

2 Для изменения формата бумаги необходимо произвести регулировку лотка.

- Переместите левую направляющую в соответствующий паз, как это указано на маркировке лотка. Если формат используемой бумаги В4, снимите левую направляющую и поместите ее в емкость для хранения.
- Нажмите и удерживайте рычажок на задней направляющей и переместите эту направляющую в соответствии с шириной стопы бумаги.
- Табличку с форматом используемой бумаги расположите, как указано на рисунке. Обозначение формата, видимое сквозь отверстие на передней панели копира, будет соответствовать выбранному Вами формату копий.

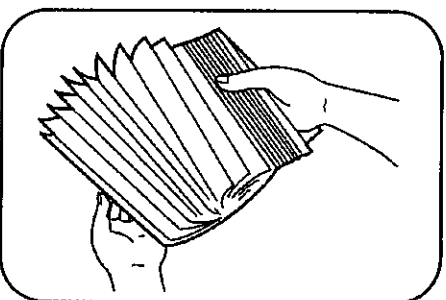

3 После распуска стопы бумаги поместите ее в лоток.

- Установите стопу аккуратно вдоль левой и задней направляющих.



- В лоток может быть помещено до 250 листов бумаги. Следите за тем, чтобы стопа по высоте не превышала линию максимального уровня загрузки.
- При добавлении бумаги, вытащите сперва оставшиеся листы, объедините их с добавочными и затем поместите в лоток как одну стопу.

4 Плотно вдвиньте лоток обратно в корпус копира.

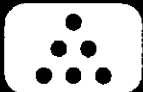

ЗАМЕНА ТОНЕРА

При истощении тонера загорится соответствующий индикатор (☹). Если после этого копирование продолжится, копии будут постепенно терять насыщенность до тех пор, пока копир не остановится; при этом индикатор (☹) начнет мигать.

После остановки копира возможно получение еще небольшого количества копий, если Вы откроете переднюю панель и слегка постучите пальцами по лицевой стороне верхней части картриджа. Если в этом случае копирование невозможно, произведите замену картриджа.

Индикатор (☹) может начать мигать также при изготовлении большого тиража копий или при последовательном копировании нескольких насыщенных оригиналов; при этом тонера в картридже может быть еще вполне достаточно для нормальной работы копира. При мигании индикатора копир прервет свою работу.

Откройте и закройте переднюю панель аппарата, после подачи достаточного количества тонера индикатор (☹) отключится и загорится другой индикатор READY. Нажмите на кнопку печати (☐), и операция по изготовлению копий будет продолжена.

Для получения лучших результатов пользуйтесь только материалами фирмы SHARP.

На упаковке фирменного тонера должен находиться ярлык Аутентичного Продукта.

SHARP



GENUINE SUPPLIES

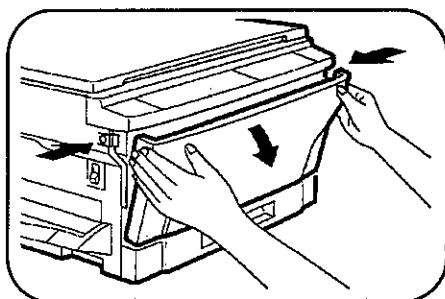

- 1 Нажмите на кнопки с обеих сторон для освобождения передней панели и откройте последнюю.

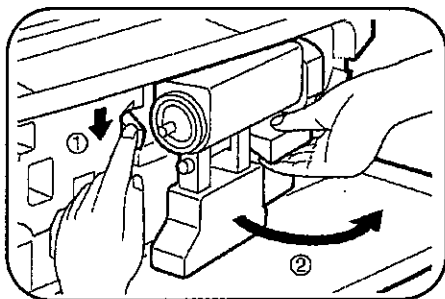

- 2 Нажмите на рычаг, одновременно потянув за ручку, для освобождения картриджа тонера. Осторожно за ручку поворачивайте картридж наружу и направо до тех пор, пока он не остановится.

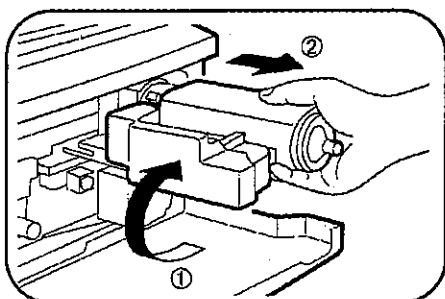

- 3 Аккуратно поворачивайте картридж по часовой стрелке на 90° и затем вытащите его.
 - Держите использованный картридж так, чтобы оба отверстия были направлены вверх; таким путем будет предотвращено высыпание отработавшего тонера.

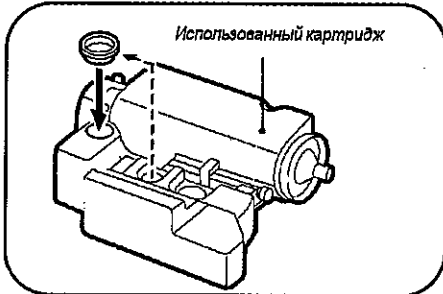

- 4** Закрепите колпачок на использованном картридже.
- Новый картридж извлеките из коробки, в которую можно будет поместить старый картридж.

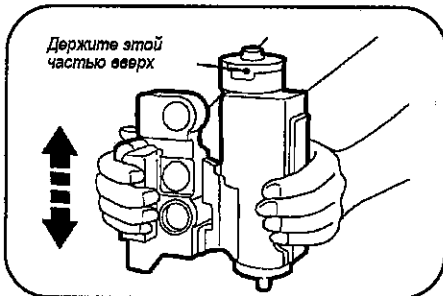

- 5** Встряхните 9-10 раз новый картридж.

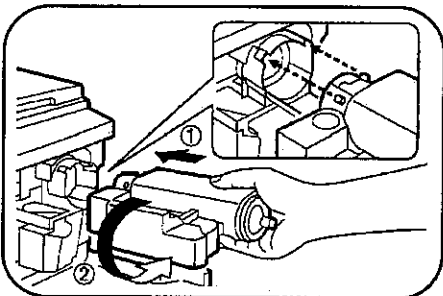

- 6** Установите новый картридж так, чтобы выступы на нем попали в прорези копира и затем поверните картридж на 90° против часовой стрелки.

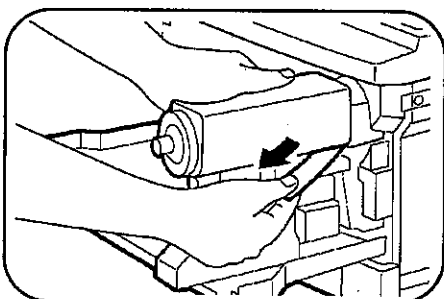

- 7** Удерживая картридж рукой, снимите полностью защитную пленку.

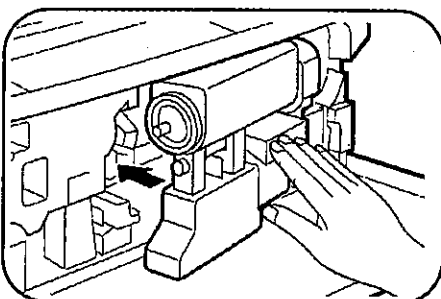

- 8** Установите картридж на место и закройте переднюю панель.

СТАНДАРТНЫЕ ОПЕРАЦИИ КОПИРОВАНИЯ

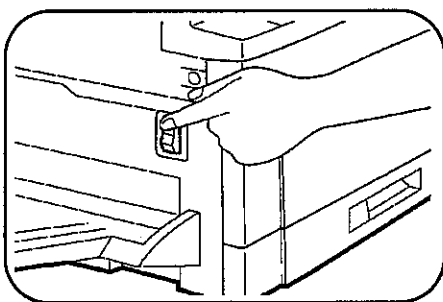

1 Включите питание копира.

- Время разогревания копира занимает около 30 секунд, после чего загорится индикатор READY, указывая на готовность копира к работе.
- Если питание уже было подключено и горит только индикатор POWER SAVE (⏻), это значит, что копир находится в режиме автоматического отключения питания. В этом случае нажмите кнопку копирования (⏻). См. стр.24, ЭНЕРГОСБЕРЕГАЮЩИЕ РЕЖИМЫ.

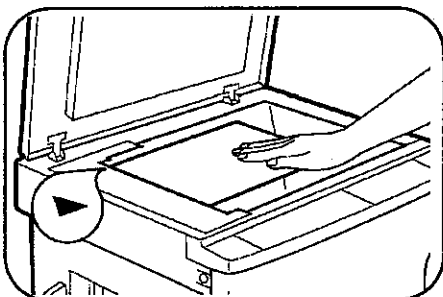

2 Поместите оригинал на стекло лицевой стороной вниз. Выровняйте оригинал по шкале форматов и закройте крышку копира.

- Убедитесь в том, что левый верхний угол оригинала совпадает с меткой "▲", как это показано на рисунке.
- Изображение на копии может быть "срезано" по переднему и боковым краям не более, чем на 3 мм.

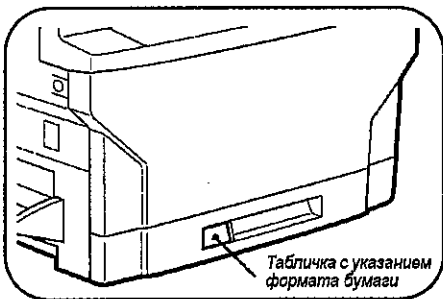

3 Убедитесь в том, что формат бумаги в устройствах подачи соответствует формату оригинала.

- При установке дополнительных устройств подачи Вы можете с помощью кнопки ВЫБОР ЛОТКА (⏻) выбрать емкость с бумагой, соответствующей по размерам оригиналам.

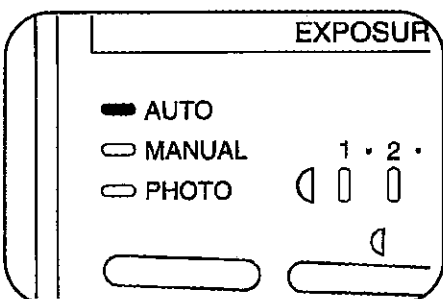

4 Регулирование насыщенности копии.

- В режиме автоматического экспонирования большинство оригиналов не требуют регулирования насыщенности копий. Порядок такого регулирования описан на стр. 12 настоящего Руководства.

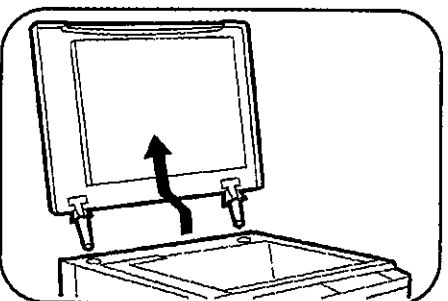
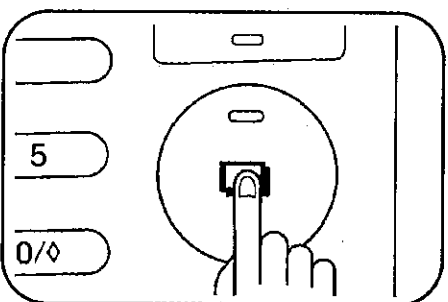
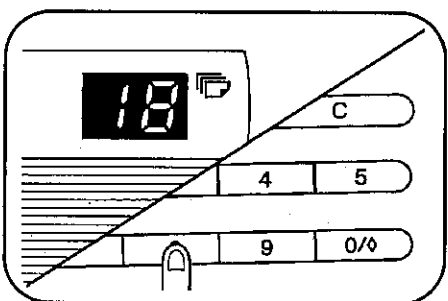
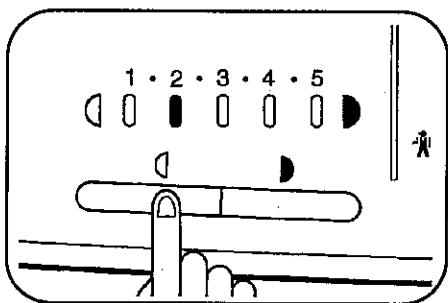

- Для ручного регулирования нажмите клавишу АВТО/РУЧНОЙ/ФОТО (AUTO / / /) для выбора ручного режима () и произведите необходимую операцию при помощи кнопок уменьшения и увеличения насыщенности (или).

Если оригиналом является фотография, выберите режим ФОТО () и затем произведите необходимую регулировку при помощи кнопок уменьшения и увеличения насыщенности (или .

- Пять светящихся индикаторов определяют 9 ступеней экспонирования (каждая из ступеней обозначается загоранием одного или двух индикаторов). Последовательное нажатие на кнопку уменьшения плотности () вызывает свечение индикаторов в следующем порядке (3)→(3•2)→(2)→(2•1)→(1). Точно также, нажатие на кнопку увеличения плотности () обозначается индикаторами в следующем порядке (3)→(3•4)→(4)→(4•5)→(5).

5 При помощи 10-кнопочной клавиатуры установите количество изготавливаемых копий.

- При установленном стандартном значении (дисплей показывает "0") будет изготовлена только одна копия.
- Для сброса ошибочного или предыдущего ввода данных нажмите на кнопку сброса ().

6 Нажмите на кнопку копирования ().

- С каждой изготовленной копией значение на дисплее количества копий будет уменьшаться на единицу.
- Для прекращения операции до ее полного завершения нажмите кнопку сброса (.
- Для повтора того же количества копий с другого оригинала нужно только заменить оригинал и нажать на кнопку копирования (.

Как снять крышку оригиналодержателя

Крышка может быть снята для того, чтобы упростить работу с оригиналами большого объема. Откройте крышку и приподнимите ее, отклоняя под небольшим углом по отношению к задней панели.

- Для присоединения крышки повторите вышеуказанную операцию в обратном порядке.

УМЕНЬШЕНИЕ/УВЕЛИЧЕНИЕ/МАСШТАБИРОВАНИЕ

[только для модели SF-2114]

Увеличенные или уменьшенные масштабы копий могут быть выбраны при помощи кнопок COPY RATIO (Масштаб Копии) или ZOOM (≡ , ≋). Функция масштабирования позволяет обеспечить точный выбор масштаба копии от 64% до 129% с шагом в 1%.

- Данную функцию невозможно использовать при работе с моделью SF-2014.

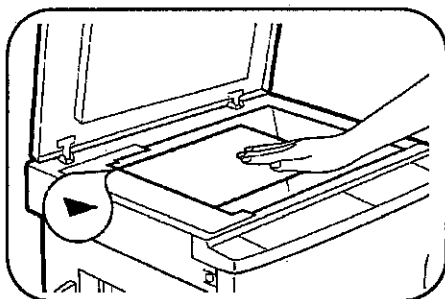

- 1 Поместите оригинал на стекло оригиналодержателя.**
 - Убедитесь в том, что левый верхний угол оригинала совпадает с меткой "▲", как это показано на рисунке.

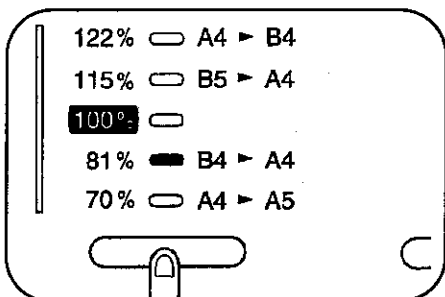

- 2 Нажмите кнопку селектора COPY RATIO и ZOOM (≡ , ≋) для выбора нужного масштаба копии.**

A. Фиксированные масштабы уменьшения: 81% и 70%

Примеры:

При масштабе уменьшения в 81% оригинал форматом B4 будет полностью копироваться на бумаге форматом A4.
 При масштабе уменьшения в 70% оригинал форматом A4 будет полностью копироваться на бумаге форматом A5.

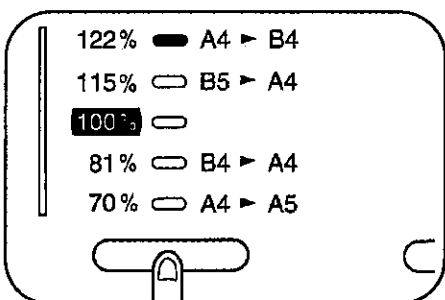

B. Фиксированные масштабы увеличения: 122% и 115%

Примеры:

При масштабе увеличения в 122% оригинал форматом A4 будет полностью копироваться на бумаге форматом B4.
 При масштабе увеличения в 115% оригинал форматом B5 будет полностью копироваться на бумаге форматом A4.

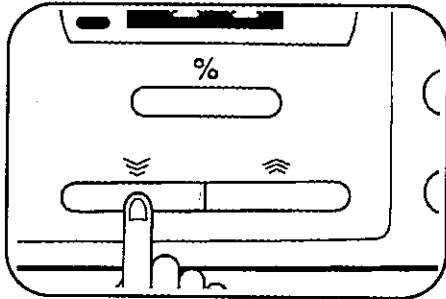

С. Масштабирование: Может быть установлен любой масштаб копирования от 64% до 129% с шагом в 1%. Нажмите кнопку селектора COPY RATIO для установки ближайшего к требуемому фиксированного значения масштаба а затем, нажимая кнопку ≡ для уменьшения или ≡ для увеличения, установите точное значение.

При нажатии кнопок ZOOM (≡, ≡) загорается индикатор ZOOM и значение масштаба на дисплее количества копий.

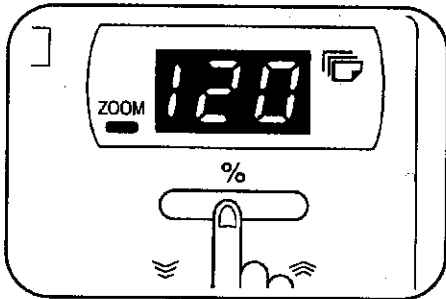

При отпускании кнопок дисплей возвращается к своей обычной функции. Для того, чтобы проверить установленную величину масштаба, не прибегая к повторной ее установке, нажмите и удерживайте кнопку дисплея COPY RATIO (%). При ее отпускании дисплей также возвратится в обычное состояние.

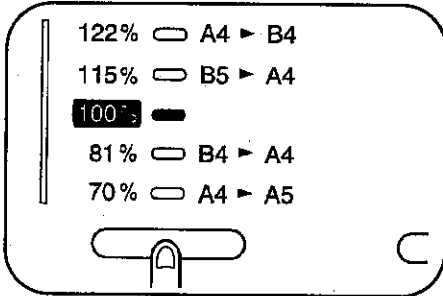

D. Масштаб 1:1 : Повторно нажимайте кнопку селектора COPY RATIO до тех пор, пока масштаб вновь не установится на уровне 100%.

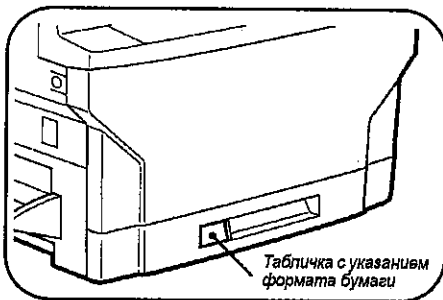

3 Выберите формат копируемой бумаги. При установке дополнительных устройств подачи Вы можете с помощью кнопки ВЫБОР ЛОТКА (≡) выбрать нужный формат бумаги.

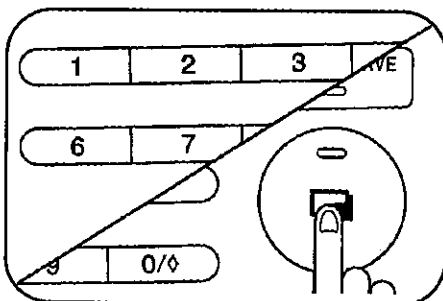

4 Установите количество изготавливаемых копий и нажмите на кнопку копирования (☐).

РУЧНАЯ ПОДАЧА БУМАГИ

Ручная полистная подача бумаги может быть использована для подачи стандартной бумаги, листов пленки, кальки и других особых сортов бумаги форматом от А6 до В4. (См. стр.30)

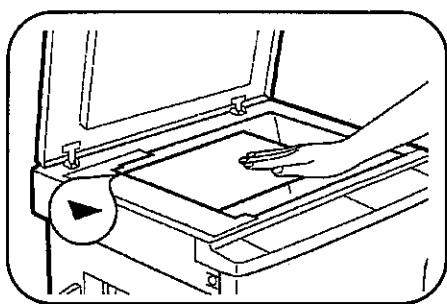

- 1** Расположите оригинал на стекле оригиналодержателя.
- Убедитесь в том, что левый верхний угол оригинала совпадает с меткой "▲", как это показано на рисунке.

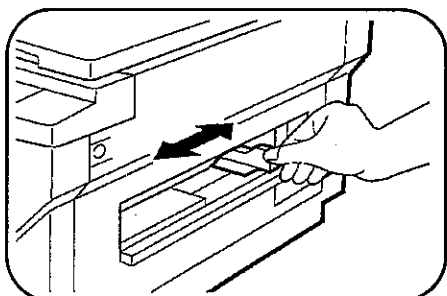

- 2** Отрегулируйте положение направляющей Устройства Подачи по ширине подаваемых листов.
- Бумага любого формата кроме А6 должна подаваться в паз Устройства узкой стороной.
 - Для бумаги форматом А6 подача производится широкой стороной.

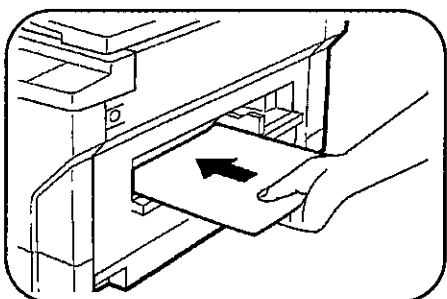

- 3** Вставьте лист бумаги в паз Устройства Подачи.

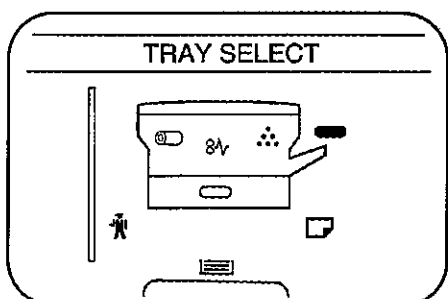

- Соответствующий индикатор секции ВЫБОР ЛОТКА (TRAY SELECT) на панели управления загорится и копирование начнется автоматически.

ДВУСТОРОННЕЕ КОПИРОВАНИЕ

При помощи данных моделей копира двусторонние копии могут быть изготовлены или с использованием полистного устройства ручной подачи или при помощи дополнительно поставляемого мультиформатного подающего устройства (SF-MF14).

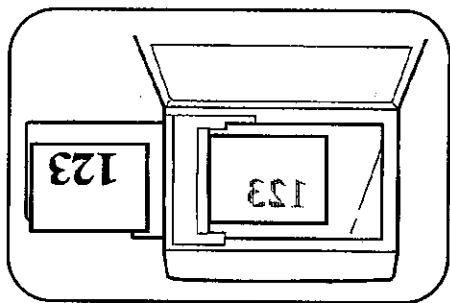

1 Поместите первый оригинал на стекло оригиналодержателя и изготовьте копию.

- Первая копия может быть получена с помощью любого из бумагоподающих устройств.

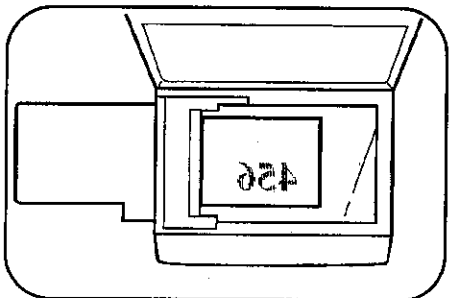

2 Замените первый оригинал на второй.

- Убедитесь в том, что расположение второго оригинала на стекле в точности соответствует расположению первого.

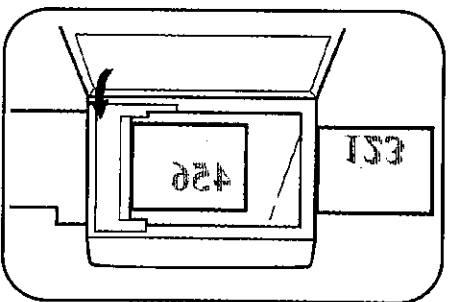

3 Закройте крышку оригиналодержателя. Переверните первую копию, не меняя местами расположения верхнего и нижнего краев, и вставьте ее в паз устройства ручной подачи.

- Копирование оборота будет произведено автоматически.

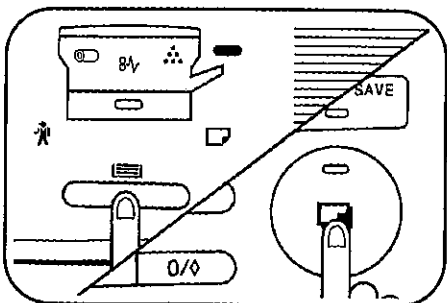

- При использовании дополнительного мультиформатного устройства подачи выберите подающее устройство при помощи кнопки секции TRAY SELECT (≡) и нажмите затем кнопку копирования (☐). Убедитесь в том, что копии подаются полистно.

УПРАВЛЕНИЕ АВТОМАТИЧЕСКИМ ЭКСПОНИРОВАНИЕМ

Режим автоматического экспонирования может быть отрегулирован в соответствии с Вашими требованиями к копии.

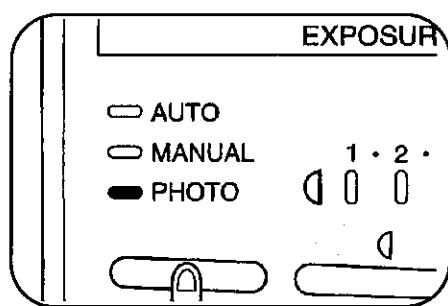

- 1** Нажмите кнопку АВТО/РУЧНОЙ/ФОТО (AUTO, (D...D), (A)) для выбора режима ФОТО (A).

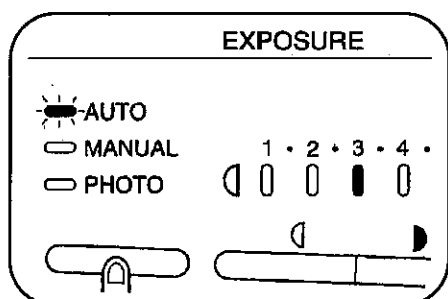

- 2** Нажмите и удерживайте эту кнопку в течение, как минимум, 5 секунд.
- Индикатор PHOTO (A) погаснет и начнет мигать индикатор AUTO.
 - Один или два индикатора экспонирования, соответствующих уровню автоматической экспозиции, после Вашего выбора загорятся. При изготовлении копира на заводе экспозиция устанавливается на уровне "3".

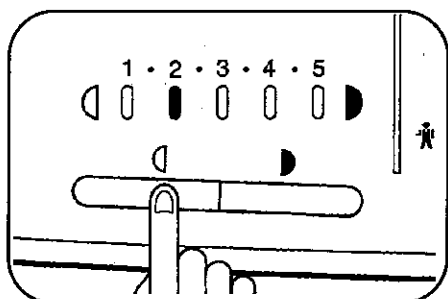

- 3** Нажмите кнопку уменьшения (D) или увеличения (D) плотности копии для установки желаемого уровня автоматической экспозиции.

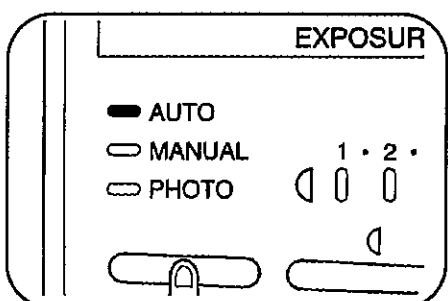

- 4** Вновь нажмите кнопку АВТО/МАНУАЛ/ФОТО (AUTO, (D...D), (A)).
- Индикатор AUTO прекратит мигание и будет светиться постоянно.
 - Уровень автоматической экспозиции останется без изменений до тех пор, пока Вы не измените его вновь в соответствии с описанной выше процедурой.

РЕЖИМ ЭКОНОМИИ ТОНЕРА

При данном режиме сокращается расход тонера при незначительном снижении насыщенности копий, что приводит к снижению их себестоимости. Для того, чтобы установить нужный уровень расхода тонера, следуйте процедуре, описанной ниже.

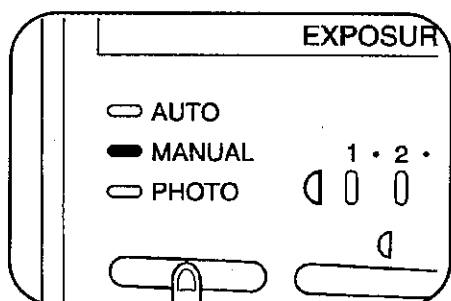

- 1** Нажмите кнопку АВТО/РУЧНОЙ/ФОТО (AUTO, (1...2), (P)) для выбора режима MANUAL (1...2).

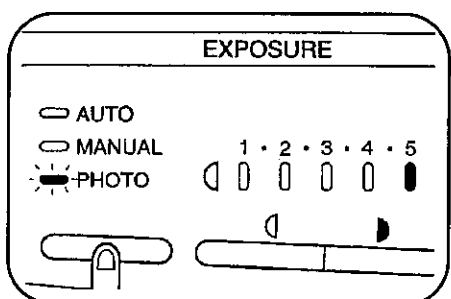

- 2** Нажмите и удерживайте эту кнопку в течение, как минимум, 5 секунд.
- Индикатор MANUAL (1...2) погаснет и начнет мигать индикатор PHOTO (P).
 - Один из индикаторов экспонирования, обозначенный цифрой "5" загорится, указывая на то, что активизирован стандартный режим поступления тонера.

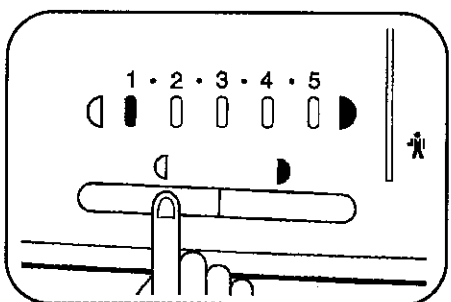

- 3** Нажмите кнопку уменьшения (1) плотности копии для установки режима экономии тонера.
- Загорится индикатор экспонирования, обозначенный цифрой "1", указывая на то, что выбран режим экономии тонера.

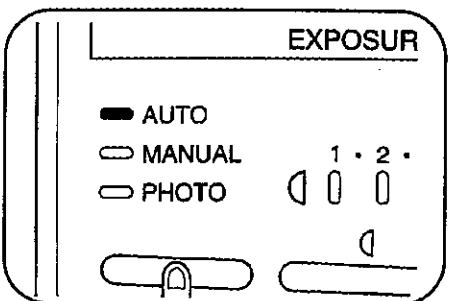

- 4** Дважды нажмите кнопку АВТО/РУЧНОЙ/ФОТО (AUTO, (1...2), (P)).
- Индикатор PHOTO (P) прекратит мигание, а индикатор AUTO начнет светиться постоянно. Режим экономии тонера активизирован.
 - Для возврата в стандартный режим повторите процедуру, указанную выше, однако на этапе 3 нажмите кнопку увеличения (2) плотности копии для выбора уровня экспонирования, обозначенного цифрой "5".



ИНДИКАТОР ЗАСТРЕВАНИЯ ЛИСТА

Если во время работы копира произошло застревание листа, то начнется мигание индикатора застревания (8V) и копир остановится. Если лист застрянет в подающем лотке, то также замигает индикатор TRAY SELECT, соответствующий месту нахождения данного листа.

После извлечения застрявшей бумаги откройте и вновь закройте переднюю крышку копира и убедитесь в том, что индикатор (8V) погас.

Если в процессе устранения неполадок бумага порвется, убедитесь в том, что все куски ее будут извлечены из копира.

Будьте особенно внимательны, чтобы не повредить поверхность барабана или проводки коронного разряда.

О том, как поступить в случае застревания листа в дополнительных устройствах, читайте в соответствующих разделах настоящего руководства.

Застревание произошло в лотке для бумаги

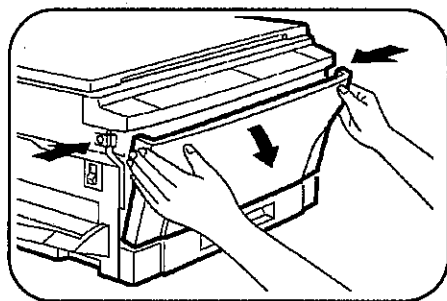

- 1 Нажмите кнопки по обеим сторонам передней крышки для того, чтобы освободить ее и открыть.

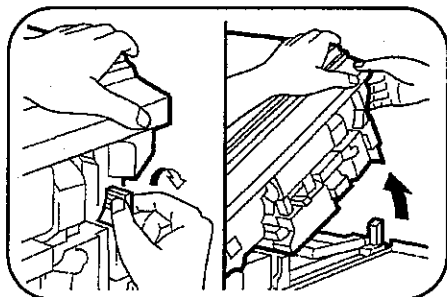

- 2 Нажмите на стопорный рычажок и откройте копир.

ВНИМАНИЕ

Поднимайте верхнюю половину медленно и аккуратно до полного открытия копира.

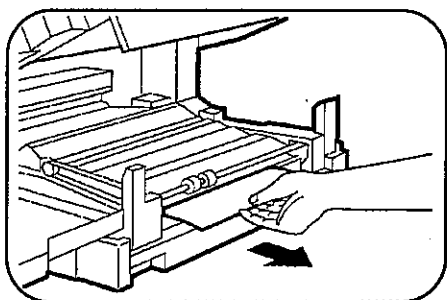

- 3 Извлеките застрявшую бумагу.
 - Постарайтесь не порвать застрявший лист при его извлечении.

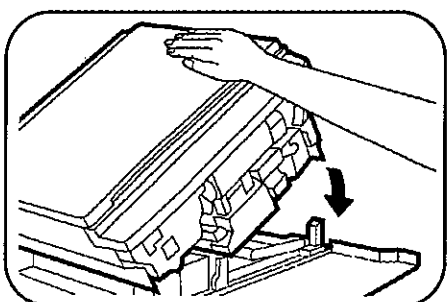

- 4 Возвратите на место верхнюю половину копира и закройте переднюю крышку.
 - Убедитесь в том, что индикатор (8V) погас.

Застревание произошло в механизме транспортировки или в секции закрепления тонера

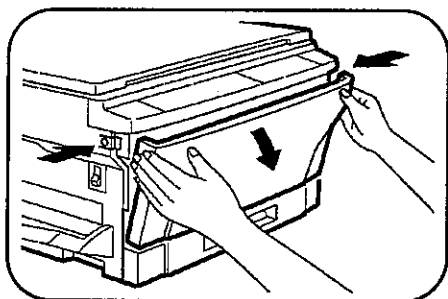

- 1** Нажмите кнопки по обеим сторонам передней крышки для того, чтобы освободить ее и открыть.

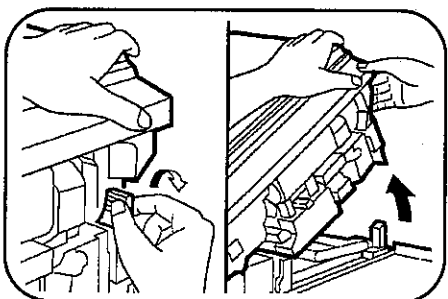

- 2** Нажмите на стопорный рычажок и откройте копир.

ВНИМАНИЕ

Поднимайте верхнюю половину медленно и аккуратно до полного открытия копира.

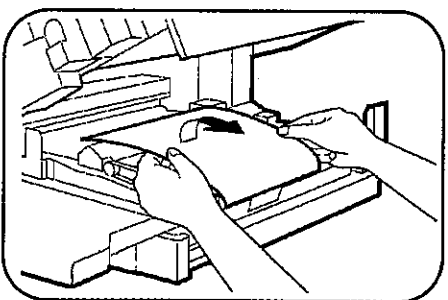

- 3** Аккуратно извлеките застрявшую бумагу.

- Если бумага застряла в секции закрепления тонера, поднимите рычажок секции закрепления и извлеките застрявший лист.

ВНИМАНИЕ

Секция закрепления тонера нагревается до высокой температуры. Будьте осторожны при извлечении из нее бумаги.

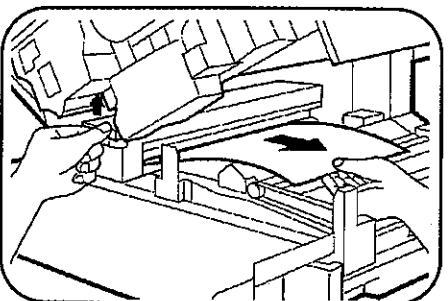

- 4** Возвратите на место верхнюю половину копира и закройте переднюю крышку.

- Убедитесь в том, что индикатор  погас.

Застревание произошло на выводном устройстве

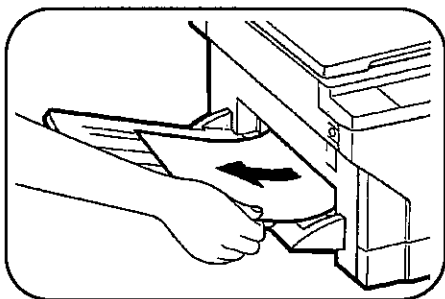

1 Осторожно извлеките застрявший лист.

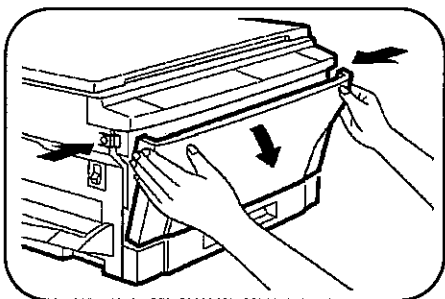

2 Откройте и закройте переднюю крышку.
• Убедитесь в том, что индикатор  погас.

ПРЕДУПРЕЖДАЮЩИЕ
ИНДИКАТОРЫ

8V Индикатор застревания листа



ИНДИКАТОР НЕОБХОДИМОСТИ СЕРВИСНОГО ОБСЛУЖИВАНИЯ

При загорании этого индикатора () необходимо как можно скорее обратиться в Сервисный Центр, уполномоченный фирмой SHARP на обслуживание данного оборудования.

При необходимости замены фотопроводящего барабана загорается индикатор (). В этом случае Вам нужно обратиться также к специалисту по сервисному обслуживанию из центра, получившего необходимые полномочия от фирмы SHARP.

НАИМЕНОВАНИЕ УЗЛОВ КОПИРА И ИХ ФУНКЦИИ

Общий вид

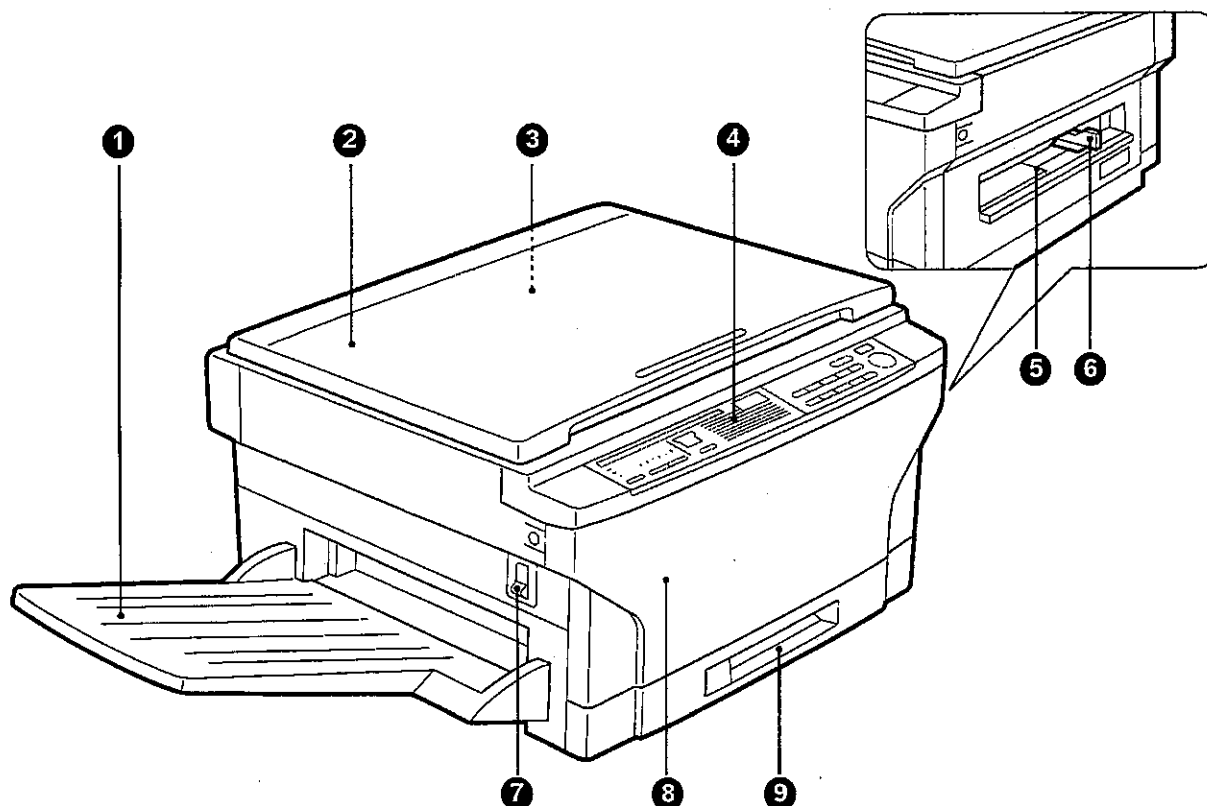

- 1 Выводное устройство**
На это устройство выводятся готовые копии.
- 2 Крышка оригиналодержателя**
Поместите оригинал на стекло оригиналодержателя и закройте крышку перед тем, как начать копирование.
- 3 Стекло оригиналодержателя**
На него помещается копируемый оригинал.
- 4 Панель управления**
Все органы управления копиром для удобства пользователя собраны на данной панели.
- 5 Устройство для подачи бумаги вручную**
С него могут подаваться специальные виды бумаги (включая прозрачную пленку, кальку и т.п.) и копировальных бумаг.
- 6 Направляющая устройства подачи бумаги вручную**
Устанавливается по ширине копируемой бумаги.
- 7 Главный выключатель**
При его нажатии включается и отключается электропитание копира.
- 8 Передняя крышка**
При ее открывании извлекается застрявшая бумага и осуществляется сервисное обслуживание копира.
(При этом кнопки нажимаются с обеих сторон.)
- 9 Лоток для бумаги**
Вмещает до 250 листов копируемой бумаги.

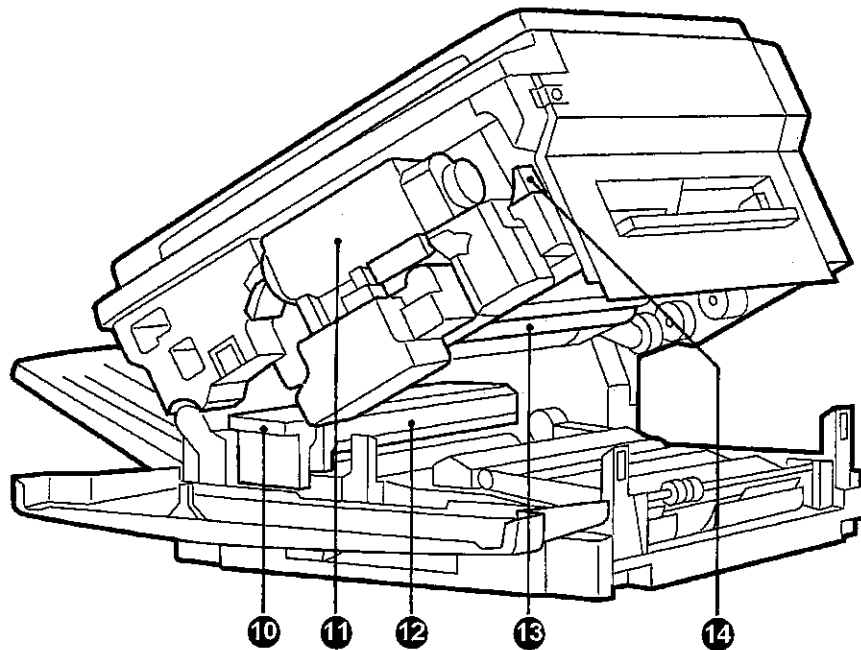

- 10 Рычаг секции закрепления тонера**
 Если лист застрял в секции закрепления тонера, поднятием данного рычага открывается доступ к неполадке.
- 11 Картридж с тонером**
 В нем содержится тонер, а также собираются отработанные тонер и проявитель.
- 12 Секция закрепления тонера на копии**
 В данном узле достигается высокая температура, что требует особой осторожности обращения с ним.
- 13 Фотопроводящий барабан**
 На барабане образуется изображение копии.

- 14 Стопорный рычажок**
 Нажатием на него освобождается верхняя часть копира.

Принадлежности
Руководство по эксплуатации 1

НАИМЕНОВАНИЕ УЗЛОВ КОПИРА И ИХ ФУНКЦИИ

Панель управления

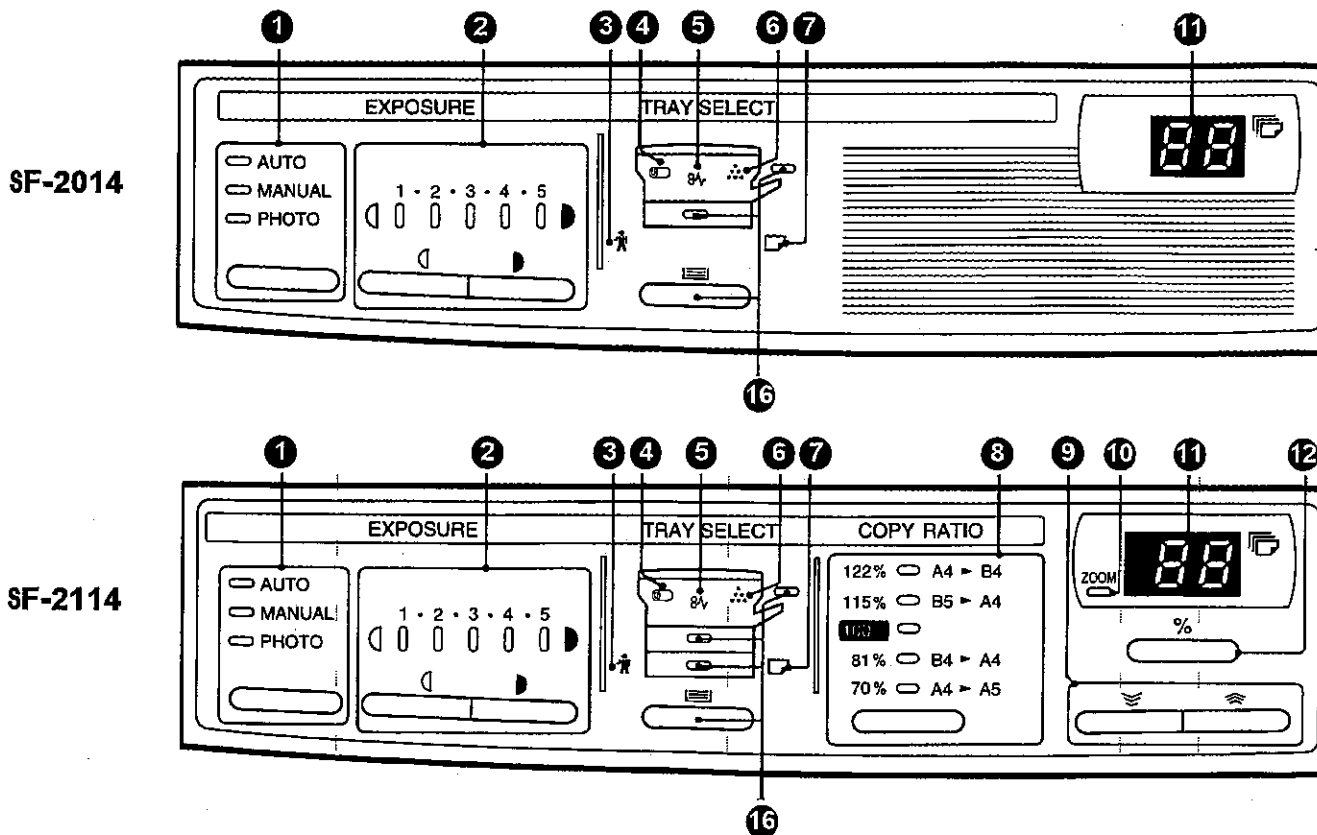

1 АВТО/РУЧНОЙ/ФОТО (AUTO, $\text{D} \dots \text{D}$, D) кнопка и индикаторы (стр.6)
Нажатием кнопок производится выбор режима экспонирования.

2 Кнопки уменьшения (D) и увеличения (D) насыщенности копий и индикаторы экспонирования (стр.6)
При помощи этих кнопок устанавливаются уровни экспонирования в режимах РУЧНОЙ ($\text{D} \dots \text{D}$) или ФОТО (D).

3 Индикатор необходимости сервисного обслуживания (D) (стр.17)
Загорается при возникновении проблем, требующих вмешательства специалиста уполномоченного фирмой SHARP Сервисного Центра.

4 Индикатор необходимости замены барабана (D) (стр.17)
Загорается при выработке барабаном ресурса рабочего цикла. Для замены необходим вызов сервисного специалиста.

5 Индикатор застрявшего листа (D) (стр.14)
Мигает при застревании листа бумаги в копиере.

6 Индикатор замены тонера (D) (стр.4)
Загорается или мигает при необходимости замены картриджа с тонером.

7 Индикатор зарядки бумаги (D) (стр.3)
Загорается, когда в лотке заканчивается копировальная бумага.

8 Кнопка селектора МАСШТАБА КОПИИ и индикаторы масштаба (только для модели SF-2114) (стр.8)
Нажатием кнопки выбирается нужный фиксированный формат.

9 Кнопки МАСШТАБИРОВАНИЯ (D , D) (только для модели SF-2114) (стр.8)
С их помощью устанавливается масштаб увеличения или уменьшения копии от 64% до 129% с шагом в 1%.

10 Индикатор МАСШТАБИРОВАНИЯ (только для модели SF-2114) (стр.8)
Загорается при установке масштаба.

11 Дисплей количества изготавливаемых копий
Показывает запрограммированное количество копий, общее их количество или выбранный масштаб копии (только для модели SF-2114).

В некоторых регионах функциональные кнопки с 1-й по 15-ю обозначены на панели управления символами.

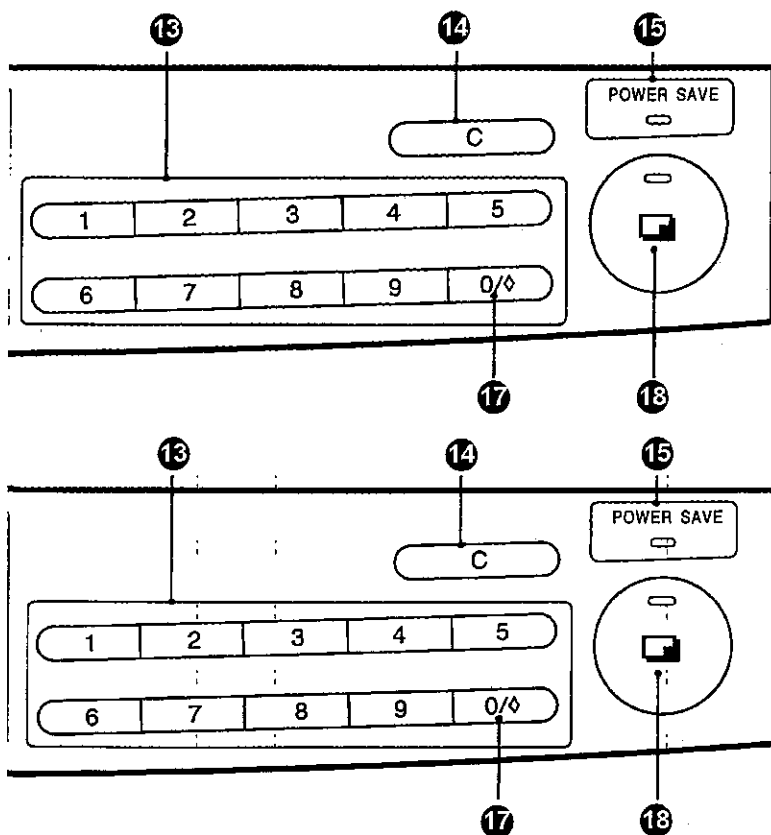

12 Кнопка дисплея МАСШТАБА КОПИИ (только для модели SF-2114) (стр.8)

При нажатии этой кнопки на дисплее количества копий появляется значение масштаба копии.

13 10-кнопочная клавиатура

Используется для ввода нужного количества копий.

14 Кнопка сброса (C)

Сбрасывает введенное значение количества копий или прерывает процесс копирования.

15 Индикатор РЕЖИМА ЭНЕРГОСБЕРЕЖЕНИЯ (P) (стр.24)

Загорается при входе копира в режим экономии электроэнергии.

16 Кнопка и индикаторы ВЫБОРА ЛОТКА (≡) (стр.6)

При установленном дополнительном устройстве подачи бумаги (только для SF-2114) или мультиформатном подающем устройстве нажатие данной кнопки определяет выбор лотка.

Выбранное устройство обозначается соответствующим индикатором.

Мигающий индикатор также указывает на место застревания, если лист застрял в подающем устройстве.

17 Кнопка Ноль/Считывание

При вводе данных о количестве копий выполняет роль одной из кнопок клавиатуры. Нажатие во время последовательного копирования вызывает на дисплее информацию о текущем количестве изготовленных копий. В режиме ожидания "STAND-BY" при нажатии этой кнопки на дисплее появляются данные об общем количестве копий, полученных с момента установки копира до настоящего времени.



Нажмите и удерживайте кнопку

18 Кнопка копирования (COPY) и индикатор READY (ГОТОВ К РАБОТЕ)

Копирование возможно только при включенном индикаторе. Нажмите кнопку (COPY) для того, чтобы начать процесс изготовления копий.

ВРЕМЯ СБРОСА УСТАНОВЛЕННОЙ ПРОГРАММЫ

После изготовления последней копии, через определенный промежуток времени копир возвращается в первоначальное состояние, характеризующееся базовыми значениями. Этот определенный промежуток времени и носит название времени сброса.

Познакомьтесь с базовыми значениями, которые характерны для данного копира и автоматически устанавливаются при самом первом включении или после истечения времени сброса в процессе работы в любом из режимов.

Базовые значения

- Масштаб копии: 100%
- Экспонирование: Автоматическое
- Количество копий: 0

Время сброса установленной программы может быть запрограммировано следующим образом.

Как изменить промежуток времени сброса

1 Нажмите и удерживайте кнопку **ВЫБОР ЛОТКА (TRAY SELECT)** (≡) в течение более чем 5 секунд до тех пор, пока не начнут мигать индикаторы ,  и .

2 Нажмите кнопку **1**.

- Слева на дисплее количества копий замигает цифра "1".
- Если допущена ошибка, нажмите кнопку сброса ().

3 Нажмите кнопку копирования (.

- Справа на дисплее количества копий замигает цифра, соответствующая выбранному интервалу времени сброса. "0" (Функция отключена), "1" (30 сек.), "2" (60 сек.), "3" (90 сек.), "4" (120 сек.)

При изготовлении копира программируется базовый интервал в 60 сек. ("2").

- Если выбран "0", то копир не будет возвращаться к базовым значениям.

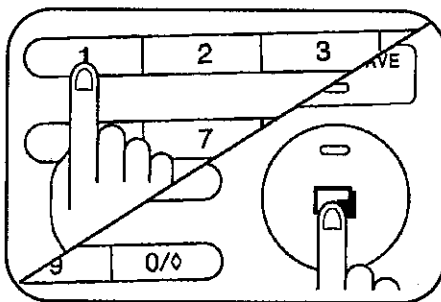
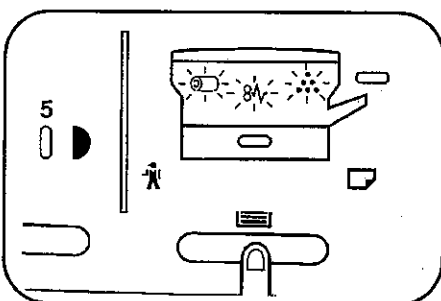

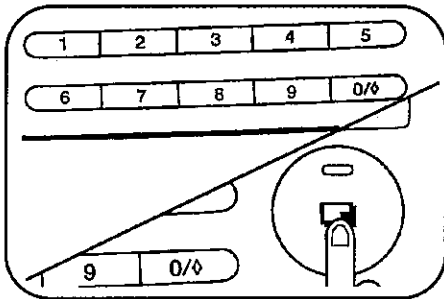

4 Выберите нужный интервал времени сброса при помощи 10-кнопочной клавиатуры.

- Введенное значение интервала будет мигать на дисплее количества копий справа.

5 Нажмите кнопку копирования (☐).

- Выбранная Вами величина будет сохраняться в памяти.
- При последующем нажатии кнопки сброса (C) произойдет возврат к этапу 2.

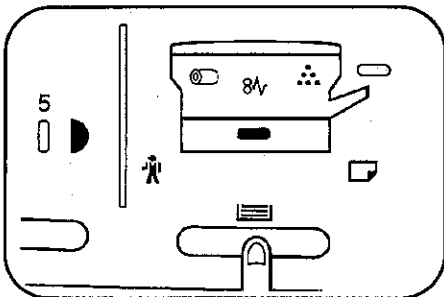

6 Нажмите вновь кнопку TRAY SELECT (☐).
Индикаторы Ⓜ, 8V и ☐ погаснут.

ЭНЕРГОСБЕРЕГАЮЩИЙ РЕЖИМ

Копир переключается в режим экономии электроэнергии через определенный запрограммированный интервал времени после получения последней копии или после нажатия любой кнопки. В этом режиме копирование возможно, но время получения первой копии будет больше, чем обычно.

Режим экономии электроэнергии может быть двух видов: режим предварительного прогрева и режим автоматического отключения питания.

При переключении на режим предварительного прогрева загорается индикатор POWER SAVE (☰),

а все прочие индикаторы остаются в том состоянии, в котором они находились до этого.

В режиме автоматического отключения питания индикатор POWER SAVE (☰) также загорается, но все прочие индикаторы погаснут. В данном режиме происходит большая экономия электроэнергии, но времени на разогрев перед началом копирования уходит больше.

Интервал времени перед переключением копира в режим экономии может быть установлен следующим образом.

Установка на режим предварительного прогрева

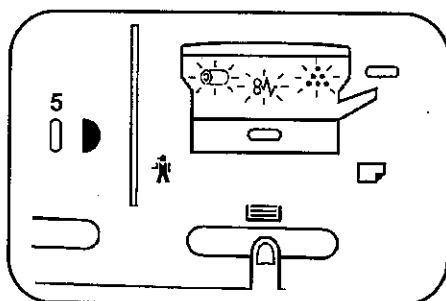

- 1** Нажмите и удерживайте кнопку **ВЫБОР ЛОТКА (TRAY SELECT)** (☰) в течение более чем 5 секунд до тех пор, пока не начнут мигать индикаторы ☰, 8V и ☰.

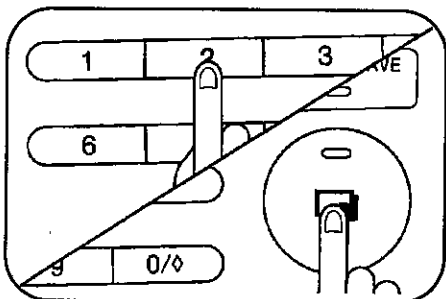

- 2** Нажмите кнопку **2**.
 - Слева на дисплее количества копий мигает цифра "2".
 - Если допущена ошибка, нажмите кнопку сброса (C).

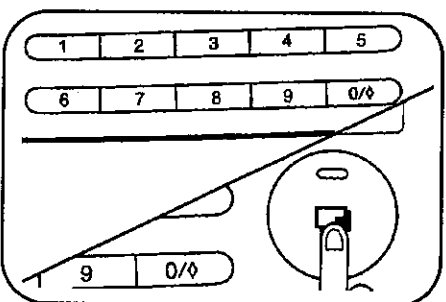

- 3** Нажмите кнопку копирования (☰).
 - Справа на дисплее количества копий мигает цифра, соответствующая выбранному интервалу времени, по истечении которого копир переключится в режим предварительного прогрева после завершения копирования.
"0" (Функция отключена), "1" (30 сек.), "2" (60 сек.), "3" (90 сек.), "4" (120 сек.)При изготовлении копира программируется базовый интервал в 90 сек. ("3").

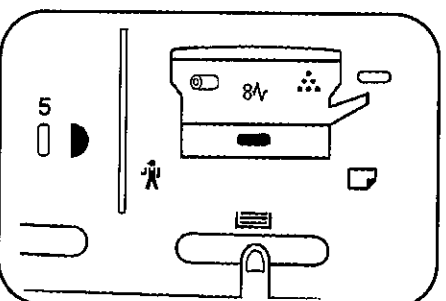

- 4** Выберите нужный интервал времени переключения при помощи **10-кнопочной клавиатуры**.
 - Введенное значение интервала будет мигать на дисплее количества копий справа.
- 5** Нажмите кнопку копирования (☰).
 - Выбранное Вами значение будет сохраняться в памяти.
 - При последующем нажатии кнопки сброса (C) и переходе к этапу 2, описанному на следующей странице, Вы имеете возможность установить режим автоматического отключения.
- 6** Нажмите вновь кнопку **TRAY SELECT** (☰).
 - Индикаторы ☰, 8V и ☰ погаснут.

Установка на режим автоматического отключения

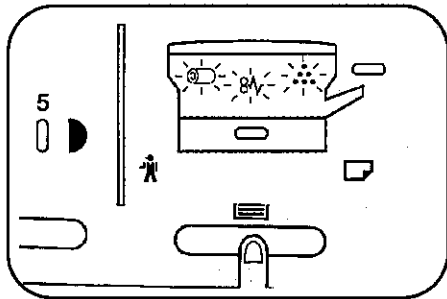

1 Нажмите и удерживайте кнопку ВЫБОР ЛОТКА (TRAY SELECT) (≡) в течение более чем 5 секунд до тех пор, пока не начнут мигать индикаторы [☉], [8V] и [⊕].

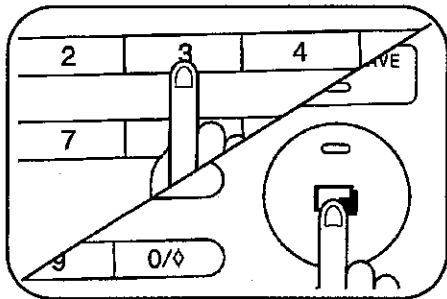

2 Нажмите кнопку 3.
 • Слева на дисплее количества копий замигает цифра "3".
 • Если допущена ошибка, нажмите кнопку сброса (C).

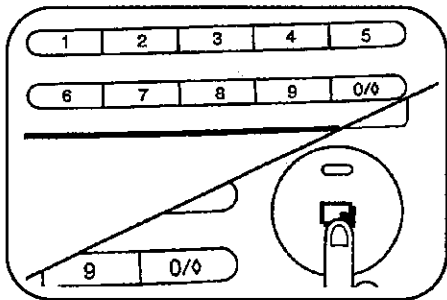

3 Нажмите кнопку копирования (☐).
 • Справа на дисплее количества копий замигает цифра, соответствующая выбранному интервалу времени, по истечении которого копир переключится в режим автоматического отключения после завершения копирования.
 "0" (Функция отключена), "1" (2 мин.), "2" (3 мин.), "3" (5 мин.), "4" (10 мин.), "5" (15 мин.)
 При изготовлении копира программируется базовое значение "0".

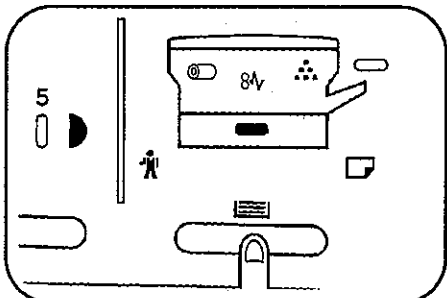

4 Выберите нужный интервал времени переключения при помощи 10-кнопочной клавиатуры.
 • Введенное значение интервала будет мигать на дисплее количества копий справа.

5 Нажмите кнопку копирования (☐).
 • Выбранное Вами значение будет сохраняться в памяти.
 • При последующем нажатии кнопки сброса (C) Вы возвратитесь к этапу 2.

6 Нажмите вновь кнопку TRAY SELECT (≡).
 • Индикаторы [☉], [8V] и [⊕] погаснут.
 • Если одновременно используются обе разновидности энергосберегающего режима, то копир сначала переключится на режим предварительного прогрева, а затем - на режим автоматического отключения при продолжающемся перерыве в его использовании.
 Если интервал для обоих режимов определен в 120 секунд, то копир после 2-х минутного простоя сразу переключится в режим автоматического отключения.

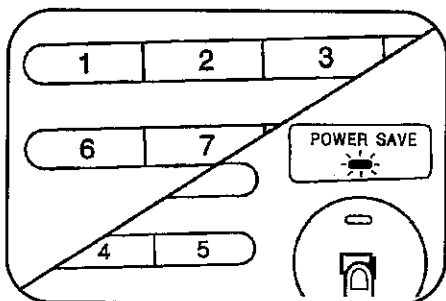

Копирование из режима предварительного прогрева

Выберите необходимую последовательность копирования оригиналов и нажмите кнопку копирования (☐), используя обычный порядок работы.

- При нажатии на любую кнопку или при другой операции с копиром индикатор POWER SAVE (⏻) начнет мигать.
- После нажатия на кнопку копирования (☐) индикатор READY погаснет и копирование начнется приблизительно через 10 секунд. Индикатор POWER SAVE (⏻) погаснет только после начала работы копира.

Копирование из режима автоматического отключения

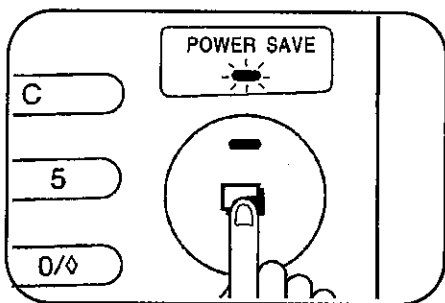

- 1** Нажмите кнопку копирования (☐).
 - Копир выйдет из режима автоматического отключения и индикатор POWER SAVE (⏻) начнет мигать.
- 2** Выберите необходимую последовательность копирования оригиналов и нажмите кнопку копирования (☐), используя обычный порядок работы.
 - Копирование начнется примерно через 30 секунд после нажатия кнопки.

УХОД ЗА КОПИРОМ

Забота о чистоте копира является определяющим фактором для получения качественных, резких изображений на копиях. Просим Вас регулярно уделять несколько минут уходу за Вашим копиром.

Стекло и крышка оригиналодержателя

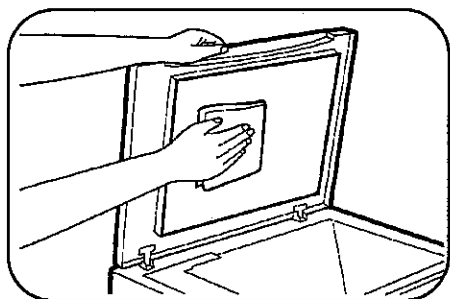
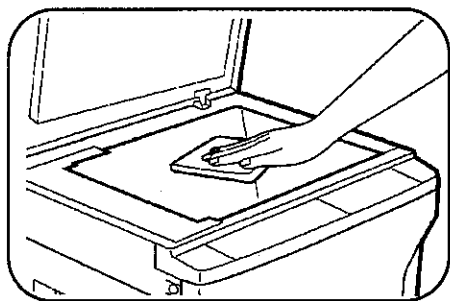



Следы на стекле или крышке будут скопированы вместе с оригиналом. Протирайте указанные поверхности чистой мягкой тканью.

- Если это необходимо, смочите ткань водой. Не используйте растворители, бензин или другие летучие чистящие составы.

НЕИСПРАВНОСТИ?

Проблема	Решение	
Копир не работает	• Не забыли включить?	Подключите в сеть к заземленной розетке.
	• Выключатель в позиции ON?	Переключите на ON. См. стр.6
Копии слишком темные или слишком светлые	• Правильно ли отрегулирована плотность копий?	См. стр. 6 и 12
На копии нет изображения	• Оригинал положен "лицом" вниз?	Расположите оригинал на стекле лицевой стороной вниз.
Копии смазаны	• Слишком тяжелая бумага?	Пользуйтесь бумагой в пределах указанных параметров. См. стр. 30
	• Влажная бумага?	Замените на сухую. Храните бумагу в сухом месте. См. стр. 30
Часто происходит застревание	• Нестандартная бумага?	При копировании на особые сорта подавайте листы вручную. См. стр. 10 и 30.
	• Правильно заряжена бумага?	Убедитесь в правильности зарядки. См.стр.3
	• Обрывки бумаги внутри копира?	Вытащите все обрывки. См.стр.14
	• Бумага скручена или влажная?	Храните бумагу в горизонтальном положении, упакованной и в сухом месте. См.стр.30
На копии пыль, грязь, пятна	• Стекло или крышка оригиналодержателя грязные?	Регулярно проводите уход за копиром. См. стр. 27.
	• Грязный оригинал?	Используйте чистые оригиналы.
	• Горит индикатор  ?	Необходимо сервисное обслуживание. См.стр.17

Проблема	Решение	
Копир включен, но не копирует.	• Погас индикатор READY?	Подождите до полного разогрева, приблизительно 30 секунд.
	• Горит индикатор  ?	Нужно зарядить бумагу. См.стр.3, ЗАРЯДКА БУМАГИ
	• Мигает индикатор  ?	Тонер истощен. См. стр. 4, ЗАМЕНА ТОНЕРА
	• Мигает индикатор  ?	Застрял лист. См. стр.14, ИЗВЛЕЧЕНИЕ ЗАСТРЯВШЕГО ЛИСТА
	• Горит только индикатор POWER SAVE (⏻)?	Копир в режиме автоматического отключения. Нажмите кнопку копирования. См.стр.24, ЭНЕРГОСБЕРЕГАЮЩИЙ РЕЖИМ.

Если после проверки вышеуказанных причин проблема не была устранена, срочно обратитесь к специалисту Сервисного Центра.

Функция самодиагностики

В данной модели имеется встроенная автоматическая функция самодиагностики. При возникновении неполадок копир сам способен обнаружить ее причину и остановить работу для того, чтобы избежать поломки. Буквенно-цифровой код при этом появляется на дисплее количества копий.

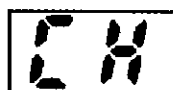
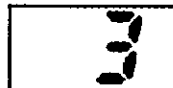
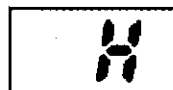

Пример1

Если копир полностью остановил работу и на дисплее поочередно появляются буква и цифра, немедленно обратитесь к специалистам сервисного центра, имеющего соответствующие полномочия от фирмы SHARP.

Пример2

Данный код появляется на дисплее, если открыта боковая крышка дополнительного бумагоподающего устройства.

Пример3

Код появляется, когда происходит застревание бумаги или заканчивается бумага в дополнительном мультиформатном подающем устройстве.

ОБЩИЕ СВЕДЕНИЯ

Неисправности?

РАСХОДНЫЕ МАТЕРИАЛЫ

Типы и размеры копируемых бумаг

СТАНДАРТНЫЕ ВИДЫ БУМАГ

· При автоматической подаче

Формат:

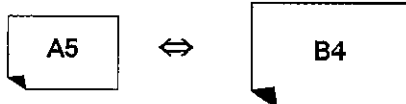

Вес:

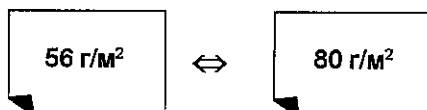

· При ручной подаче

Формат:

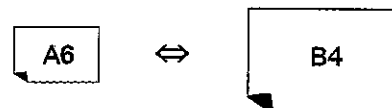

Вес:

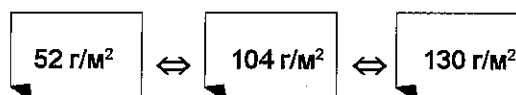

Формат А4 является максимальным для бумаг весом от 104 до 130 г/м².

СПЕЦИАЛЬНЫЕ ВИДЫ БУМАГ

Бумага данных видов подается полистно вручную через устройство ручной подачи. См. стр. 10.

Прозрачная
пленка

Двуслойная
для наклеек

Калька

Расходные материалы и их хранение

SHARP

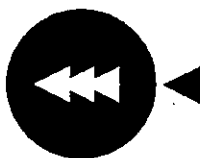

GENUINE SUPPLIES

Стандартные расходные материалы - бумага и тонер - могут быть заменены самим пользователем.

Для достижения лучших результатов пользуйтесь только материалами фирмы SHARP.

На упаковке с материалами фирмы должна находиться наклейка со значком Аутентичного Продукта.

Требования к помещению складирования материалов

1. Помещение должно быть:
 - сухим,
 - с постоянной температурой,
 - вне доступа прямого солнечного света,
 - чистым.
2. Бумага должна храниться в упаковке и в горизонтальном положении.
 - Если не соблюдать данное требование, листы могут покоробиться или пропитаться влагой, что в итоге приведет к их застреванию в копии.

СПЕЦИФИКАЦИЯ

Тип	Настольный
Система копирования	Сухой электростатический перенос изображения
Оригиналы	Листы, сшитые документы
Формат оригинала	Макс. В4
Формат копии	Макс. В4 Мин. А6
Скорость копирования	14 копий/мин. (формат А4) 11 копий/мин. (формат В4)
Последовательное копирование	До 99 копий (счетчик в режиме вычитания)
Время изготовления первой копии	5.9 сек. (кроме энергосберегающего режима)
Время прогрева	Приблизительно 30 сек.
Интервал трансфокации	SF-2014: Фиксированное 100% SF 2114: от 64% до 129% с шагом в 1% (всего 66 ступеней); фиксированные значения масштаба - 100, 81, 70, 115, 122%
Система экспонирования	Стекло оригиналодержателя: Подвижный источник экспонирования, щелевое сканирование (неподвижный столик) с функцией автоматической экспозиции
Подача бумаги	Один лоток для автоматической подачи (на 250 листов), одна секция ручной подачи
Система закрепления тонера	Нагревающиеся валики
Система проявления	Проявление магнитной щеткой
Источник экспонирования	Галогеновая лампа
Электропитание	Номинальный уровень напряжения $\pm 10\%$
Потребляемая мощность	Не более 1,4 Квт.
Занимаемая площадь (с выводным устройством)	761 (Ш) x 480 (Г) мм.
Вес	SF-2014: Прибл. 26,2 кг. SF-2114: Прибл. 26,7 кг.
Габариты	500(Ш) x 480(Г) x 295(В) мм
Дополнительные приспособления	Устройство для подачи бумаги (SF-CM14) Мультиформатное устройство подачи (SF-MF14) Лоток для бумаги (SF-UB14) Счетное устройство (SF-71A/71B)

Спецификация может быть изменена без предварительного уведомления, если изменения обусловлены конструктивными улучшениями.

УСТРОЙСТВО ДЛЯ ПОДАЧИ БУМАГИ (SF-CM14) [только для SF-2114]

Преимущества использования этого устройства состоят в увеличении емкости разовой зарядки бумаги и в возможности выбора формата копировальной бумаги без задержки.

Емкость устройства составляет до 250 листов.

В данном устройстве лоток для бумаги может быть заменен на предлагаемый дополнительно лоток (SF-UB14). См. стр. 38, ЛОТОК ДЛЯ БУМАГИ (SF-UB14).

ПРИМЕЧАНИЕ:

Данное дополнительное устройство может быть установлено только на модели SF-2114 (но не на SF-2014)

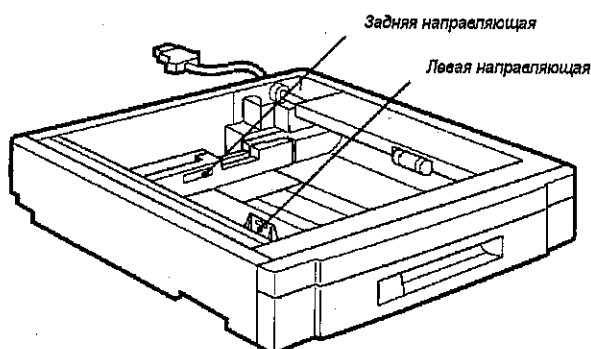

Спецификация устройства

Формат бумаги	От А5 до В4
Емкость устройства	250 листов

Спецификация может быть изменена без предварительного уведомления, если изменения обусловлены конструктивными улучшениями.

Зарядка копировальной бумаги

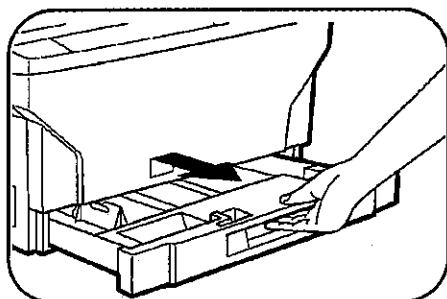

- 1** Аккуратно приподнимите и вытащите лоток устройства для подачи бумаги.

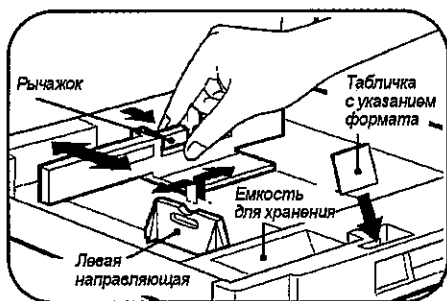

- 2** При изменении формата копий необходимо произвести регулировку лотка.

- Левую направляющую переместите к ближайшей метке на лотке. Если формат бумаги В4, направляющую снимите и положите в емкость для хранения.
- Нажмите на рычажок на задней направляющей и, удерживая его, переместите направляющую в соответствии с шириной стопы бумаги.
- Табличку с указанием формата поместите, как указано на рисунке. Данные таблички, видимой сквозь отверстие на передней панели копира, должны соответствовать выбранному формату бумаги.

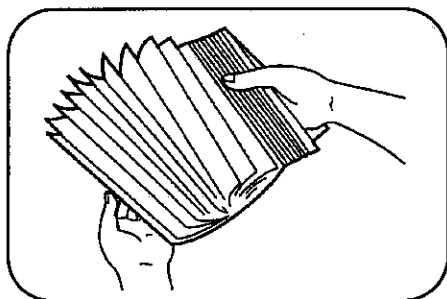

- 3** После распуска стопы поместите ее в лоток.
- Аккуратно уложите стопу вдоль левой и задней направляющих.



- В лотке может находиться до 250 листов бумаги. Не пытайтесь увеличить это количество, если верхний край стопы достиг линии максимального уровня.
- При добавлении бумаги в устройство сначала извлеките оставшуюся бумагу, соедините ее с новой порцией и затем зарядите устройство единой стопой.

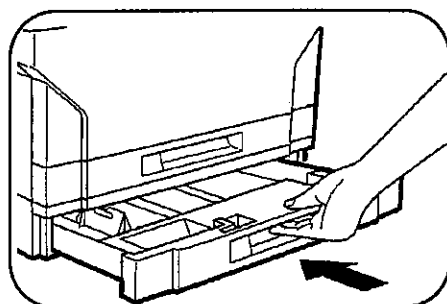

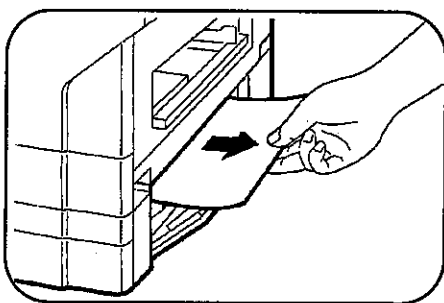

- 4** Плотно вдвиньте устройство обратно в копир.

При застревании бумаги в устройстве

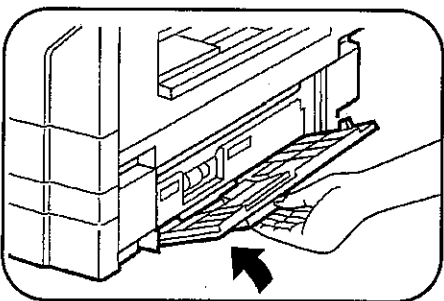

- 1** Откройте боковую панель устройства и извлеките застрявший лист.
 - Старайтесь не порвать извлекаемый лист.



- 2** Закройте боковую панель.
 - Убедитесь в том, что индикатор  погас.

МУЛЬТИФОРМАТНОЕ УСТРОЙСТВО ПОДАЧИ БУМАГИ (SF-MF14)

При помощи данного устройства возможна автоматическая подача до 50 листов стандартной бумаги.

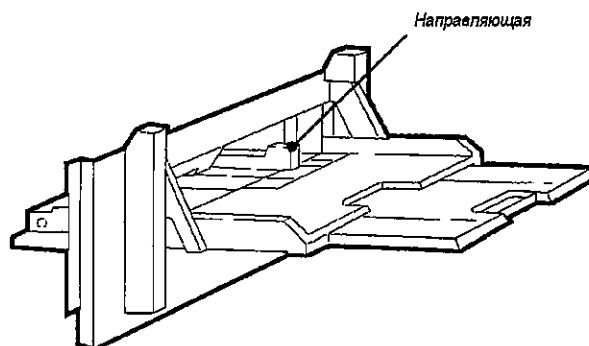

Спецификация

Характеристики бумаги	(При автоматической подаче) Вес: От 56 до 80 г/м ² Формат: От А5 до В4 Возможна зарядка до 50 листов при общей толщине стопы до 5 мм
	(При по листной ручной подаче) Вес: От 56 до 130 г/м ² Формат: От А6 до В4 (Если вес бумаги находится в интервале 104 - 130 г/м ² , то формат не должен превышать А4)
Вес	Около 1 кг.
Габариты	344(Ш) x 383(Г) x 156(В) мм
Общая площадь, занимаемая копиром вместе с SF-MF14	966(Ш) x 480(Г) мм
Электропитание	От копировального устройства

Спецификация может быть изменена без предупреждения, если изменения обусловлены конструктивными улучшениями.

Использование устройства

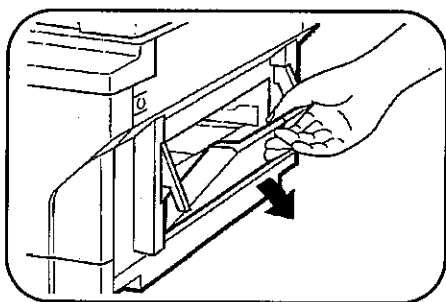

- 1** Откройте устройство как указано на рисунке.

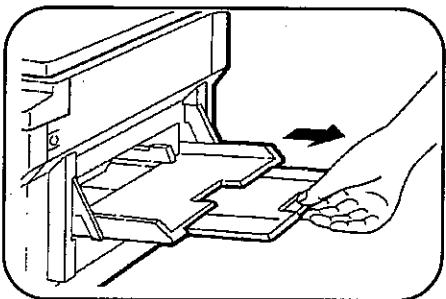

- 2** Выдвиньте лоток для подачи.

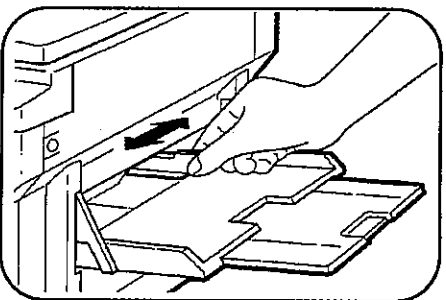

- 3** Установите направляющую по ширине бумаги.
- Бумага любого формата кроме А6 должна вставляться в устройство узкой стороной.
 - При формате А6 лист вставляется в устройство широкой стороной.

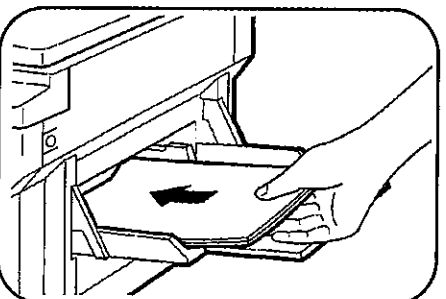

- 4** Поместите копировальную бумагу на лоток устройства.
- Емкость лотка составляет до 50 листов стандартной бумаги форматом от А5 до В4. Бумага форматом А6 должна вводиться в устройство вручную полистно.
 - Прозрачная пленка, наклейки, калька и другие специальные сорта бумаг должны подваться полистно.
 - При дополнительной зарядке бумаги необходимо сначала вытащить имеющиеся в устройстве листы, соединить с новыми и вновь зарядить единой стопой.

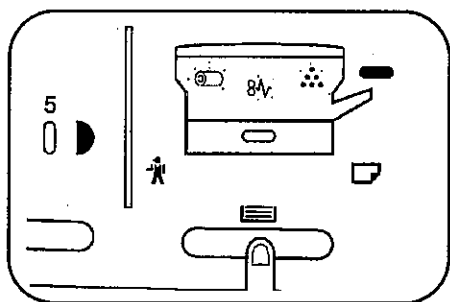

5 Для того, чтобы выбрать мультиформатное устройство ввода, нажмите кнопку TRAY SELECT (≡).

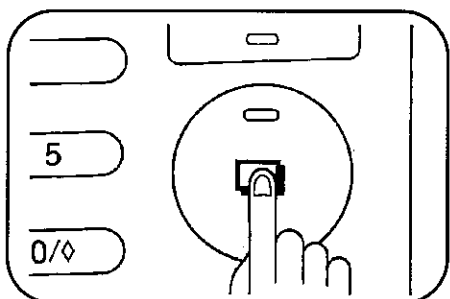

6 При подаче специальных сортов бумаги на индикаторе количества копий должны значиться цифры 0 или 1. Если бумага стандартная, то необходимо выбрать количество изготавливаемых копий.

- При использовании устройства подачи оригиналов SPF количество копий автоматически устанавливается на 1 и не может быть изменено.

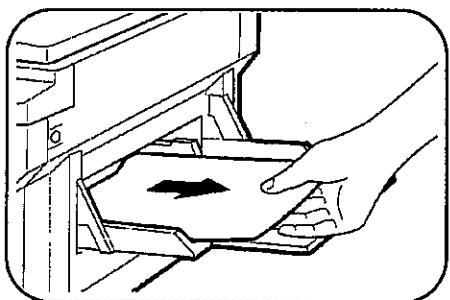

7 Нажмите на кнопку копирования (☐).

- Если мигает индикатор ☐, Если при автоматическом копировании бумага в лотке закончилась, то на дисплее количества копий замигает индикатор ☐, информируя оператора о необходимости добавить бумагу. Если индикатор ☐ загорелся при наличии бумаги в лотке, значит произошло застревание листа при подаче. Аккуратно извлеките застрявший лист. При невозможности извлечь бумагу действуйте в соответствии с указаниями на стр. 15, "Застревание в механизме транспортировки или в секции закрепления тонера". После необходимых действий по извлечению застрявшего листа нажмите вновь кнопку копирования (☐) для того, чтобы индикатор ☐ погас и копирование возобновилось. Если Вам необходимо сбросить мигание индикатора ☐ без возобновления копирования, нажмите кнопку сброса (C).

ЛОТОК ДЛЯ БУМАГИ (SF-UB14)

Лоток для бумаги в копире может быть заменен на дополнительно поставляемый, при этом необходимо действовать в соответствии с указаниями, данными ниже.

Дополнительный лоток может быть также использован с дополнительным устройством подачи бумаги.

Для того, чтобы зарядить лоток бумагой, обратитесь к инструкции на стр. 3, ЗАРЯДКА КОПИРОВАЛЬНОЙ БУМАГИ.

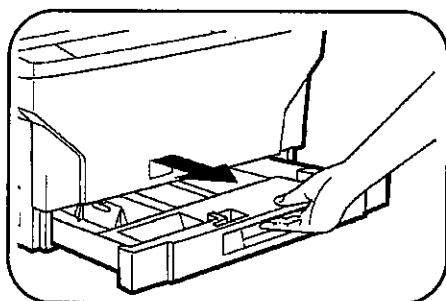
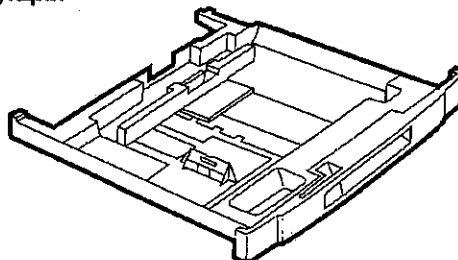

1 Аккуратно приподнимите и выдвиньте лоток до его полной остановки.

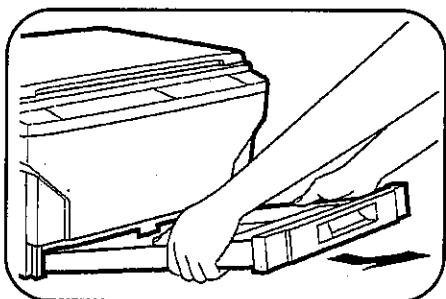

2 Вновь аккуратно приподнимите его и вытащите.

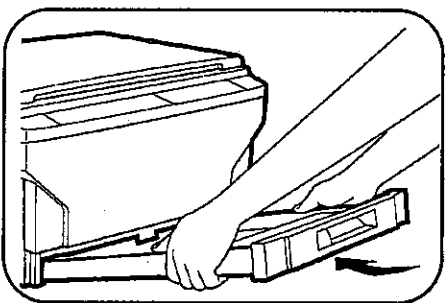

3 Вставьте новый лоток под углом, как показано на рисунке.

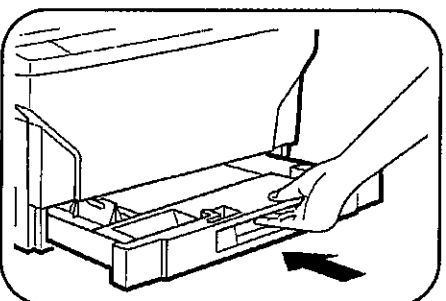

4 Плотно вдвиньте лоток в копировальное устройство.

ДЛЯ ЗАМЕТОК

Lined writing area with 22 horizontal lines.

SHARP CORPORATION