

# SHARP®

модель

# SF-2116

## ЭЛЕКТРОСТАТИЧЕСКОЕ КОПИРОВАЛЬНОЕ УСТРОЙСТВО

### РУКОВОДСТВО ПО ЭКСПЛУАТАЦИИ

	Стр.
• ПОДГОТОВКА К РАБОТЕ .....	2
• ИЗГОТОВЛЕНИЕ КОПИЙ .....	7
• ПРЕДУПРЕЖДАЮЩИЕ ИНДИКАТОРЫ .....	19
• ОБЩИЕ СВЕДЕНИЯ .....	24
• ДОПОЛНИТЕЛЬНЫЕ ПРИНАДЛЕЖНОСТИ .....	39

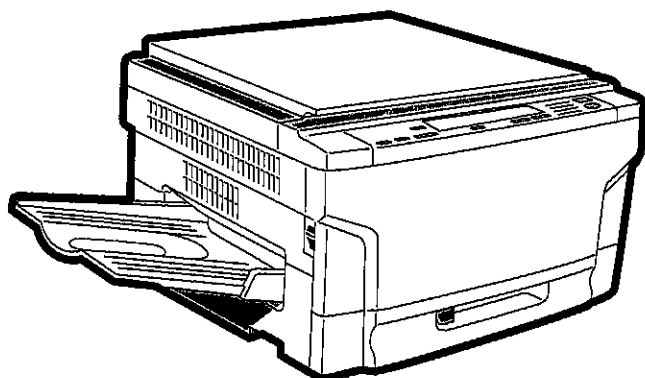

В некоторых регионах положения переключателя "Power" обозначены "I" и "⏻" вместо "ON" и "OFF".

Символ "⏻" означает, что при нахождении переключателя "Power" в данной позиции копир отключен не полностью и находится в режиме ожидания "Stand-by".

Если маркировка Вашего копира соответствует вышеуказанной, то символ "I" соответствует "ON" (Включено), а "⏻" - "OFF" (Выключено).

**ВНИМАНИЕ:**

Для полного выключения копира необходимо отключить его от сети.

Настоящее устройство полностью соответствует требованиям Указаний 89/336/ЕЕС и 73/23/ЕЕС с учетом поправок, внесенных 93/68/ЕЕС

**Внимание!**

Копир необходимо располагать вблизи от сетевой розетки, доступ к которой должен быть свободным.

# СОДЕРЖАНИЕ

## ВВЕДЕНИЕ

Добро пожаловать в мир высококачественного копирования, к которому принадлежит модульное устройство SF-2116. Конструктивные особенности копира позволят Вам наиболее экономичным путем осуществить все необходимые операции по размножению документации на минимальном пространстве офиса при максимальной легкости эксплуатации. Основными особенностями данной модели являются:

- Экономия пространства благодаря неподвижному столику оригиналодержателя и загрузке лотка для бумаги спереди
- Легкость в управлении
- Автоматическое управление экспонированием
- Режим копирования "ФОТО"
- Обеспечивающие максимум удобств для пользователя функции КОПИРОВАНИЯ С РАЗВОРОТА СТРАНИЦ, ПОЛУЧЕНИЯ ЦВЕТНЫХ КОПИЙ и др.
- Энергосберегающие режимы подготовки к работе и автоматического отключения

Копир может быть укомплектован дополнительным автоматическим устройством подачи оригиналов (ADF) и дополнительным сортировальным устройством, позволяющим получить законченные комплекты подобранных копий, готовых к дальнейшей рассылке.

Для того, чтобы использовать копир с максимальной эффективностью, внимательно ознакомьтесь с настоящим руководством и самими устройствами. Руководство должно быть у Вас постоянно под рукой для того, чтобы во время работы можно было прибегнуть к его помощи при возникновении каких-либо вопросов.

В зависимости от страны или региона обозначения функций данного копира на панели управления могут быть либо выполнены на английском языке, либо представлять из себя знаки - символы.

## ПОДГОТОВКА К РАБОТЕ

- ОБ УСТАНОВКЕ КОПИРА ..... 2
- МЕРЫ ПРЕДОСТОРОЖНОСТИ ..... 2
- ЗАРЯДКА КОПИРОВАЛЬНОЙ БУМАГИ ..... 3
- ЗАМЕНА ТОНЕРА ..... 5

ПОДГОТОВКА К РАБОТЕ

## ИЗГОТОВЛЕНИЕ КОПИЙ

- СТАНДАРТНЫЕ ОПЕРАЦИИ КОПИРОВАНИЯ ..... 7
- УМЕНЬШЕНИЕ/УВЕЛИЧЕНИЕ/МАСШТАБИРОВАНИЕ 9
- КОПИРОВАНИЕ С РАЗВОРОТА СТРАНИЦ ..... 11
- СПЕЦИАЛЬНЫЕ ВИДЫ БУМАГ (ручная подача) ..... 12
- ДВУСТОРОННЕЕ КОПИРОВАНИЕ ..... 13
- КОПИРОВАНИЕ ЦВЕТНЫМ ТОНЕРОМ ..... 14
- ПРЕРЫВАНИЕ ОПЕРАЦИИ КОПИРОВАНИЯ ..... 16
- УПРАВЛЕНИЕ АВТОМАТИЧЕСКИМ ЭКСПОНИРОВАНИЕМ ..... 17
- РЕЖИМ ЭКОНОМИИ ТОНЕРА ..... 18

ИЗГОТОВЛЕНИЕ КОПИЙ

## ПРЕДУПРЕЖДАЮЩИЕ ИНДИКАТОРЫ

- ИНДИКАТОР ЗАСТРЕВАНИЯ ЛИСТА ..... 19
- ИНДИКАТОР НЕОБХОДИМОСТИ ЗАМЕНЫ ПРОЯВИТЕЛЯ ..... 23
- ИНДИКАТОР НЕОБХОДИМОСТИ СЕРВИСНОГО ОБСЛУЖИВАНИЯ ..... 23

ПРЕДУПРЕЖДАЮЩИЕ ИНДИКАТОРЫ

## ОБЩИЕ СВЕДЕНИЯ

- НАИМЕНОВАНИЕ УЗЛОВ КОПИРА И ИХ ФУНКЦИИ ... 24
- ПРОГРАММЫ ПОЛЬЗОВАТЕЛЯ ..... 28
- ЭНЕРГОСБЕРЕГАЮЩИЙ РЕЖИМ ..... 31
- УХОД ЗА КОПИРОМ ..... 33
- НЕИСПРАВНОСТИ? ..... 34
- РАСХОДНЫЕ МАТЕРИАЛЫ ..... 36
- СПЕЦИФИКАЦИЯ ..... 37

ОБЩИЕ СВЕДЕНИЯ

## ДОПОЛНИТЕЛЬНЫЕ ПРИНАДЛЕЖНОСТИ

- КОНФИГУРАЦИЯ СИСТЕМЫ ..... 40
- АВТОМАТИЧЕСКОЕ УСТРОЙСТВО ДЛЯ ПОДАЧИ ОРИГИНАЛОВ (SF-A15) ..... 41
- СОРТИРОВОЧНОЕ УСТРОЙСТВО НА 10 ЯЧЕЕК (SF-S17) ..... 44
- МНОГОЛИСТОВОЕ УСТРОЙСТВО РУЧНОЙ ПОДАЧИ БУМАГИ (SF-MF15) ..... 47
- ЛОТОК ДЛЯ БУМАГИ (SF-UB15) ..... 50

ДОПОЛНИТЕЛЬНЫЕ ПРИНАДЛЕЖНОСТИ

# ОБ УСТАНОВКЕ КОПИРА

Неправильно проведенная установка может привести к поломке копира. При первичной или повторной установке обратите внимание на следующее.

1. Убедитесь в соответствии характеристик сети номинальным значениям и в наличии заземления копировального устройства.
2. Не устанавливайте копир:
  - во влажных помещениях;
  - в местах, доступных прямому воздействию солнечных лучей;
  - в сильно запыленных помещениях;
  - в непроветриваемых помещениях;
  - в местах, подверженных резкому изменению температуры или влажности, например, рядом с кондиционером или нагревательным прибором.
3. Установите копир на устойчивую, приподнятую поверхность.
4. Расстояние от задней панели копира до стены должно быть не менее 10 см. для обеспечения достаточной вентиляции и охлаждения.

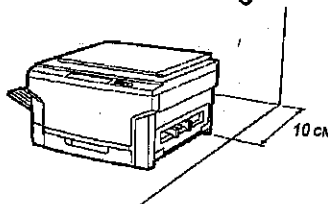
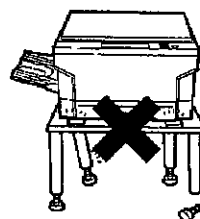
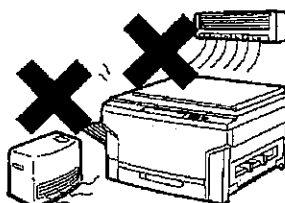
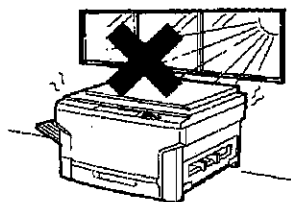

# МЕРЫ ПРЕДОСТОРОЖНОСТИ

1. Не касайтесь поверхности фотопроводящего барабана рукой. Царапины и грязь на его поверхности приведут к значительному ухудшению качества копий.
2. Проявляйте осторожность при контакте с секцией закрепления тонера, так как она может нагреваться до высокой температуры.

Секция закрепления тонера

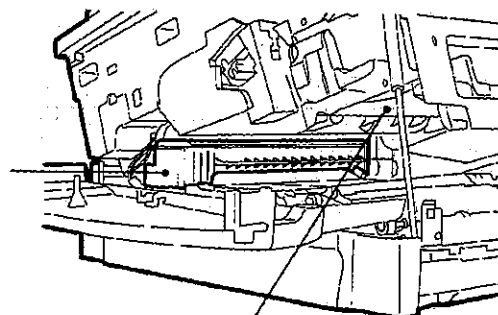



Фотопроводящий барабан



# ЗАРЯДКА КОПИРОВАЛЬНОЙ БУМАГИ

Для экономии занимаемого места в конструкции копира предусмотрен регулируемый лоток, загружаемый спереди и легко открывающийся для того, чтобы поместить в него новую партию бумаги или вытащить застрявший лист. Для достижения оптимальных результатов используйте только сорта бумаги, рекомендуемые фирмой SHARP. (См. стр.36)

При отсутствии копировальной бумаги в выбранном лотке или при неправильной установке лотка, а также, при отсутствии лотка загорится индикатор необходимости загрузки бумаги (  ).

Если при использовании дополнительного мультиформатного устройства подачи бумаги в нем закончится бумага, загорится мигающий индикатор  на дисплее количества изготовленных копий. (См. стр.49.)

Для удобства быстрой смены формата бумаги Вы можете воспользоваться предлагаемыми к закупке дополнительно лотками (SF-UB15).

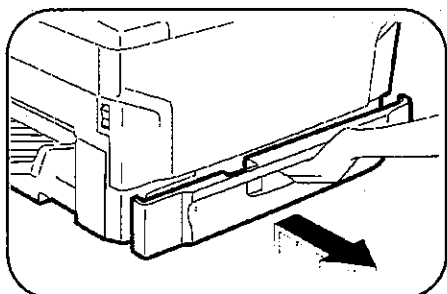

**1** Осторожно поднимите и вытащите лоток для бумаги.

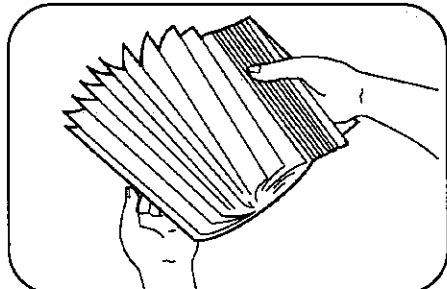

**2** После распуска пачки бумаги поместите ее в лоток.

- Установите пачку аккуратно вдоль направляющих.
- Установите пачку аккуратно вдоль направляющих.

При переходе на другой формат копировальной бумаги необходимо произвести регулировку лотка. См. следующую страницу.

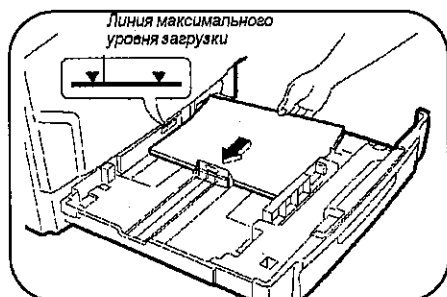

- В лоток может быть помещено до 250 листов бумаги. Следите за тем, чтобы пачка по высоте не превышала линию максимального уровня загрузки.
- При добавлении бумаги, вытащите сперва оставшиеся листы, объедините их с добавочными и затем поместите в лоток как единую пачку.

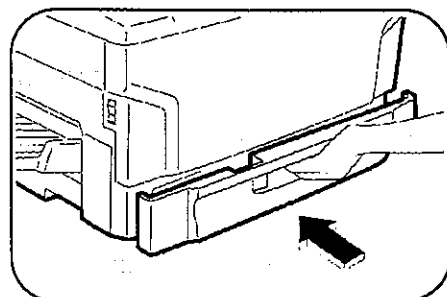

**3** Плотно вдвиньте лоток обратно в корпус копира.

# ЗАРЯДКА КОПИРОВАЛЬНОЙ БУМАГИ

## Замена бумаги одного формата на бумагу другого формата в лотке

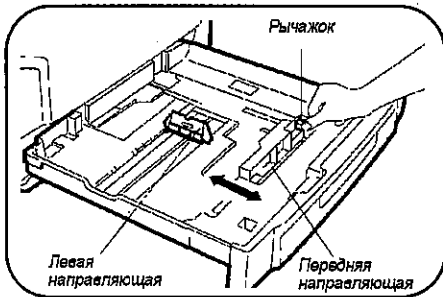

- 1 Осторожно поднимите и вытащите до упора лоток для бумаги.
- 2 Нажмите и удерживайте рычажок на передней направляющей и переместите эту направляющую в соответствии с шириной пачки бумаги.
- 3 Переместите левую направляющую в соответствующий паз, как это указано на маркировке лотка.
- 4 Осторожно приподнимите и вытащите лоток из копира.

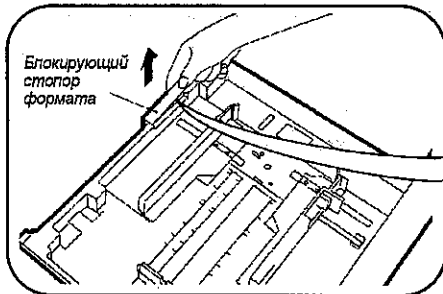
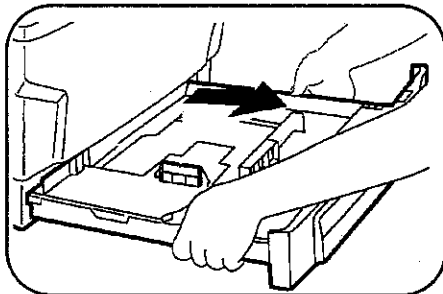

- 5 Установите блокирующий стопор формата в нужном направлении на задней кромке лотка, как это указано на рисунке.

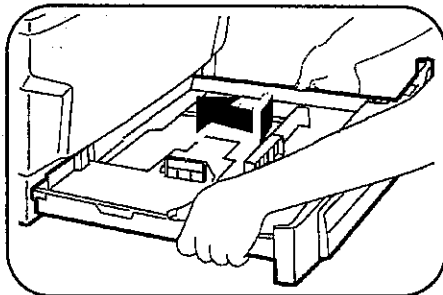
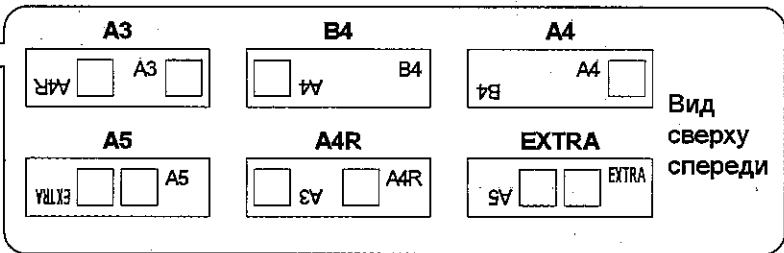

- 6 Для повторной установки лотка приподнимите его вверх и вставьте со стороны передней панели.

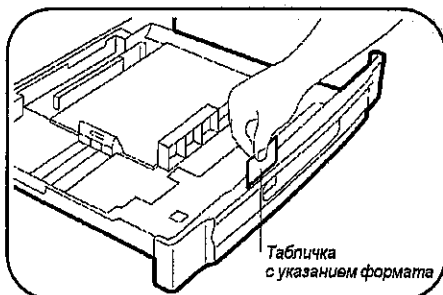

- 7 Загрузите бумагу в лоток.
- 8 Табличку с форматом используемой бумаги расположите на передней стенке лотка.
  - Обозначение формата, видимое сквозь отверстие на передней панели копира, будет соответствовать выбранному Вами формату копий.
- 9 Плотно вдвиньте лоток обратно в корпус копира.



# ЗАМЕНА ТОНЕРА

При истощении тонера загорится соответствующий индикатор (☼). Если после этого копирование продолжится, копии будут постепенно терять насыщенность до тех пор, пока копир не остановится; при этом индикатор (☼) начнет мигать.

После остановки копира возможно получение еще небольшого количества копий, если Вы откроете переднюю панель и слегка постучите пальцами по лицевой стороне верхней части картриджа. Если в этом случае копирование невозможно, произведите замену картриджа.

Индикатор (☼) может начать мигать также при изготовлении большого тиража копий или при последовательном копировании нескольких насыщенных оригиналов; при этом тонера в картридже может быть еще вполне достаточно для нормальной работы копира. При мигании индикатора копир прервет свою работу.

Откройте и закройте переднюю панель аппарата, после подачи достаточного количества тонера индикатор (☼) отключится и загорится другой индикатор READY. Нажмите на кнопку печати (☐), и операция по изготовлению копий будет продолжена.

Для получения лучших результатов пользуйтесь только материалами фирмы SHARP.

На упаковке фирменного тонера должен находиться ярлык Подлинного Продукта.

SHARP

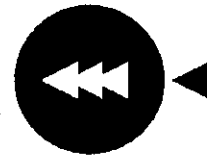

GENUINE SUPPLIES

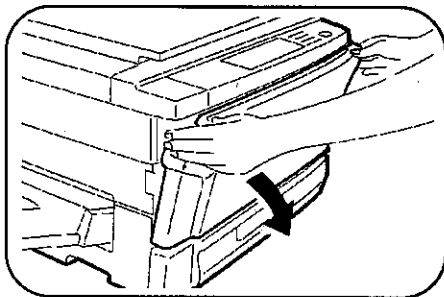

**1** Откройте крышку передней панели.

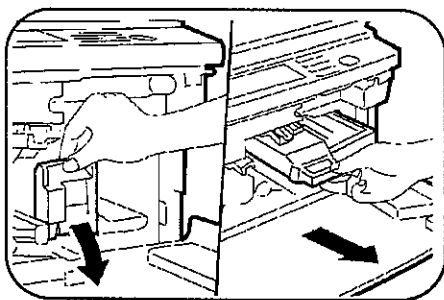

**2** Нажмите сверху вниз на рычаг заперения узла проявителя и выдвигайте этот узел до упора.

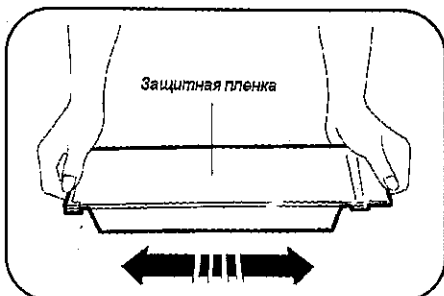

**3** Держите новый картридж горизонтально, как это показано на рисунке; встряхните его 4-5 раз.

## ЗАМЕНА ТОНЕРА

Выступ на картридже

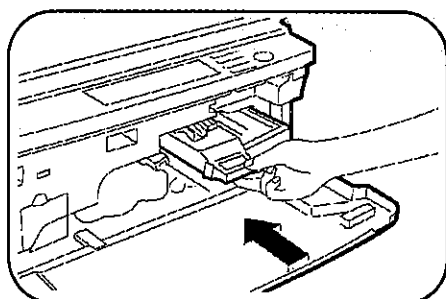
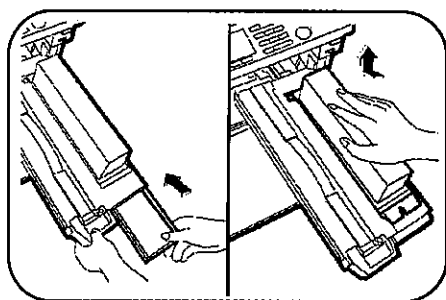
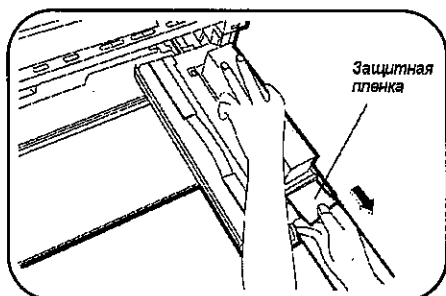
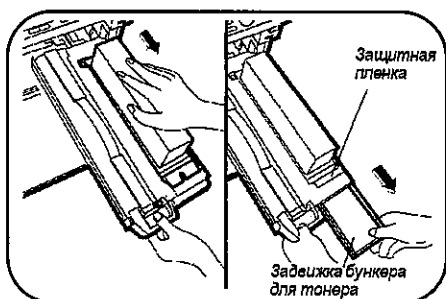
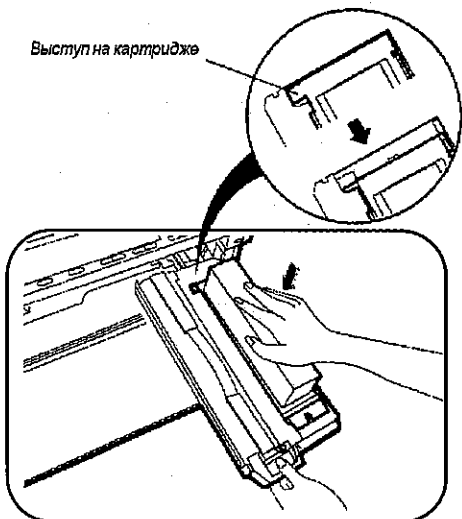

**4** Для установки картриджа с тонером совместите выступы, находящиеся на его краю, с выемками на приемном бункере для тонера.

- Убедитесь в том, что тонер того же цвета, что и использовавшийся ранее. Не смешивайте тонеры разных цветов.

**5** Сдвигайте картридж в направлении стрелки (См. рисунок) до упора. При этом обеспечивается возможность открыть задвижку бункера.

**6** Выдвигайте задвижку до упора.

- Задвижка должна быть открыта перед удалением с картриджа защитной пленки.

**7** Придерживая картридж левой рукой, потяните за конец защитной пленки и удалите ее.

**8** Легким постукиванием по картриджу Вы гарантируете полное освобождение его от тонера.

**9** Закройте задвижку бункера.

**10** Сместите картридж в сторону задней стенки копира и, приподняв, снимите его.

**11** Возвратите узел проявителя на прежнее место внутри копира.

**12** Возвратите рычажок защелки узла проявителя на место и закройте крышку передней панели.



# СТАНДАРТНЫЕ ОПЕРАЦИИ КОПИРОВАНИЯ

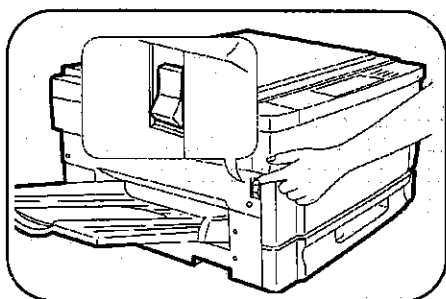

## 1 Включите питание копира.

- Время разогревания копира занимает около 35 секунд, после чего загорится индикатор READY, указывая на готовность копира к работе.
- Если питание уже было подключено и горит только индикатор POWER SAVE (☰), это значит, что копир находится в режиме автоматического отключения питания. В этом случае нажмите кнопку копирования (☐). См. стр.31, ЭНЕРГОСБЕРЕГАЮЩИЕ РЕЖИМЫ.

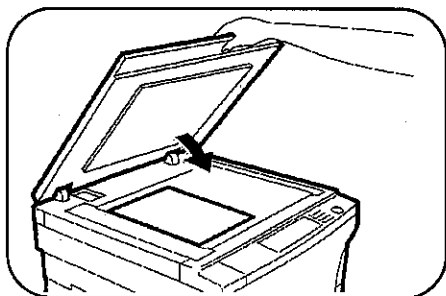

## 2 Поместите оригинал на стекло лицевой стороной вниз. Выровняйте оригинал по шкале форматов и закройте крышку копира.

- Изображение на копии может быть "срезано" по переднему и боковым краям не более, чем на 3 мм.

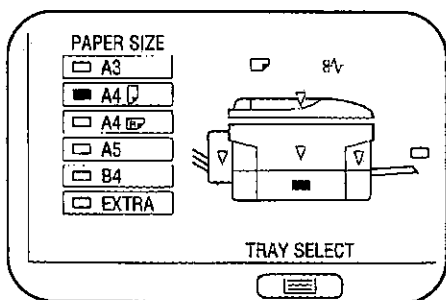

## 3 Убедитесь в том, что формат бумаги в лотке соответствует формату оригинала.

- При установке дополнительного устройства подачи Вы можете с помощью кнопки ВЫБОР ЛОТКА (☐) выбрать емкость с бумагой, соответствующей по размерам оригиналам.

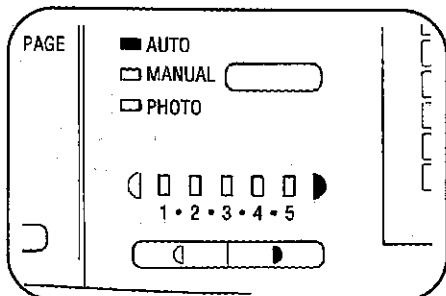

## 4 Отрегулируйте насыщенность копии.

- В режиме автоматического экспонирования большинство оригиналов не требуют регулирования насыщенности копий. Порядок регулирования автоматического уровня экспозиции описан на стр.17 настоящего Руководства.

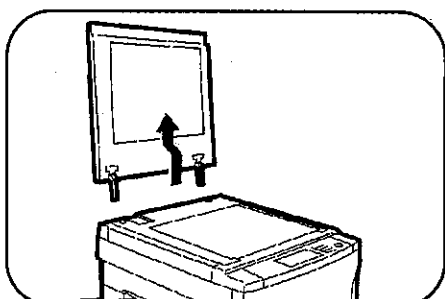
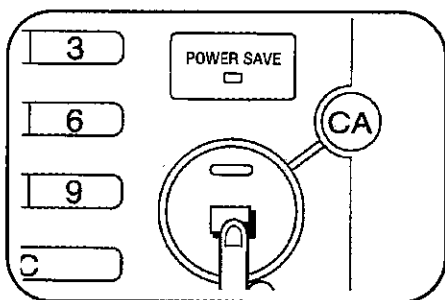
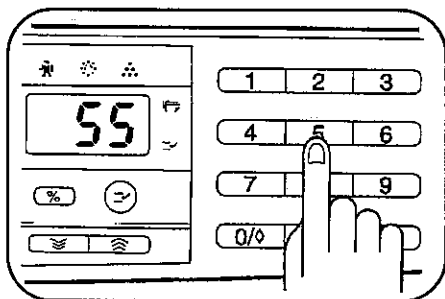
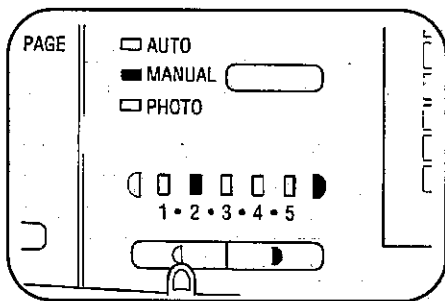

- Для ручного регулирования нажмите клавишу АВТО/РУЧНОЙ/ФОТО (AUTO / (D...D) / (A)) для выбора ручного режима (D...D) и произведите необходимую операцию при помощи кнопок уменьшения и увеличения насыщенности ((D)) или ((D)).  
Если оригиналом является фотография, выберите режим ФОТО (A) и затем произведите необходимую регулировку при помощи кнопок уменьшения и увеличения насыщенности ((D)) или ((D)).
- Пять светящихся индикаторов определяют 9 ступеней экспонирования (каждая из ступеней обозначается загоранием одного или двух индикаторов).  
Последовательное нажатие на кнопку уменьшения плотности ((D)) вызывает свечение индикаторов в следующем порядке (3)→(3•2)→(2)→(2•1)→(1).  
Точно также, нажатие на кнопку увеличения плотности ((D)) обозначается индикаторами в следующем порядке (3)→(3•4)→(4)→(4•5)→(5).

## 5 При помощи 10-кнопочной клавиатуры установите количество изготавливаемых копий.

- При установленном стандартном значении (дисплей показывает "0") будет изготовлена только одна копия.
- Для сброса ошибочного или предыдущего ввода данных нажмите на кнопку сброса (C).

## 6 Нажмите на кнопку копирования (C).

- С каждой изготовленной копией значение на дисплее количества копий будет уменьшаться на единицу.
- Для прекращения операции до ее полного завершения нажмите кнопку сброса (C).
- Для повтора того же количества копий с другого оригинала нужно только заменить оригинал и нажать на кнопку копирования (C).

## Как снять крышку оригиналодержателя

Крышка может быть снята для того, чтобы упростить работу с оригиналами большого объема. Откройте крышку и приподнимите ее, отклоняя под небольшим углом по отношению к задней панели.

- Для присоединения крышки повторите вышеуказанную операцию в обратном порядке.

# УМЕНЬШЕНИЕ/УВЕЛИЧЕНИЕ/ МАСШТАБИРОВАНИЕ

Увеличенные или уменьшенные масштабы копий могут быть выбраны при помощи кнопок фиксированных значений масштаба ( $\nabla$ ,  $\triangle$ ) или масштабирования ( $\equiv$ ,  $\equiv$ ). Функция масштабирования позволяет обеспечить точный выбор масштаба копии от 50% до 200% с шагом в 1%.

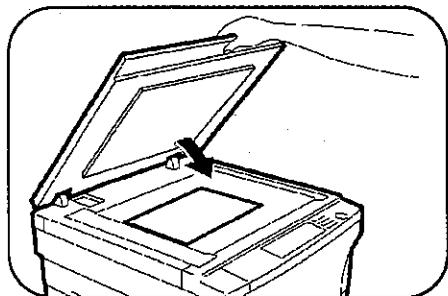

**1** Поместите оригинал на стекло оригиналодержателя и закройте крышку.

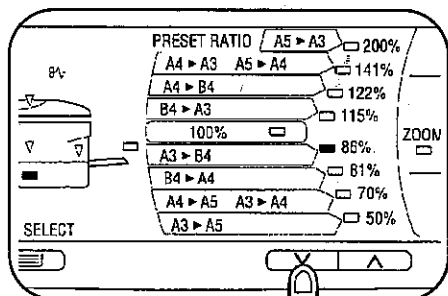

**2** Нажмите кнопки фиксированных значений масштаба ( $\nabla$ ,  $\triangle$ ) и масштабирования ( $\equiv$ ,  $\equiv$ ) для выбора нужного масштаба копии.

- Для того, чтобы выбрать одно из фиксированных значений изменения масштаба, нажимайте повторно кнопки  $\nabla$  или  $\triangle$  до тех пор, пока не загорится соответствующий данному масштабу индикатор.

**A.** Фиксированные масштабы уменьшения: 86%, 81%, 70% и 50%.

**B.** Фиксированные масштабы увеличения: 115%, 122%, 141% и 200%.

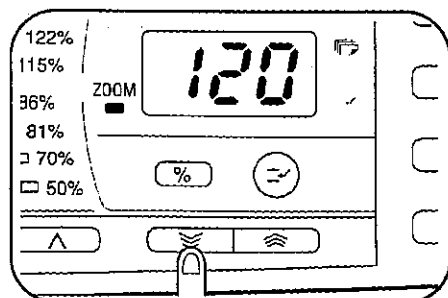
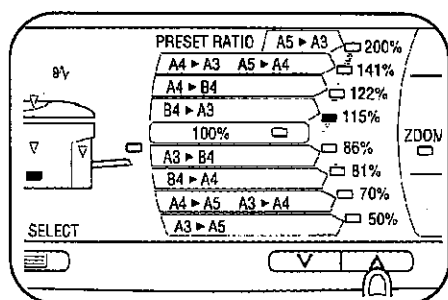

**C.** Масштабирование: Может быть установлен любой масштаб копирования от 50% до 200% с шагом в 1%. Нажмите кнопки  $\nabla$  или  $\triangle$  для установки ближайшего к требуемому фиксированного значения масштаба а затем, нажимая кнопку  $\equiv$  для уменьшения или  $\equiv$  для увеличения, установите точное значение.

При нажатии кнопок ZOOM ( $\equiv$ ,  $\equiv$ ) загорается индикатор ZOOM и значение масштаба на дисплее количества копий.

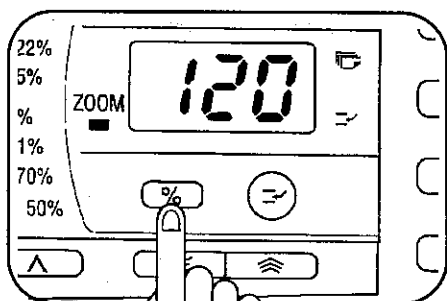

При отпускании кнопок дисплей возвращается к своей обычной функции. Для того, чтобы проверить установленную величину масштаба, не прибегая к повторной ее установке, нажмите и удерживайте кнопку масштабирования на дисплее ( ). При ее отпускании дисплей также возвратится в обычное состояние.

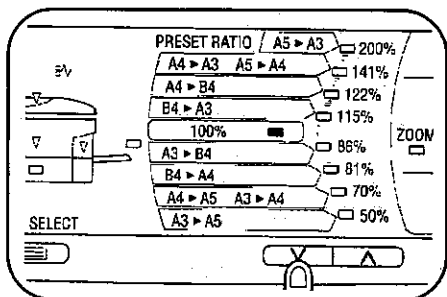

**D. Масштаб 1:1 :** Повторно нажимайте кнопку или до тех пор, пока масштаб вновь не установится на уровне 100%.

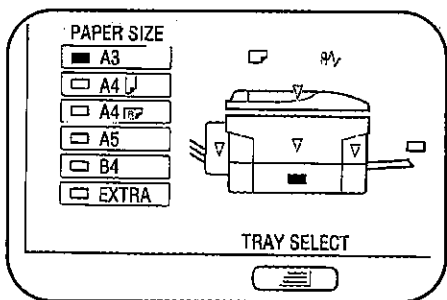

**3 Выберите формат копируемой бумаги.**

- При установке дополнительного устройства подачи Вы можете с помощью кнопки ВЫБОР ЛОТКА ( ) выбрать нужный формат бумаги.

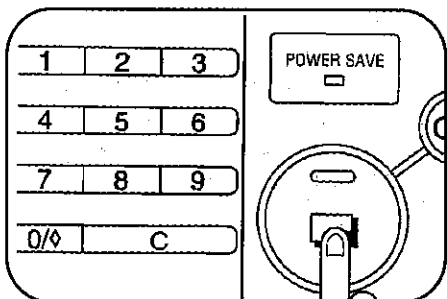

**4 Установите количество изготавливаемых копий и нажмите на кнопку копирования ( ).**

# КОПИРОВАНИЕ С РАЗВОРОТА СТРАНИЦ

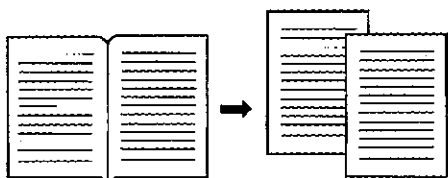

Режим КОПИРОВАНИЯ С РАЗВОРОТА позволяет изготовить отдельные копии с двух оригиналов, помещенных рядом на стекле оригиналодержателя. Он особенно полезен при снятии копий с книг и прочих сшитых документов.

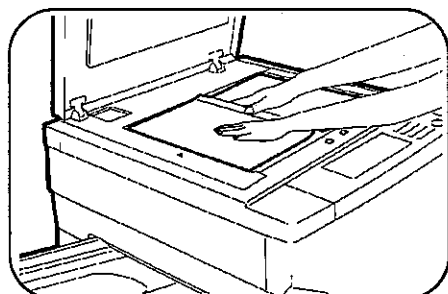

- 1** Поместите два оригинала на стекло таким образом, чтобы их центр совпадал с индексом формата бумаги (A4). Закройте крышку оригиналодержателя.

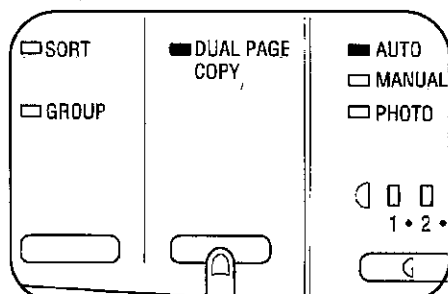

- 2** Нажмите кнопку КОПИРОВАНИЯ С РАЗВОРОТА (  ).
  - Убедитесь в том, что в лотке находится бумага формата A4.

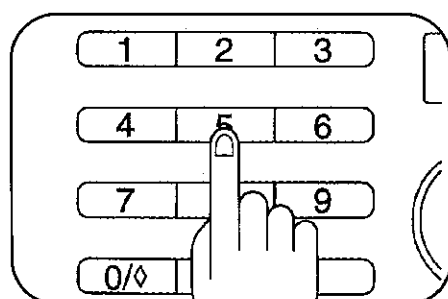

- 3** Установите значение нужного количества копий.

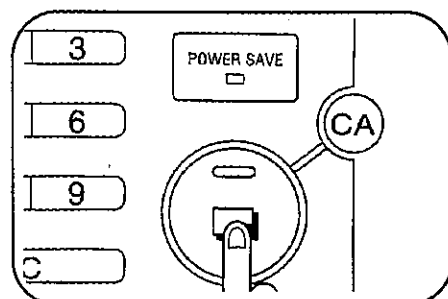

- 4** Нажмите кнопку копирования (  ).

# СПЕЦИАЛЬНЫЕ ВИДЫ БУМАГ (ручная подача)

Ручная полистная подача бумаги может быть использована для подачи стандартной бумаги, листов пленки, ярлыков, кальки и других особых сортов бумаги форматом от А6 до А3. (См. стр.36)

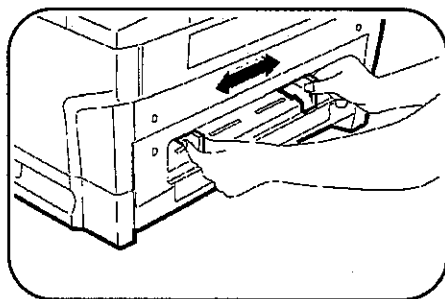

**1** Расположите оригинал на стекле оригиналодержателя и закройте крышку.

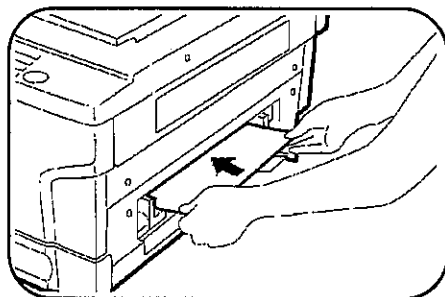

**2** Отрегулируйте положение направляющих устройства ручной подачи по ширине подаваемых листов.

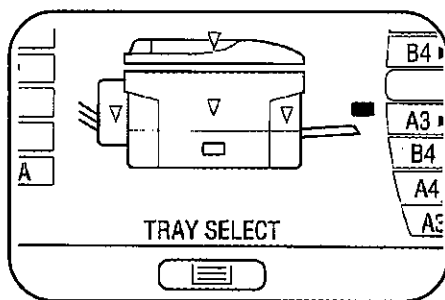

**3** Вставьте лист бумаги в паз устройства ручной подачи.

- Для бумаги форматом А6 подача в приемный паз производится узкой стороной.

- Соответствующий индикатор устройства ручной подачи загорится в секции ВЫБОР ЛОТКА (TRAY SELECT) на панели управления.

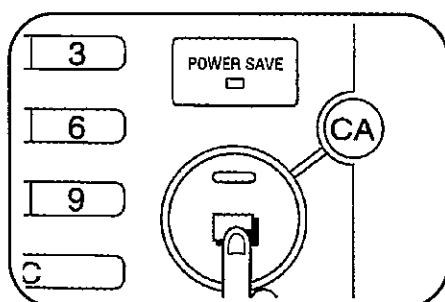

**4** Нажмите кнопку копирования (  ).

# ДВУСТОРОННЕЕ КОПИРОВАНИЕ

При помощи данного копира двусторонние копии могут быть изготовлены или с использованием полнотного устройства ручной подачи или при помощи дополнительно поставляемого многостраничного подающего устройства (SF-MF15).

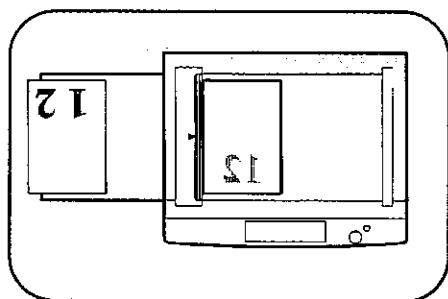

## 1 Поместите первый оригинал на стекло оригиналодержателя и изготовьте копию.

- Первая копия может быть получена с помощью любого из бумагоподающих устройств.

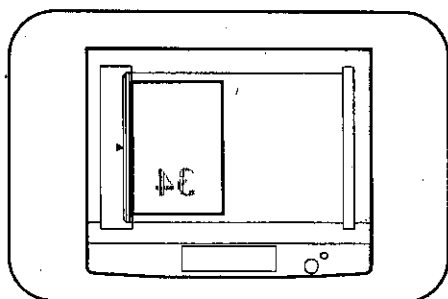

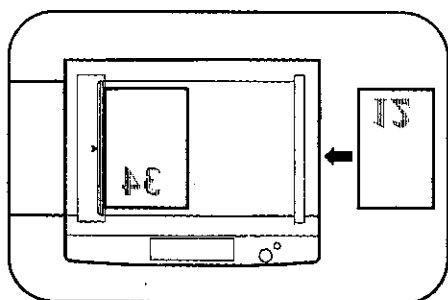

## 2 Замените первый оригинал на второй.

- Убедитесь в том, что расположение второго оригинала на стекле в точности соответствует расположению первого.



## 3 Закройте крышку оригиналодержателя. Переверните первую копию, не меняя местами расположения верхнего и нижнего краев, и вставьте ее в паз устройства ручной подачи.

Нажмите кнопку копирования (  ).

- При использовании дополнительного многостраничного устройства подачи выберите подающее устройство при помощи кнопки секции ВЫБОР ЛОТКА (  ) и нажмите затем кнопку копирования (  ). Убедитесь в том, что копии подаются по листу.

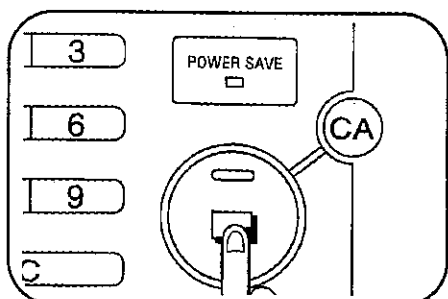

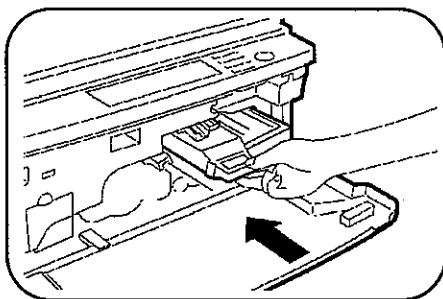

# КОПИРОВАНИЕ ЦВЕТНЫМ ТОНЕРОМ

Комплекты фирмы SHARP для получения цветных копий и узлы цветного проявителя (предлагаемые отдельно) могут быть установлены для изготовления цветной копии (одним цветом за один цикл). Путем замены узлов проявителя и многократным копированием на одну и ту же страницу могут быть изготовлены многоцветные копии.

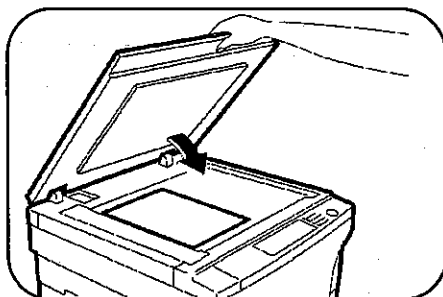

- 1** Установите узел проявителя нужного Вам цвета.
  - Инструкции по замене узла проявителя смотрите на следующей странице.



- 2** Расположите оригинал на стекле, выберите необходимые функции копира и нажмите на кнопку копирования (  ).

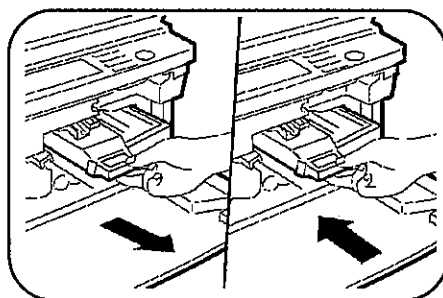

- 3** Для копирования дополнительным цветом замените узел проявителя на аналогичный, но другого цвета.

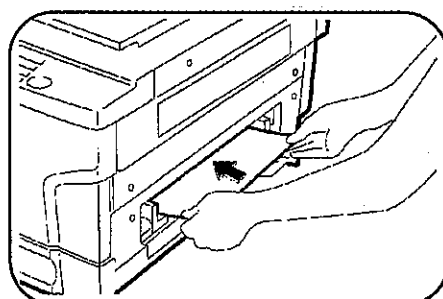

- 4** Повторный ввод копии (начиная с операции п.2 данного раздела) осуществляется с полистного устройства ручной подачи, лицевой стороной вверх.
  - Цветные копии должны подаваться индивидуально.

- 5** Для каждого дополнительного цвета все операции последовательно повторяются, начиная с п.2 по п.4



**Замена узла проявителя**

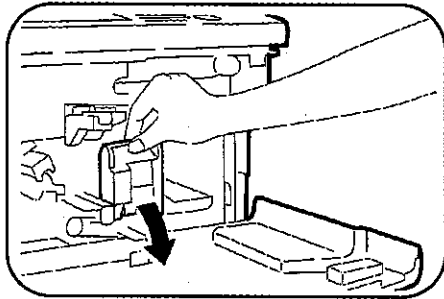

**1** Откройте крышку передней панели.

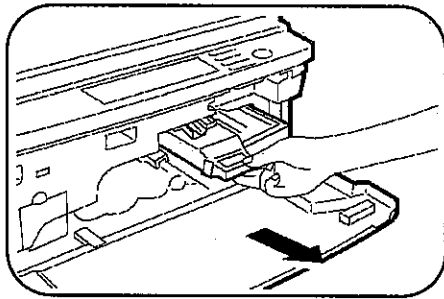

**2** Опустите вниз рычажок фиксатора узла проявителя.

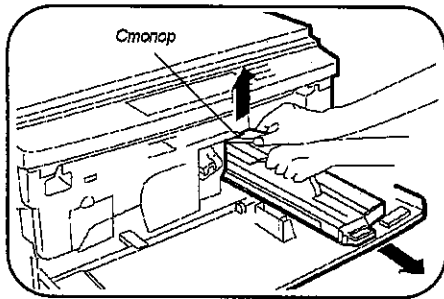

**3** Медленно выдвиньте до упора узел проявителя.

**4** При поднятом вверх стопоре извлеките узел проявителя при помощи ленты.

- Когда узел проявителя не используется, храните его в специальном футляре.

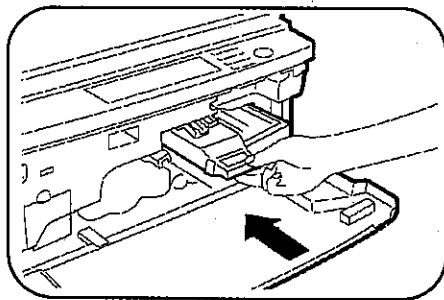

**5** Установите новый узел проявителя.

**6** Введите узел внутрь копира.

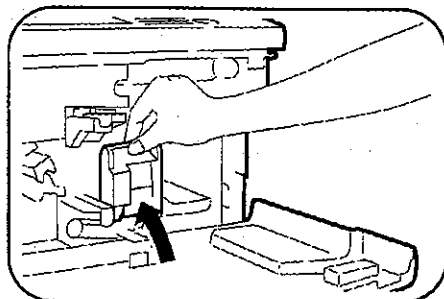

**7** Возвратите на место рычажок фиксатора и закройте крышку передней панели.

# ПРЕРЫВАНИЕ ОПЕРАЦИИ КОПИРОВАНИЯ

Эта функция используется для приостановки изготовления большого тиража копий с тем, чтобы выполнить более срочную работу.

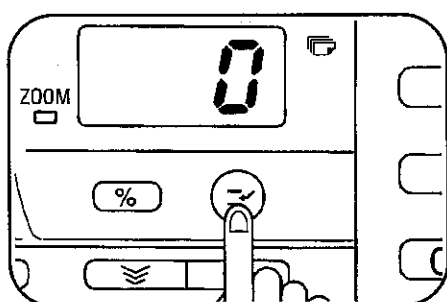

**1** Нажмите кнопку прерывания (☒).

**2** После остановки копира установите на столике новый оригинал.

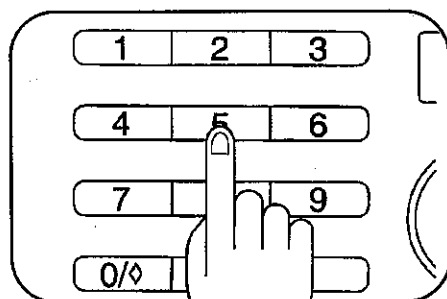

**3** Выберите необходимые функции для копирования нового оригинала.

**4** Введите значение количества копий.

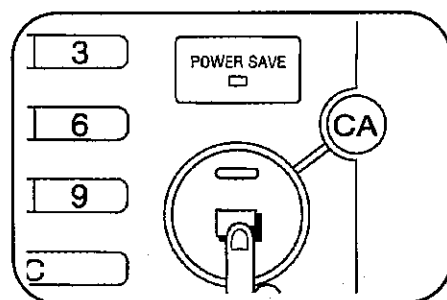

**5** Нажмите на кнопку копирования (☐).

**6** После окончания копирования с нового оригинала нажмите вновь на кнопку (☒) для отмены режима ПРЕРЫВАНИЕ.

- Значения количества копий, масштаба копирования, насыщенности копий и формата бумаги, установленные ранее для предыдущего оригинала, будут автоматически восстановлены.

**7** Установите оригинал (оригиналы), копирование которого (которых) было прервано и нажмите на кнопку копирования (☐).

# УПРАВЛЕНИЕ АВТОМАТИЧЕСКИМ ЭКСПОНИРОВАНИЕМ

Режим автоматического экспонирования может быть отрегулирован в соответствии с Вашими требованиями к копии.

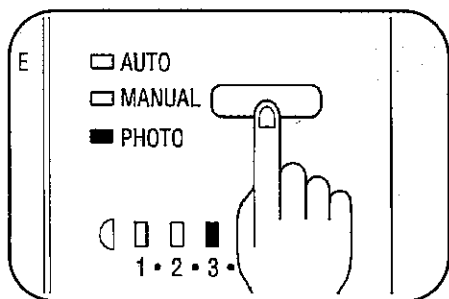

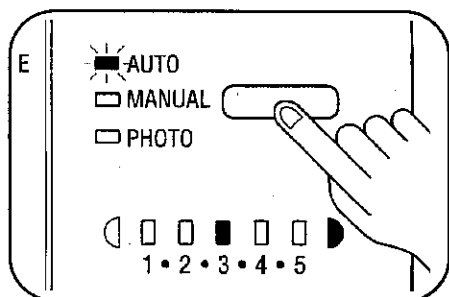

- 1** Нажмите кнопку АВТО/РУЧНОЙ/ФОТО (AUTO /  / ) для выбора режима ФОТО ().



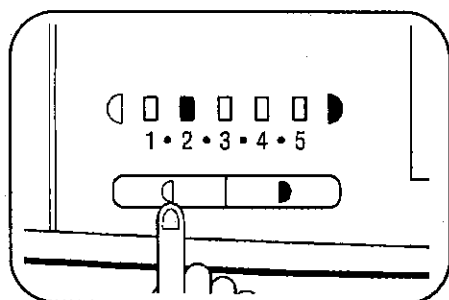

- 2** Нажмите и удерживайте эту кнопку в течение приблизительно 5 секунд.
- Индикатор PHOTO () погаснет и начнет мигать индикатор AUTO.
  - Один или два индикатора экспонирования, соответствующих уровню автоматической экспозиции, после Вашего выбора загорятся. При изготовлении копии на заводе экспозиция устанавливается на уровне "3".

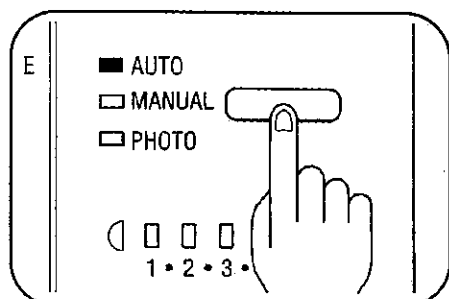

- 3** Нажмите кнопку уменьшения () или увеличения () плотности копии для установки желаемого уровня автоматической экспозиции.



- 4** Вновь нажмите кнопку АВТО/РУЧНОЙ/ФОТО (AUTO /  / )
- Индикатор AUTO прекратит мигание и будет светиться постоянно.
  - Уровень автоматической экспозиции останется без изменений до тех пор, пока Вы не измените его вновь в соответствии с описанной выше операцией.

# РЕЖИМ ЭКОНОМИИ ТОНЕРА

При данном режиме сокращается расход тонера при незначительном снижении насыщенности копий, что приводит к снижению их себестоимости. Для того, чтобы установить нужный уровень расхода тонера, следуйте процедуре, описанной ниже.

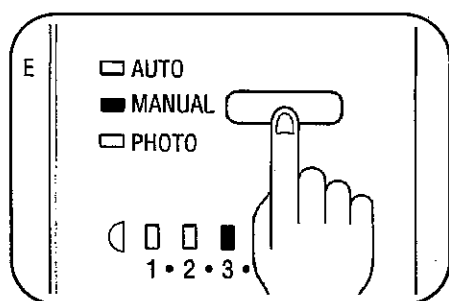

- 1** Нажмите кнопку АВТО/РУЧНОЙ/ФОТО (AUTO, (D...D), (A)) для выбора режима MANUAL (D...D).

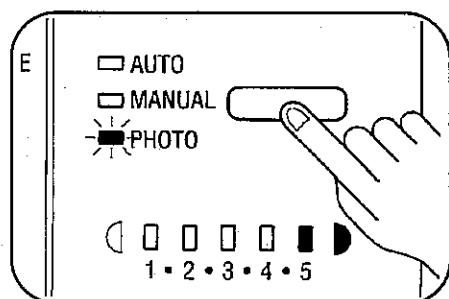

- 2** Нажмите и удерживайте эту кнопку в течение приблизительно 5 секунд.
- Индикатор MANUAL (D...D) погаснет и начнет мигать индикатор PHOTO (A).
  - Один из индикаторов экспонирования, обозначенный цифрой "5" загорится, указывая на то, что активизирован стандартный режим поступления тонера.

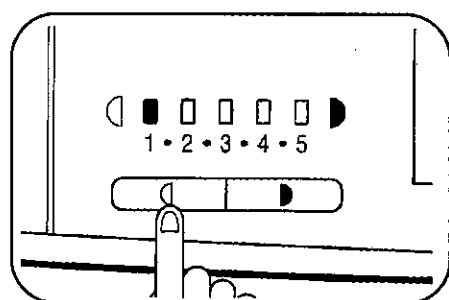

- 3** Нажмите кнопку уменьшения (D) плотности копии для установки режима экономии тонера.
- Один из индикаторов экспонирования, обозначенный цифрой "1" загорится, указывая на то, что активизирован стандартный режим подачи тонера.

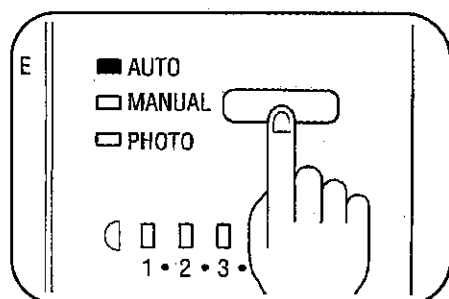

- 4** Дважды нажмите кнопку AUTO/MANUAL/PHOTO (AUTO, (D...D), (A)).
- Индикатор PHOTO (A) прекратит мигание, а индикатор AUTO начнет светиться постоянно. Режим экономии тонера активизирован.
  - Для возврата в стандартный режим повторите процедуру, указанную выше, однако на этапе 3 нажмите кнопку увеличения (D) плотности копии для выбора уровня экспонирования, обозначенного цифрой "5".



# ИНДИКАТОР ЗАСТРЕВАНИЯ ЛИСТА

Если во время работы копира произошло застревание листа, то копир остановится, начнется мигание индикатора застревания (  ), а один из красных индикаторов места застревания миганием укажет примерное место случившейся неполадки . После извлечения застрявшей бумаги откройте и вновь закройте переднюю крышку копира и убедитесь в том, что все индикаторы застревания погасли.

Если в процессе устранения неполадок бумага порвется, убедитесь в том, что все куски ее будут извлечены из копира.

Будьте особенно внимательны, чтобы не повредить поверхность барабана или проводки коронного ряда.

О том, как поступить в случае застревания листа в дополнительных устройствах, читайте в соответствующих разделах настоящего руководства.

Прежде всего сверьтесь с индикаторами места застревания

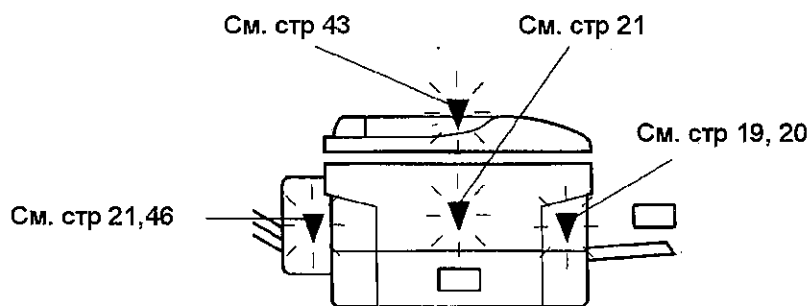

## Застревание произошло в устройстве ручной подачи

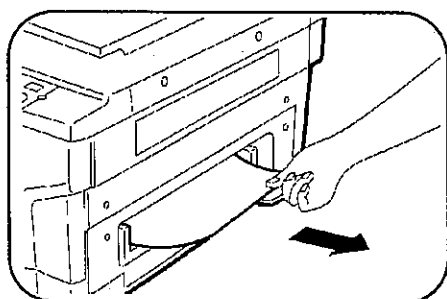

- 1 Осторожно вытащите застрявший лист.

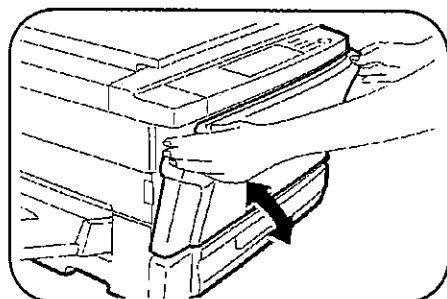

- 2 Откройте и закройте крышку передней панели для того, чтобы погас индикатор .

## Застревание произошло в лотке для бумаги

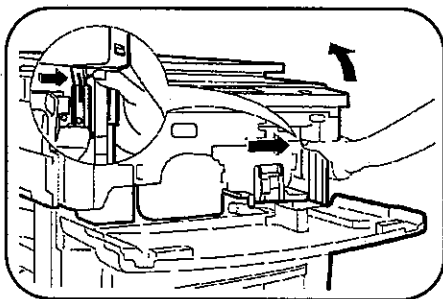

- 1** Откройте крышку передней панели, нажмите на стопорный рычажок и откройте копир.

### ВНИМАНИЕ

Поднимайте верхнюю половину медленно и аккуратно до полного открытия копира.

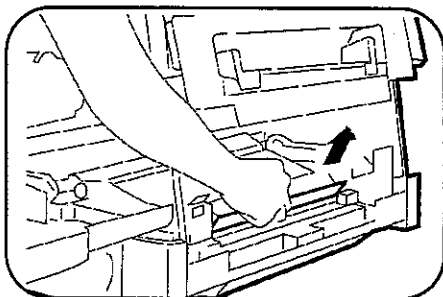

- 2** Извлеките застрявшую бумагу.
  - Постарайтесь не порвать застрявший лист при его извлечении.

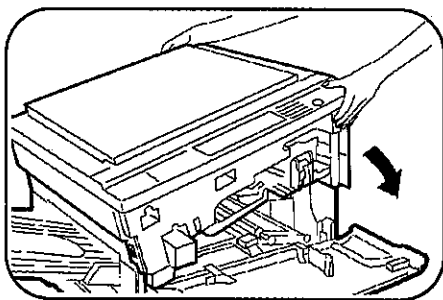

- 3** Опустите на место верхнюю половину копира.
  - Если установлено устройство автоматической подачи оригиналов (ADF), не допускайте нажатия на него (особенно на выдвинутый лоток подачи), иначе Вы можете вывести ADF из строя.

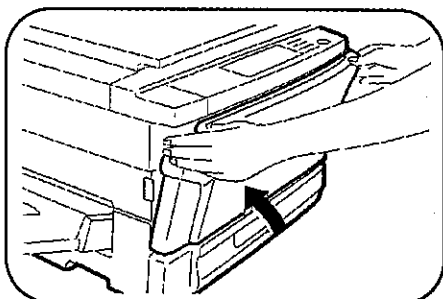

- 4** Закройте крышку передней панели.
  - Убедитесь в том, что индикатор  погас.
  - Если установлено сортировочное устройство, возвратите его на место.

**Застревание произошло в механизме транспортировки, в секции закрепления тонера или в выводном устройстве**

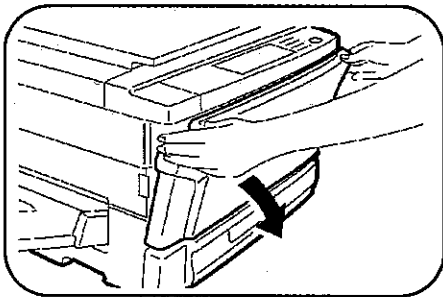

**1** Откройте крышку передней панели.

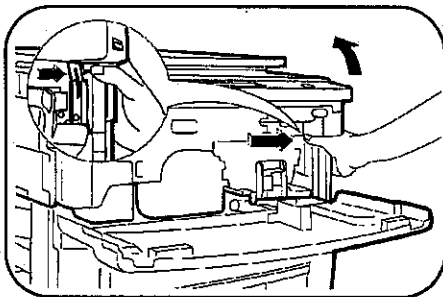

**2** Нажмите на стопорный рычажок и откройте копир.

**ВНИМАНИЕ**

Поднимайте верхнюю половину медленно и аккуратно до полного открытия копира.

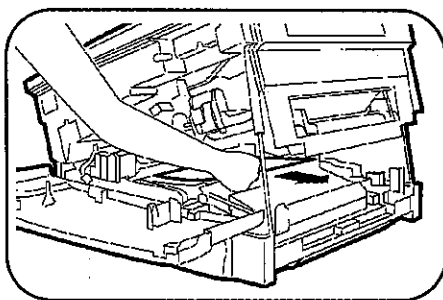

**3** Аккуратно извлеките застрявшую бумагу.

- Если бумага застряла в секции закрепления тонера, поднимите рычажок секции закрепления и извлеките застрявший лист.

**ВНИМАНИЕ**

Секция закрепления тонера нагревается до высокой температуры. Будьте осторожны при извлечении из нее бумаги.

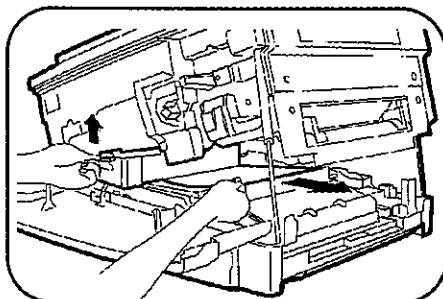

## ИНДИКАТОР ЗАСТРЕВАНИЯ ЛИСТА

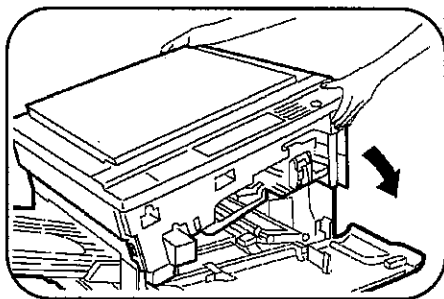

- 4** Возвратите на место верхнюю половину копира.
- Если установлено устройство автоматической подачи оригиналов (ADF), не допускайте нажатия на него (особенно на выдвинутый лоток подачи), иначе Вы можете вывести ADF из строя.

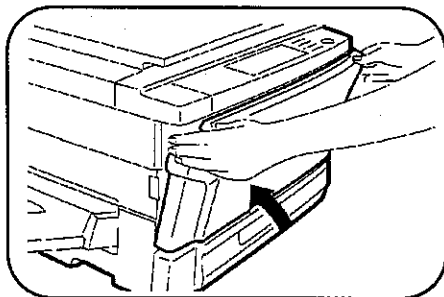

- 5** Закройте крышку передней панели.
- Убедитесь в том, что индикатор  погас.
  - Если установлено сортировочное устройство, возвратите его на место.





## ИНДИКАТОР НЕОБХОДИМОСТИ ЗАМЕНЫ ПРОЯВИТЕЛЯ

При загорании этого индикатора (  ) необходимо произвести замену проявителя. ЗАМЕНА ПРОЯВИТЕЛЯ МОЖЕТ БЫТЬ ПРОИЗВЕДЕНА ТОЛЬКО СПЕЦИАЛИСТОМ СЕРВИСНОГО ЦЕНТРА, УПОЛНОМОЧЕННОГО ФИРМОЙ SHARP. Свяжитесь как можно скорее с Сервисным Центром.



## ИНДИКАТОР НЕОБХОДИМОСТИ СЕРВИСНОГО ОБСЛУЖИВАНИЯ

При загорании этого индикатора (  ) необходимо как можно скорее обратиться в Сервисный Центр, уполномоченный фирмой SHARP на обслуживание данного оборудования.

# НАИМЕНОВАНИЕ УЗЛОВ КОПИРА И ИХ ФУНКЦИИ

## Общий вид

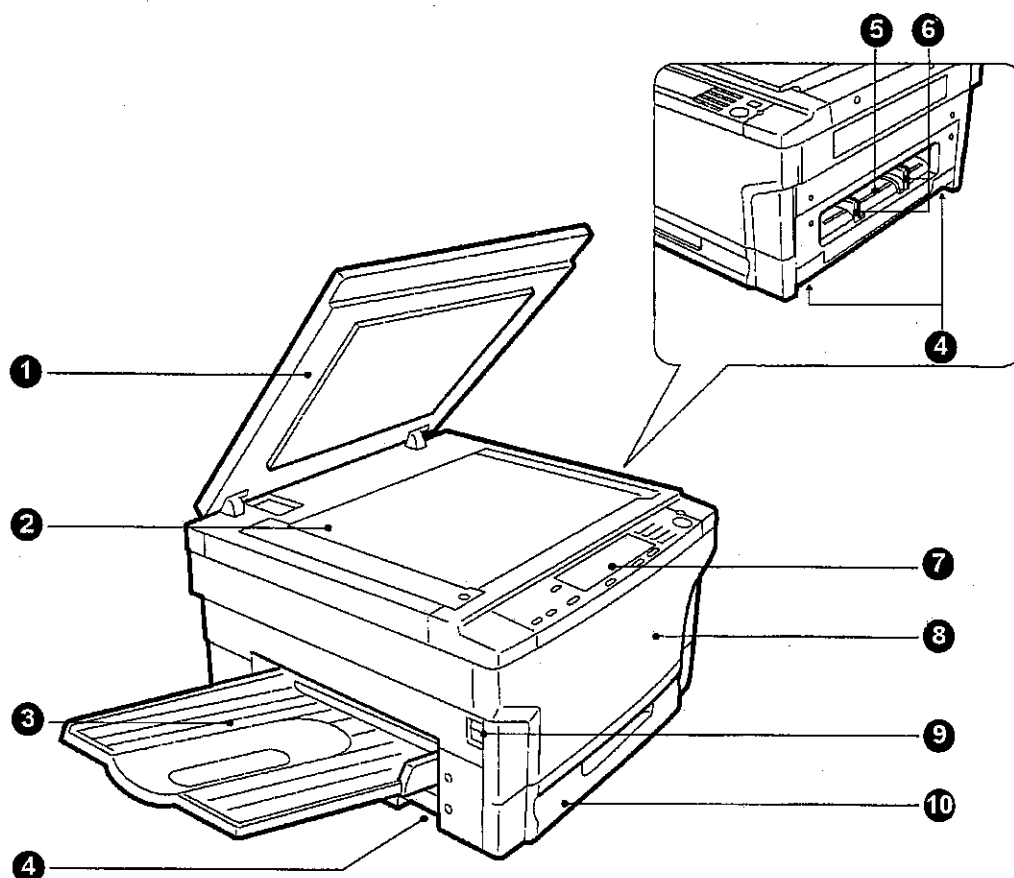

- 1 Крышка оригиналодержателя**  
Поместите оригинал на стекло оригиналодержателя и закройте крышку перед тем, как начать копирование.
- 2 Стекло оригиналодержателя**  
На него помещается копируемый оригинал.
- 3 Выводной лоток**  
На этот лоток выводятся готовые копии.
- 4 Ручки**
- 5 Устройство для подачи бумаги вручную**  
С него могут подаваться специальные виды бумаги (включая прозрачную пленку) и копировальная бумага.
- 6 Направляющие устройства подачи бумаги вручную**  
Устанавливаются по ширине копируемой бумаги.
- 7 Панель управления**  
Все органы управления копиром для удобства пользователя собраны на данной панели.
- 8 Передняя крышка**  
При ее открывании извлекается застрявшая бумага и осуществляется сервисное обслуживание копира.
- 9 Выключатель**  
При его нажатии включается и отключается электропитание копира.

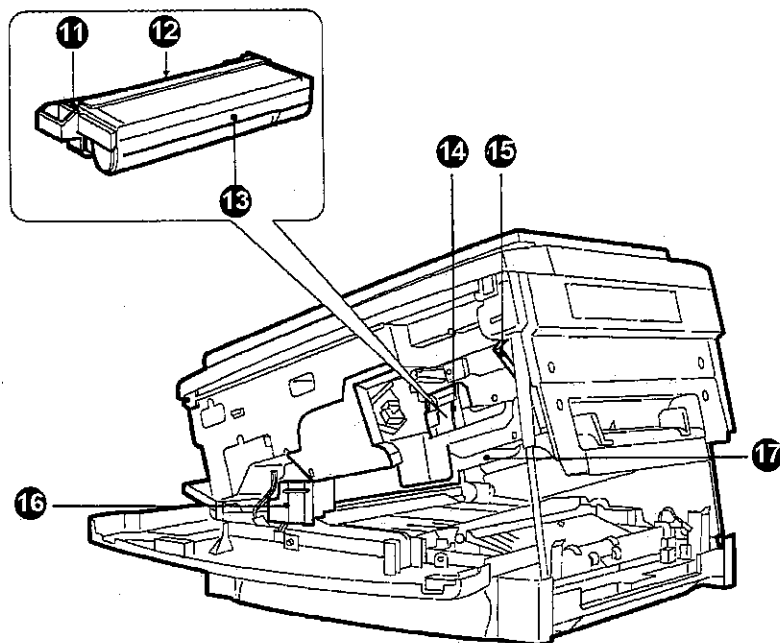

- 10** Лоток для бумаги  
Вмещает до 250 листов копировальной бумаги.
- 11** Узел проявителя  
Извлекается для добавки тонера или для замены на узел с тонером другого цвета.
- 12** Лента узла проявителя  
С ее помощью извлекается узел проявителя.
- 13** Бункер для зарядки тонером.  
Содержит тонер.
- 14** Фиксирующий рычажок узла проявителя  
При его перемещении вниз происходит освобождение узла.

- 15** Стопорный рычажок  
Нажатием на него освобождается верхняя часть копира.
- 16** Секция закрепления тонера на копии  
В данном узле достигается высокая температура, что требует особой осторожности обращения с ним.
- 17** Фотопроводящий барабан  
На барабане образуется изображение копии.

Принадлежности
Руководство по эксплуатации ..... 1

# НАИМЕНОВАНИЕ УЗЛОВ КОПИРА И ИХ ФУНКЦИИ

## Панель управления

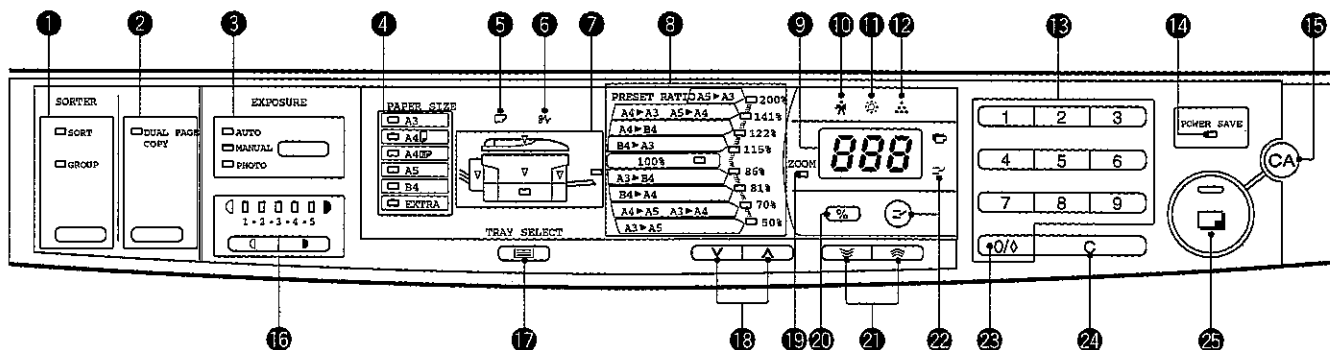

- 1** Кнопка и индикаторы СОРТИРОВОЧНОГО УСТРОЙСТВА ( / ) (стр.44)  
При нажатии включается режим подборки при установке этого дополнительного устройства.
- 2** Кнопка и индикатор режима КОПИРОВАНИЯ С РАЗВОРОТА СТРАНИЦ ( ) (стр.11)  
Используется для изготовления отдельных копий с оригиналов помещенных рядом на стекле оригиналодержателя.
- 3** АВТО/РУЧНОЙ/ФОТО (AUTO, , ) кнопка и индикаторы (стр.7)  
Нажатием кнопок последовательно производится выбор режима экспонирования: Автоматический, Ручной или Фото.
- 4** Индикаторы ФОРМАТА БУМАГИ  
Загораются для обозначения выбранного формата копируемой бумаги.
- 5** Индикатор необходимости зарядки бумаги ( ) (стр.3)  
Загорается, когда в лотке заканчивается копируемая бумага.
- 6** Индикатор застрявшего листа ( ) (стр.19)  
Мигает при застревании листа бумаги в копиере.
- 7** Индикаторы, обозначающие место подачи бумаги/место ее застревания (стр.19)  
Выбранное место подачи обозначается загоранием индикатора ( ).  
Нахождение застрявшего листа обозначается миганием красного индикатора ( ).
- 8** Индикаторы ФИКСИРОВАННЫХ ЗНАЧЕНИЙ МАСШТАБА КОПИИ (стр.9)  
Показывают фиксированные масштабы уменьшения и увеличения.
- 9** Дисплей количества изготавливаемых копий  
Показывает запрограммированное количество копий, и оставшееся количество по мере их изготовления. См. также **21** и **22**.
- 10** Индикатор необходимости сервисного обслуживания ( ) (стр.23)  
Загорается при возникновении проблем, требующих вмешательства специалиста уполномоченного фирмой SHARP Сервисного Центра.
- 11** Индикатор необходимости замены проявителя ( ) (стр.23)  
Загорается при необходимости замены проявителя.
- 12** Индикатор замены тонера ( ) (стр.5)  
Загорается или мигает при необходимости замены тонера.
- 13** 10-кнопочная клавиатура  
Используется для ввода нужного количества копий или данных программы пользователя.
- 14** Индикатор РЕЖИМА ЭНЕРГОСБЕРЕЖЕНИЯ ( ) (стр.31)  
Загорается при входе копира в режим экономии электроэнергии.
- 15** Кнопка сброса всех данных ( )  
Сбрасывает введенные значения и возвращает копир в начальное состояние.
- 16** Кнопки уменьшения ( ) и увеличения ( ) насыщенности копий и индикаторы экспонирования (стр.7)  
При помощи этих кнопок устанавливаются уровни экспонирования в режимах РУЧНОЙ ( ) или ФОТО ( ).
- 17** Кнопка ВЫБОРА ЛОТКА ( ) (стр.7)  
Используется для выбора лотка с бумагой вручную.
- 18** Кнопки выбора фиксированных значений масштаба ( , ) (стр.9)  
Используются для выбора последовательных фиксированных значений уменьшения/увеличения: 50%, 70%, 81%, 86%, 100%, 115%, 122%, 141%, 200%.

## НАИМЕНОВАНИЕ УЗЛОВ КОПИРА И ИХ ФУНКЦИИ

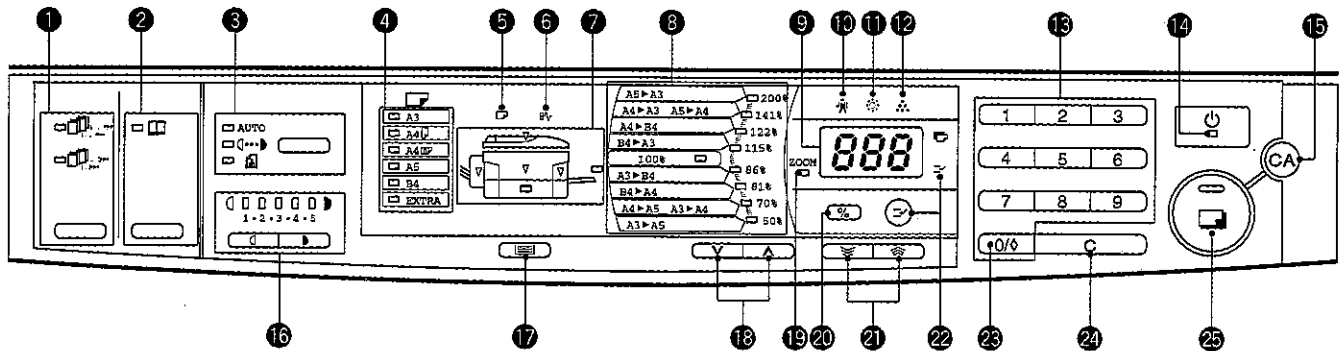

В зависимости от страны или региона функциональные кнопки обозначены на панели управления терминами на английском языке или символами.

**19 Индикатор МАСШТАБИРОВАНИЯ (стр.9)**  
Загорается при установки масштаба копирования.

**20 Кнопка дисплея МАСШТАБА КОПИИ (стр.9)**  
При нажатии и удерживании этой кнопки в режиме ожидания на дисплее количества копий появляется значение масштаба копии.

**21 Кнопки МАСШТАБИРОВАНИЯ**  
С их помощью устанавливается масштаб увеличения или уменьшения копии от 50% до 200% с шагом в 1%.

**22 Кнопка и индикатор прерывания копирования**  
Прерывает процесс изготовления копий.

**23 Кнопка Ноль/Считывание**  
При вводе данных о количестве копий выполняет роль одной из кнопок клавиатуры. Нажатие во время последовательного копирования вызывает на дисплее информацию о текущем количестве изготовленных копий. В режиме ожидания "STAND-BY" при нажатии этой кнопки на дисплее появляются данные об общем количестве копий, полученных с момента установки копира до настоящего времени.

**24 Кнопка сброса**  
Сбрасывает данные с дисплея количества копий или завершает процесс копирования.

**25 Кнопка копирования и индикатор READY (ГОТОВ К РАБОТЕ)**  
Копирование возможно только при включенном индикаторе. Нажмите кнопку для того, чтобы начать процесс изготовления копий.

### Начальные значения функций копира

- Масштаб копирования: 100%
- Экспонирование: Автоматическое
- Количество копий: 0
- Копирование с разворота страниц и режимы сортировки/подборки (если сортировочное устройство подключено): Отключено
- Устройство подачи бумаги: Ранее выбранный лоток

Копировальное устройство входит в начальный режим значений функций при первом включении или примерно через 1 минуту\* после получения последней копии предыдущей работы.

\* Это время (время автоматического сброса) может быть изменено. См. стр.28, ПРОГРАММЫ ПОЛЬЗОВАТЕЛЯ.

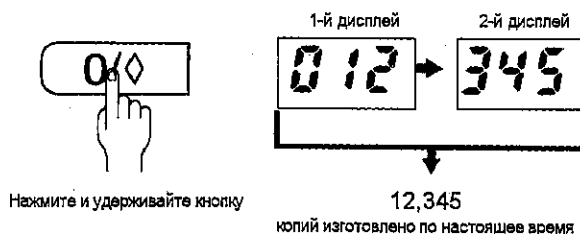

**Примечание:** Копии формата А3 учитываются как 2 копии.

# ПРОГРАММЫ ПОЛЬЗОВАТЕЛЯ

Программы пользователя позволяют по желанию пользователя вводить, изменять или сбрасывать параметры значений некоторых функций.





## Перечень программ пользователя

№ Программы	Название программы	Описание
1	Время автоматического сброса	Установка времени автоматического сброса. По его истечении с момента изготовления последней копии копир возвращается в начальный режим.
2	Режим подготовки	Установка времени вхождения копира в данный режим после любой операции. См. стр.31.
3	Режим автоматического отключения	Установка времени вхождения копира в данный режим после любой операции. См. стр.31.
4	Управление автоматическим режимом энергосбережения	Включает или отключает функцию автоматического управления энергосберегающим режимом. См. стр.31.
5	Режим непрерывной подачи*	Включает режим непрерывной подачи при подключении дополнительного автоматического устройства подачи оригиналов. См. стр.42.
7	Включение/отключение режима подборки*	Включает/отключает режим подборки при присоединении сортировочного устройства. См. стр.44.

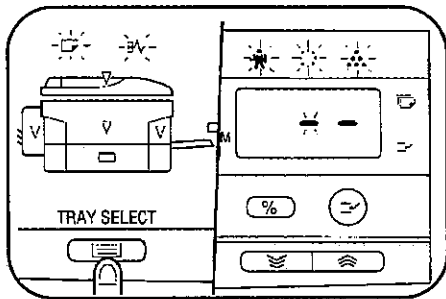
\* Эти программы не влияют на работу копира, если дополнительные устройства к нему не подключены.

**Установка программ пользователя**



- 1** Нажмите и удерживайте кнопку **ВЫБОР ЛОТКА (TRAY SELECT)** (  ) в течение как минимум 5 секунд до тех пор, пока не начнут мигать предупреждающие индикаторы\* и на дисплее количества копий не появится “—”.  
\*Предупреждающие индикаторы это индикаторы ,  и .

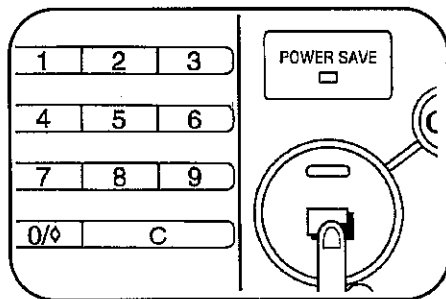

- 2** При помощи 10-кнопочной клавиатуры введите номер программы.
- Слева на дисплее количества копий замигает цифра, соответствующая номеру выбранной программы.
  - Если допущена ошибка на этапе со 2-го по 4-й, нажмите кнопку сброса (  ). Вы вновь возвратитесь ко 2-му этапу.
  - Номера программ указаны в нижеследующей таблице.

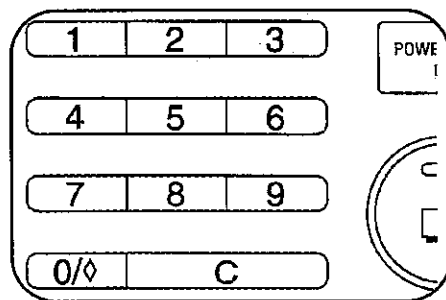

- 3** Нажмите кнопку копирования (  ).
- Справа на дисплее количества копий замигает цифра, соответствующая выбранному номеру параметра.
- 4** Выберите нужный параметр при помощи 10-кнопочной клавиатуры.
- Введенное значение параметра будет мигать на дисплее количества копий справа.

# ПРОГРАММЫ ПОЛЬЗОВАТЕЛЯ

## Перечень параметров

№ Программы	Наименование программы	Параметры	Значение введенное при изготовлении копира
1	Время автоматического сброса	0: Откл. 1: 30 сек. 2: 60 сек. 3: 90 сек. 4: 120 сек.	2
2	Режим подготовки	0: Откл. 1: 30 сек. 2: 60 сек. 3: 90 сек. 4: 120 сек.	0
3	Режим автоматического отключения	0: Откл. 1: 2 мин. 2: 3 мин. 3: 5 мин. 4: 10 мин. 5: 15 мин.	0
4	Автоматическое управление энергосберегающим режимом	0: Откл. 1: Вкл.	1
5	Режим непрерывной подачи	0: Откл. 1: Вкл.	0
7	Режим подборки	0: Откл. 1: Вкл.	1

### Примечание:

Если в программе 1 Вами выбрано значение "0" (Откл.), автоматический сброс будет невозможен.

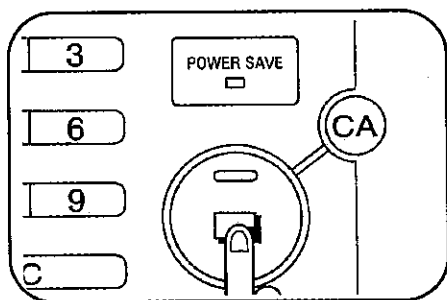

- 5** Нажмите кнопку копирования ( ).
- Выбранная Вами величина будет сохраняться в памяти.

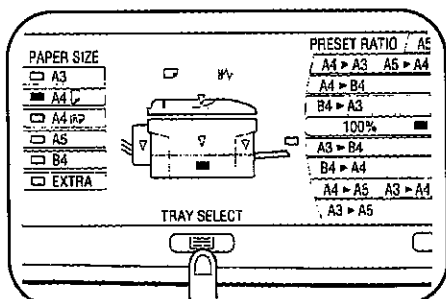

- 6** Для продолжения ввода других программ нажмите кнопку сброса ( ) и повторите этапы 2 - 5. Для выхода из режима программы пользователя нажмите кнопку ВЫБОР ЛОТКА ( ).
- Все предупреждающие индикаторы погаснут.



# ЭНЕРГОСБЕРЕГАЮЩИЙ РЕЖИМ

Для данной модели копира свойственны два ЭНЕРГОСБЕРЕГАЮЩИХ режима - режим подготовки и режим автоматического отключения.

При выборе любого из них копир переключается в режим экономии электроэнергии через определенный запрограммированный интервал времени после получения последней копии или после его включения.

Оба режима могут автоматически регулироваться при помощи функции автоматического управления энергосберегающими режимами. При включении данной функции новые интервалы времени для этих режимов будут устанавливаться в зависимости от режима работа офиса.

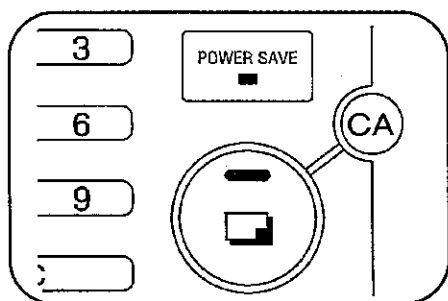

## Режим подготовки (Предварительного прогрева)

При переключении на этот режим загорается индикатор POWER SAVE (☺), а все прочие индикаторы остаются в том состоянии, в котором они находились до этого. При этом устройство температурного закрепления тонера нагрето до более низкой температуры, что позволяет экономить электроэнергию. Однако уровень прогрева копира достаточно высок для того, чтобы обеспечить готовность копира к работе в течение 10 секунд с момента нажатия на любую из кнопок ввода данных.

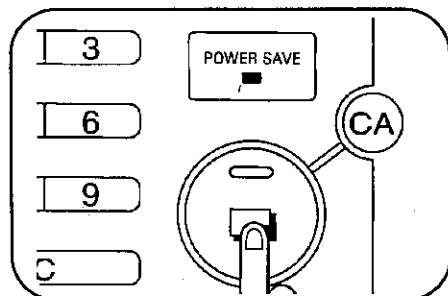

## Режим автоматического отключения

В режиме автоматического отключения питания индикатор POWER SAVE (☺) также загорается, но все прочие индикаторы погаснут. В данном режиме происходит большая экономия электроэнергии, но времени на разогрев перед началом копирования уходит больше.

## Автоматическое управление энергосберегающими режимами

При помощи функции автоматического управления режимы экономии электроэнергии регулируются автоматически. Если эта функция задействована, копир входит в режим подготовки через некоторый интервал времени после завершения операции по изготовлению копий, а затем переключается в режим автоматического отключения. Время перехода в указанные режимы устанавливается автоматически самим копирующим устройством на базе расчетов, связанных с частотой операций и количеством получаемых копий.

Если горит индикатор POWER SAVE (☺) и некоторые другие индикаторы, это означает, что копир находится в режиме подготовки.

Если при включенном индикаторе POWER SAVE (☺) все остальные индикаторы погасли, значит копир находится в режиме автоматического отключения.

### Установка режимов экономии электроэнергии



Исходные значения, устанавливаемые в памяти копира при его изготовлении, соответствуют значению "Включено" для функции автоматического управления режимами и "Отключено" - для самих режимов.

Функция автоматического управления режимами может быть отключена или задействована при помощи программы пользователя № 4. Если она отключена, интервал времени между завершением последней операции и переходом копира в энергосберегающий режим может быть установлен вручную. Для режима подготовки при этом время вводится при помощи программы пользователя № 2, а для режима автоматического отключения - при помощи программы № 3. При подключении функции автоматического управления данные ввода при помощи программ №№ 2 и 3 будут копиром "проигнорированы". В том, что касается данных программ, см. стр. 28.



Если задействованы оба энергосберегающих режима, копир сначала войдет в режим подготовки, а затем в режим автоматического отключения, при условии что никаких операций по изготовлению копий производиться не будет. Если Вы выбрали параметр "4" (120 сек.) в программе № 2 и параметр "1" (2 мин.) в программе № 3, то копир через 2 минуты после завершения операции по изготовлению копий сразу перейдет в режим автоматического отключения.

### Копирование из режима подготовки

Выберите необходимую последовательность копирования оригиналов и нажмите кнопку копирования (  ), используя обычный порядок работы.

- При нажатии на любую кнопку ввода или при другой операции с копиром индикатор POWER SAVE (  ) начнет мигать.
- После нажатия на кнопку копирования (  ) индикатор READY погаснет и копирование начнется приблизительно через 10 секунд. Индикатор POWER SAVE (  ) погаснет после начала работы копира.

### Копирование из режима автоматического отключения

- 1 Нажмите кнопку копирования (  ).
  - Копир выйдет из режима автоматического отключения и индикатор POWER SAVE (  ) начнет мигать.

- 2 Выберите необходимую последовательность копирования оригиналов и нажмите кнопку копирования (  ), используя обычный порядок работы.
  - Копирование начнется примерно через 35 секунд после нажатия кнопки.

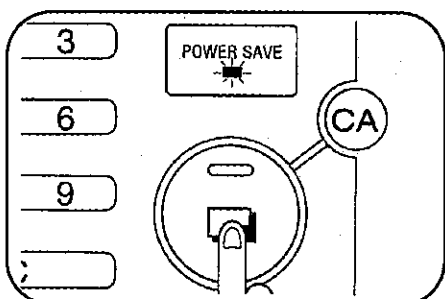
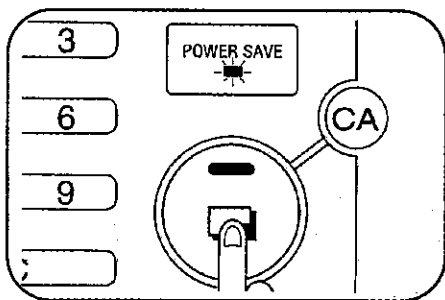
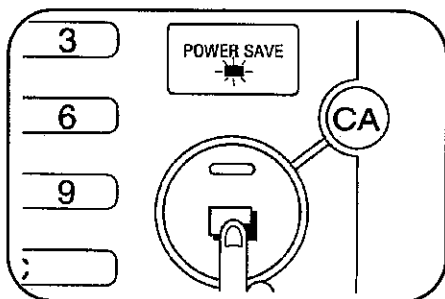

# УХОД ЗА КОПИРОМ

Забота о чистоте копира является определяющим фактором для получения качественных, резких изображений на копиях. Просим Вас регулярно уделять несколько минут уходу за Вашим копиром.

## Стекло и крышка оригиналодержателя

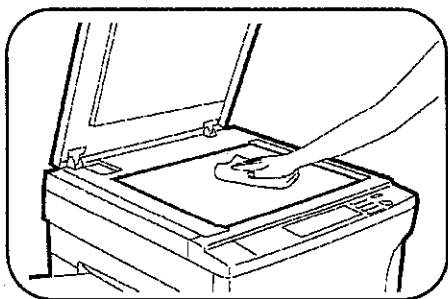





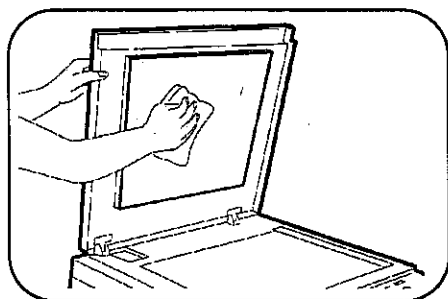





Следы на стекле или крышке будут скопированы вместе с оригиналом. Протирайте указанные поверхности чистой мягкой тканью.

- Если это необходимо, смочите ткань водой. Не используйте растворители, бензин или другие летучие чистящие составы.



# НЕИСПРАВНОСТИ?

Проблема	Решение	
Копир не работает	• Не забыли включить в сеть?	Подключите к заземленной розетке.
	• Выключатель в позиции ON?	Переключите на ON. См. стр.7
Копии слишком темные или слишком светлые	• Правильно ли отрегулирована плотность копий?	См. стр. 7 и 17
На копии нет изображения	• Оригинал положен "лицом" вниз?	Расположите оригинал на стекле лицевой стороной вниз.
Копии смазаны	• Слишком тяжелая бумага?	Пользуйтесь бумагой в пределах указанных параметров. См. стр. 36
	• Влажная бумага?	Замените на сухую. Храните бумагу в сухом месте. См. стр. 36
Часто происходит застревание	• Нестандартная бумага?	При копировании на особые сорта подавайте листы вручную. См. стр. 12 и 36
	• Правильно заряжена бумага?	Убедитесь в правильности зарядки. См.стр.3
	• Обрывки бумаги внутри копира?	Вытащите все обрывки. См.стр.19
	• Бумага скручена или влажная?	Храните бумагу в горизонтальном положении, упакованной и в сухом месте. См.стр.36
На копии пыль, грязь, пятна	• Стекло или крышка оригиналодержателя грязные?	Регулярно проводите уход за копиром. См. стр.33.
	• Грязный оригинал?	Используйте чистые оригиналы
	• Горит индикатор  ?	Нужна замена проявителя. Обратитесь скорее в Сервисный Центр. См. стр.23
	• Горит индикатор  ?	Необходимо сервисное обслуживание. См.стр.23
Копир включен, но не копирует	• Мигает индикатор  ?	Необходимо сервисное обслуживание. См.стр.23
	• Погас индикатор READY?	Подождите до полного разогрева, припл. 35 секунд.
	• Горит индикатор  ?	Нужно зарядить бумагу. См.стр.3, ЗАРЯДКА БУМАГИ

Проблема	Решение	
Копир включен, но не копирует	<ul style="list-style-type: none"> <li>• На дисплее количества копий мигает ?</li> </ul>	1. Закончилась бумага на дополнительном устройстве подачи. Добавьте. 2. Бумага не поступает из устройства. См. стр.49, Использование многостраничного устройства подачи
	<ul style="list-style-type: none"> <li>• На дисплее количества копий горит ?</li> </ul>	Сортировочное устройство не подключено. Соедините его с копиром.
	<ul style="list-style-type: none"> <li>• На дисплее количества копий мигает ?</li> </ul>	Узел проявителя не установлен. Установите его.
	<ul style="list-style-type: none"> <li>• Мигает индикатор ?</li> </ul>	Тонер заканчивается. См. стр. 5, ЗАМЕНА ТОНЕРА
	<ul style="list-style-type: none"> <li>• Мигает индикатор ?</li> </ul>	Застрял лист. См. стр.19, ИЗВЛЕЧЕНИЕ ЗАСТРЯВШЕГО ЛИСТА
	<ul style="list-style-type: none"> <li>• Горит только индикатор POWER SAVE ()?</li> </ul>	Копир в режиме автоматического отключения. Нажмите кнопку  копирования. См. стр.31, ЭНЕРГОСБЕРЕГАЮЩИЙ РЕЖИМ.
	<ul style="list-style-type: none"> <li>• Плотнo ли закрыта крышка передней панели?</li> </ul>	Закройте крышку плотнее.

Если после проверки вышеуказанных причин проблема не была устранена, срочно обратитесь к специалисту Сервисного Центра.

ОБЩИЕ СВЕДЕНИЯ

Неисправности?

### Функция самодиагностики

В данной модели имеется встроенная автоматическая функция самодиагностики. При возникновении неполадок копир сам способен обнаружить ее причину и остановить работу для того, чтобы избежать поломки. Буквенно-цифровой код при этом появляется на дисплее количества копий.

#### Пример

Если копир полностью остановил работу и на дисплее поочередно появляются буква и цифра, немедленно обратитесь к специалистам сервисного центра, имеющего соответствующие полномочия от фирмы SHARP.

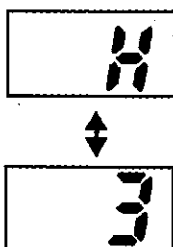

# РАСХОДНЫЕ МАТЕРИАЛЫ

## Типы и размеры копировальных бумаг

### СТАНДАРТНЫЕ ВИДЫ БУМАГ

• При автоматической подаче

Формат:

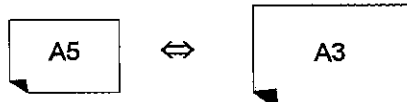

Вес:



• При ручной подаче

Формат:

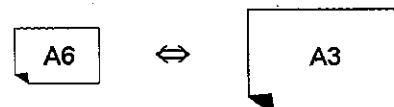

Вес:

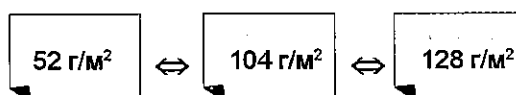

Формат А4 является максимальным для бумаг весом от 104 до 128 г/м<sup>2</sup>.

### СПЕЦИАЛЬНЫЕ ВИДЫ БУМАГ

Бумага данных видов подается полностью вручную через устройство ручной подачи. См. стр. 12.

Прозрачная пленка

Двуслойная для наклеек

Калька

## Определение подлинности расходных материалов

SHARP

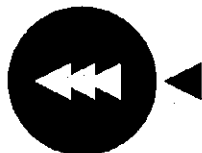

GENUINE SUPPLIES

Стандартные расходные материалы - бумага и тонер - могут быть заменены самим пользователем.

Для достижения лучших результатов пользуйтесь только материалами фирмы SHARP.

На упаковке с материалами фирмы должна находиться наклейка со значком Аутентичного Продукта.

Копир SF-2116 имеет встроенную систему технологического контроля, которая позволяет удерживать на стабильном уровне качество копий. При этом влияние срока службы фотопроводящего барабана, режимов работы и изменения условий окружающей среды компенсируется автоматически. Соответствующие сигналы об изменении характеристик восприятия барабаном изображений улавливаются сенсорным устройством и автоматически воздействуют на систему.

Для функционирования системы необходимы барабаны со специальным воспринимающим участком поверхности (рекомендуем использовать фотопроводящие барабаны фирмы SHARP). При использовании другими барабанами система контроля не гарантирует высокого качества работы. Для того, чтобы предотвратить некачественное управление системой и возможные вследствие этого повреждения, копир будет изготавливать только ненасыщенные копии.

## Требования к помещению складирования материалов

1. Помещение должно быть:
  - сухим,
  - с постоянной температурой,
  - вне доступа прямого солнечного света,
  - чистым.
2. Бумага должна храниться в упаковке и в горизонтальном положении.
  - Если не соблюдать данное требование, листы могут покоробиться или пропитаться влагой, что в итоге приведет к их застреванию в копиере.

# СПЕЦИФИКАЦИЯ

Тип	Настольный
Система копирования	Сухой электростатический перенос изображения
Оригиналы	Листы, сшитые документы
Формат оригинала	Макс. А3
Формат копии	Макс. А3 Мин. А6
Скорость копирования	16 копий/мин. (формат А4) 11 копий/мин. (формат В4) 9 копий/мин. (формат А3)
Последовательное копирование	До 99 копий (счетчик в режиме вычитания)
Время изготовления первой копии	5.3 сек. (кроме энергосберегающего режима)
Время прогрева	Приблизительно 35 сек.
Интервал трансфокации	от 50% до 200% с шагом в 1% (всего 151 ступень); фиксированные значения масштаба - 100, 86, 81, 70, 50, 115, 122%, 141%, 200%
Система экспонирования	Подвижный источник экспонирования, щелевое сканирование (неподвижный столик) с функцией автоматической экспозиции
Подача бумаги	Один лоток для автоматической подачи (на 250 листов), одна секция ручной подачи
Система закрепления тонера	Нагревающиеся валики
Система проявления	Проявление магнитной щеткой
Источник экспонирования	Галогеновая лампа
Электропитание	Номинальный уровень напряжения +/- 10%
Потребляемая мощность	Не более 1,5 Квт.

## СПЕЦИФИКАЦИЯ

Занимаемая площадь (с выводным устройством)	850 (Ш) x 585 (Г) мм.
Вес	Прибл. 42,5 кг.
Габариты	600(Ш) x 585(Г) x 365(В) мм
Условия эксплуатации	Температура от 15С до 30С Влажность от 20% до 85%
Дополнительные приспособления	Автоматическое устройство для подачи оригиналов (SF-A15) Сортировочное устройство на 10 ячеек (SF-S17) Многостраничное устройство подачи (SF-MF15) Лоток для бумаги (SF-UB15) Счетное устройство (SF-71A/71B)

Спецификация может быть изменена без предупреждения, если изменения обусловлены конструктивными улучшениями.



# ДОПОЛНИТЕЛЬНЫЕ ПРИСПОСОБЛЕНИЯ

## Содержание

	Стр.
• КОНФИГУРАЦИЯ СИСТЕМЫ .....	40
• АВТОМАТИЧЕСКОЕ УСТРОЙСТВО ДЛЯ ПОДАЧИ ОРИГИНАЛОВ (SF-A15) .....	41
• СОРТИРОВОЧНОЕ УСТРОЙСТВО НА 10 ЯЧЕЕК (SF-S17) .....	44
• МНОГОЛИСТОВОЕ УСТРОЙСТВО РУЧНОЙ ПОДАЧИ БУМАГИ (SF-MF15) .....	47
• ЛОТОК ДЛЯ БУМАГИ (SF-UB15) .....	50

# КОНФИГУРАЦИЯ СИСТЕМЫ

Данная модель копира может быть дополнена различными приспособлениями, дающими Вам возможность составить систему копирования, наиболее полно отвечающую Вашим потребностям. К дополнительным приспособлениям относятся следующие.

Автоматическое устройство для подачи оригиналов (SF-A15)

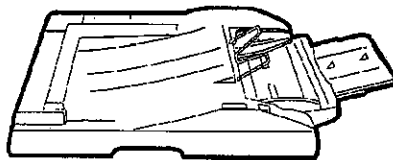

Сортировочное устройство на 10 ячеек (SF-S17)

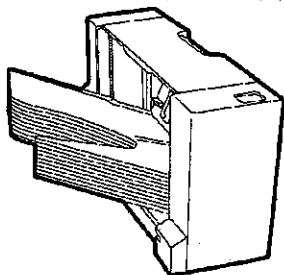

Многолистовое устройство ручной подачи (SF-MF15)

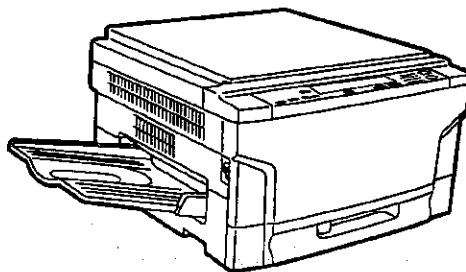
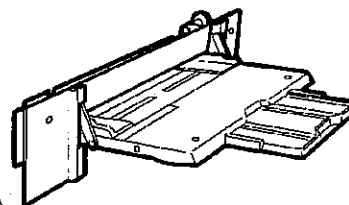

Лоток для бумаги (SF-UB15)

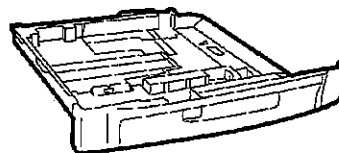

• Счетное устройство (SF-71A/71B)

# АВТОМАТИЧЕСКОЕ УСТРОЙСТВО ДЛЯ ПОДАЧИ ОРИГИНАЛОВ (SF-A15)

Автоматическое устройство для подачи оригиналов ADF вмещает до 50 оригиналов.

## ПРИМЕЧАНИЕ:

Для оригиналов стандартных форматов при их уменьшении и увеличении с использованием фиксированных значений может наблюдаться небольшая потеря изображений по краю копий. Величина потери может несколько варьироваться в зависимости от фиксированного значения масштаба. Для других значений масштабирования также наблюдается небольшая потеря изображения по краю (не больше 3-х миллиметров), а в случае, если копируемое изображение меньше размеров бумажного листа копии, по ее краю может наблюдаться слабая темная полоска.

Если оригиналы форматов А3, В4 или А4R очень тонкие или прозрачные, то на копии может наблюдаться фон различной плотности. Советуем Вам подкладывать с обратной стороны таких оригиналов лист белой бумаги и копировать их со столика вручную.

## НАИМЕНОВАНИЯ УЗЛОВ ADF

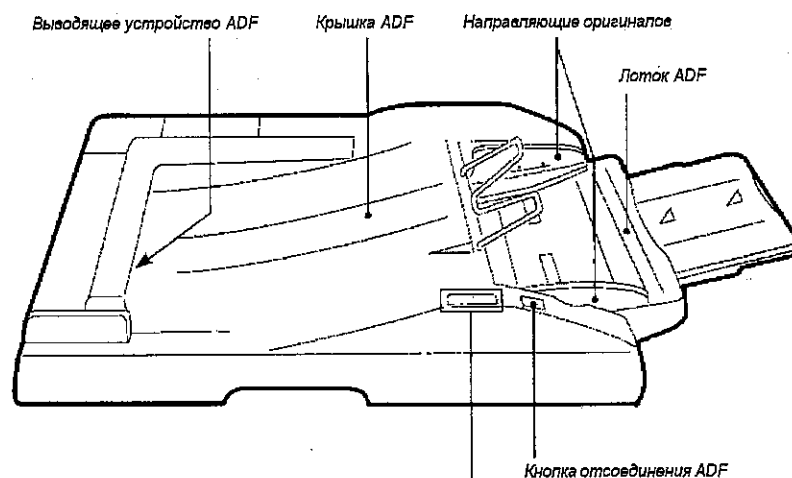

### Индикаторы подающего устройства



**Индикатор подачи оригиналов**

Оригиналы на лотке готовы к подаче



**Напоминающий индикатор**

Оригинал все еще находится на стекле оригиналодержателя

## Спецификация

Оригиналы, которые можно копировать с ADF

Вес: от 50 до 128 г/м<sup>2</sup>

Формат: от А5 до А3

Емкость: до 50 оригиналов при условии, что толщина стопы не превышает 6,5 мм (от 50 до 80 г/м<sup>2</sup>) или 5 мм (от 80 до 128 г/м<sup>2</sup>)

Энергопотребление

От копира

Вес

Прибл. 11 кг

Габариты

586(Ш) x 525(Г) x 99(В)мм

Изменения спецификации в целях конструктивных усовершенствований могут быть сделаны без предварительного уведомления.

## Стандартные операции

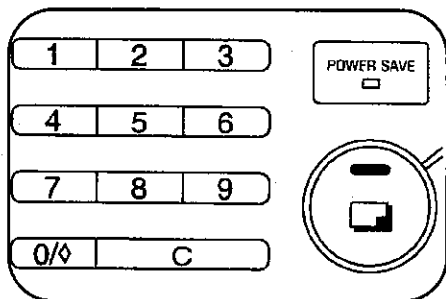
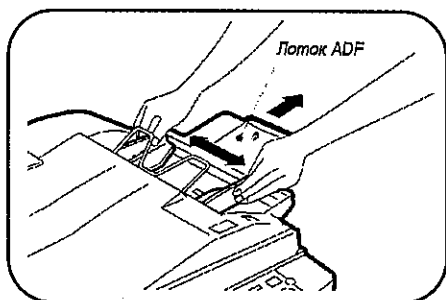

### 1 Установите направляющие по ширине оригиналов и поместите оригиналы на лоток ADF лицевой стороной вниз так, чтобы последний из них находился сверху.

- Убедитесь в том, что все соединительные скобы и скрепки удалены с оригиналов.
- Не забудьте выдвинуть лоток при работе с оригиналами формата A4R, B4 или A3, иначе формат их может быть определен устройством неправильно.
- Для обеспечения лучших условий подачи оригиналов, имеющих отверстия для их скрепления, расположите их так, чтобы отверстия находились справа.
- Поврежденные оригиналы могут послужить причиной застревания в ADF. Советуем Вам производить их копирование непосредственно со столика оригиналодержателя.
- Нестандартные оригиналы на прозрачной пленке или кальке лучше копировать со столика.

### 2 Выберите все необходимые функции для копирования данных оригиналов, введите число копий и нажмите на кнопку копирования ( ).

- Для прекращения копирования нажмите кнопку сброса всех данных (  ). Оригинал останется на стекле, о чем будет свидетельствовать загоревшийся напоминающий индикатор.

Автоматическое устройство для подачи оригиналов

ДОПОЛНИТЕЛЬНЫЕ  
ПРИНАДЛЕЖНОСТИ

## Режим непрерывной подачи

Автоматическое устройство для подачи оригиналов может работать в режиме непрерывной подачи. При этом дополнительные оригиналы должны быть помещены в ADF в течение 5 секунд после подачи последнего оригинала из предыдущей серии; тогда их подача и копирование будут произведены автоматически. См. стр.28, ПРОГРАММЫ ПОЛЬЗОВАТЕЛЯ.

## Извлечение застрявшего оригинала

Застревание может произойти в одном из трех мест: (A) на выходе оригинала из ADF, (B) на вводе его в ADF или (C) при его транспортировке лентой.

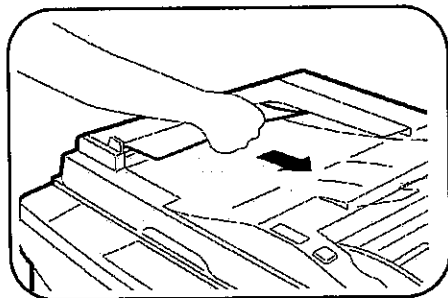
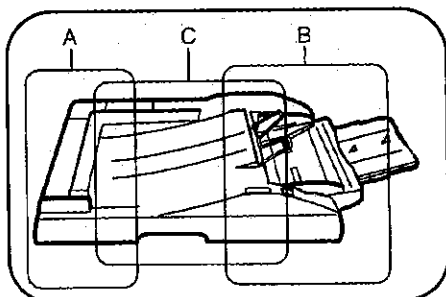

**(A) Осторожно потяните оригинал вправо.**

- Не забудьте открыть и вновь закрыть крышку ADF для того, чтобы погас индикатор места застревания.

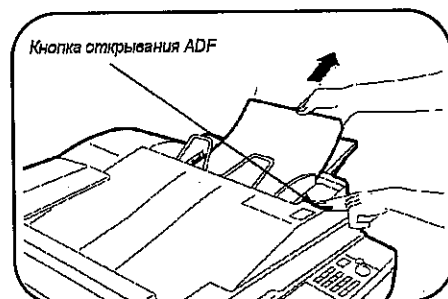

**(B) Нажмите на кнопку открывания ADF и осторожно вытащите оригинал по направлению вправо и наружу.**

- Не забудьте открыть и вновь закрыть крышку ADF для того, чтобы погас индикатор места застревания.

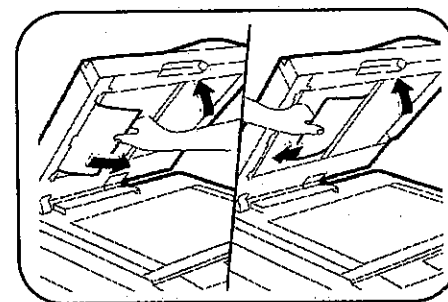

**(C) Откройте крышку ADF и извлеките застрявший оригинал.**

- Оригинал нужно вытаскивать в направлении, указанном на рисунке стрелкой. Ни в коем случае не вытаскивайте его в каком-либо другом направлении.
- Цифра, появившаяся на дисплее количества копий, обозначает количество оригиналов, которые должны быть возвращены в лоток ADF. После возврата оригиналов нажмите на кнопку копирования (  ) для того, чтобы завершить операцию.

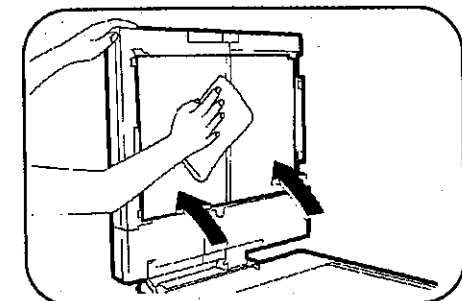

## Уход за устройством

- Следы на поверхностях ADF, указанных стрелками, могут быть скопированы вместе с оригиналом. Протрите их чистой мягкой тканью.
- При необходимости смочите ткань водой. Не применяйте растворители, бензин или подобные летучие чистящие вещества.

# СОРТИРОВОЧНОЕ УСТРОЙСТВО НА 10 ЯЧЕЕК (SF-S17)

Устройство SF-S17 может работать в 2 режимах, выполняя при этом различные виды работ: в одном случае происходит последовательная подборка комплектов, в другом происходит группировка копий с отдельных оригиналов.

Максимальное количество получаемых копий зависит от выбранного режима.

Если получение введенного количества копий невозможно в силу того, что оно превосходит максимально возможное, происходит автоматическая установка максимально возможного количества копий.

При использовании SF-S17 вместе с автоматическим устройством для подачи оригиналов (SF-A15) максимальное количество оригиналов на лотке ADF должно соответствовать емкости сортировочного устройства в его выбранном режиме, как это объяснено в разделе "Использование сортировочного устройства".

## ПРИМЕЧАНИЕ:

Для того, чтобы устройство было компактным, расстояние между пластинами ячеек довольно невелико. Когда подача оригиналов из ADF закончена, или нажата кнопка сброса всех данных (CA), или в режиме копирования со столика нажата кнопка обеспечения доступа к ячейкам, ячейки перемещаются группами по три таким образом, что расстояние между пластинами увеличивается, позволяя легко извлечь готовые копии. Данный режим поднятия/опускания ячеек может быть отключен при помощи программы пользователя. См. стр. 28, ПРОГРАММЫ ПОЛЬЗОВАТЕЛЯ.

## НАИМЕНОВАНИЯ УЗЛОВ

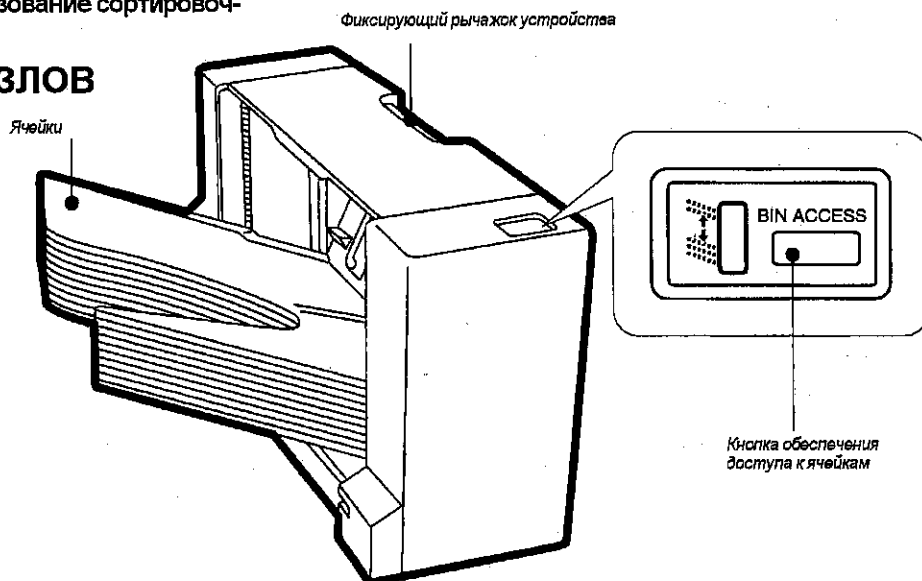

## ВНИМАНИЕ

Не применяйте усилий при обращении с сортировочным устройством.

## Спецификация



Количество ячеек	10
Емкость ячейки	100 листов в режиме отключения подборки 30 листов в режиме ПОДБОРКИ (A4) 20 листов в режиме ГРУППИРОВКИ (A4)
Требования к бумаге	Формат Макс. A3 Мин. A6 в режиме отключения подборки и A5 в режимах ПОДБОРКИ или ГРУППИРОВКИ Вес От 52 до 128 г/м <sup>2</sup> в режиме отключения подборки От 56 до 80 г/м <sup>2</sup> в режиме ПОДБОРКИ или ГРУППИРОВКИ
Вес	Прибл. 7 кг
Габариты	335(Ш) x 493(Г) x 298(В) мм
Энергопитание	От копитра

Изменения спецификации в целях конструктивных усовершенствований могут быть сделаны без предварительного уведомления.

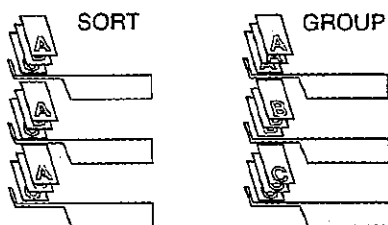
## Пользование устройством



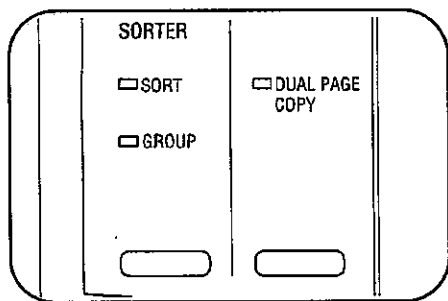

Нажмите кнопку ПОДБОРКА/ГРУППИРОВКА () для выбора нужного режима.

Для отмены режима нажимайте на эту кнопку до тех пор, пока оба индикатора SORT () и GROUP () не погаснут.





## Режим отключения подборки и группировки

Если ни один из возможных режимов комплектации копий не выбран, то копир будет находиться в режиме отключения подборки () и группировки (). В данном режиме все получаемые копии будут поступать на верхнюю ячейку.

Этот режим необходимо использовать при получении копий на специальных видах материалов, например, на кальке или двухслойной бумаге для наклеек.

Данный режим выбирается копиром автоматически при подаче бумаги с устройства ручной подачи, но не при подаче с многолистового устройства ручной подачи.

## Режим ПОДБОРКИ

Для выбора этого режима () нужно нажать на кнопку SORT/GROUP ().



Данный режим используется для последовательной подборки страниц в каждом экземпляре копии, которые по очереди размещаются в ячейках.

В режиме подборки SORT может быть за один цикл изготовлено до 10 подобранных копий не более, чем с 30-и оригиналов А4 или 15-и оригиналов В4 или А3.

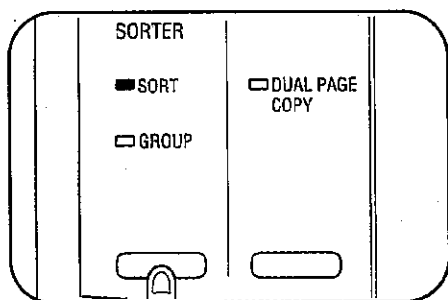
- При использовании ADF не помещайте на его лоток больше, чем 30 оригиналов формата А4 или 15 оригиналов формата В4 или А3.



## Режим ГРУППИРОВКИ

Для выбора этого режима () также нужно нажать на кнопку SORT/GROUP ().

В данном режиме все копии с каждого отдельного оригинала размещаются в одной отдельной ячейке.

Может быть изготовлено до 20-и копий с каждого из 10-и оригиналов формата А4 или до 15-и копий с каждого из 10 оригиналов формата В4 или А3.

- При использовании ADF не помещайте на его лоток больше, чем 10 оригиналов любого формата.

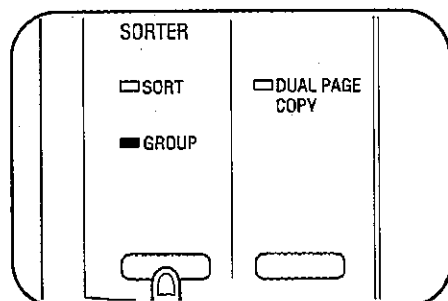

**Извлечение застрявшего листа**

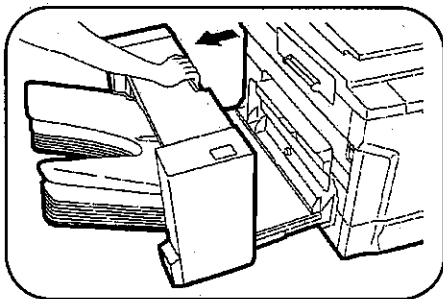

**1** Потяните за фиксирующий рычажок и осторожно отсоедините сортировочное устройство от копира.

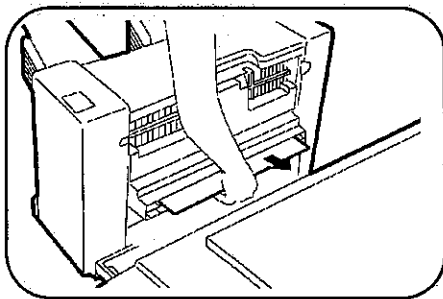

**2** Извлеките застрявший лист из устройства или из выводного паза копира.

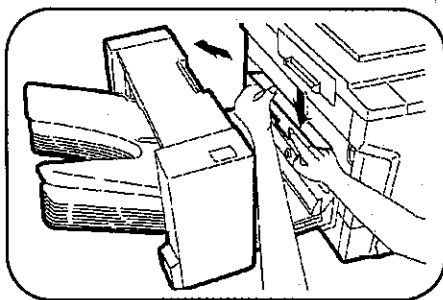

- При извлечении листа из выводного паза нажимайте вниз на направляющие, по которым выводится лист.

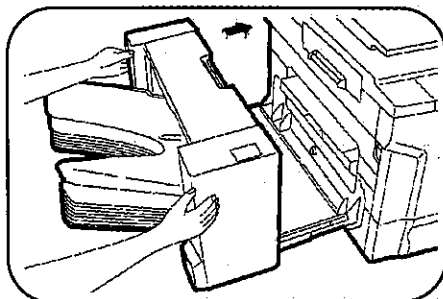

**3** Возвратите сортировочное устройство на место его соединения с копиром и добейтесь его фиксации.

**4** Откройте и вновь закройте крышку передней панели для того, чтобы погас индикатор .

Сортировочное устройство на 10 ячеек

ДОПОЛНИТЕЛЬНЫЕ  
ПРИНАДЛЕЖНОСТИ



# МНОГОЛИСТОВОЕ УСТРОЙСТВО РУЧНОЙ ПОДАЧИ БУМАГИ (SF-MF15)

При помощи данного устройства возможна автоматическая подача до 50 листов стандартной бумаги.

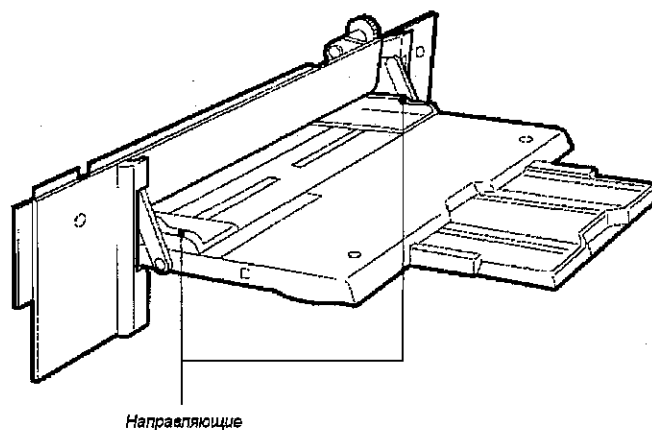

Многолистное устройство ручной подачи бумаги (SF-MF15)

## Спецификация

Характеристики бумаги	(При автоматической подаче)
	Вес: От 56 до 80 г/м <sup>2</sup> Формат: От А6 до А3 Возможна зарядка до 50 листов при общей толщине стопы до 5 мм
	(При листовой ручной подаче)
	Вес: От 52 до 128 г/м <sup>2</sup> Формат: От А6 до А3 Если вес бумаги находится в интервале 104 - 128 г/м <sup>2</sup> , то формат не должен превышать А4.
Вес	Приблизительно 2 кг.
Габариты	350(Ш) x 493(Г) x 185(В) мм
Электропитание	От копировального устройства

Спецификация может быть изменена без предварительного уведомления, если изменения обусловлены конструктивными улучшениями.

ДОПОЛНИТЕЛЬНЫЕ  
ПРИНАДЛЕЖНОСТИ

## Пользование устройством

### 1 Откройте устройство как указано на рисунке.

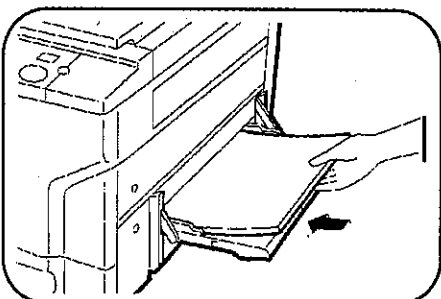
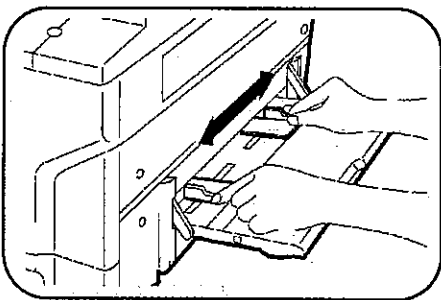
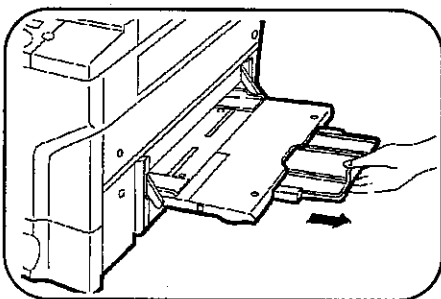
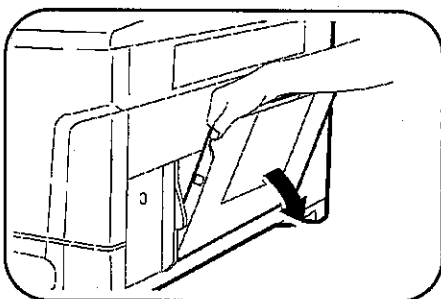

- При подаче бумаги формата A4R, B4 или A3 выдвиньте дополнительный удлинитель лотка.

### 2 Установите направляющие по ширине бумаги.

- При формате A6 лист вставляется в устройство узкой стороной.

### 3 Поместите копировальную бумагу на лоток устройства.

- Емкость лотка составляет до 50 листов стандартной бумаги форматом от A6 до A3.
- Прозрачная пленка, наклейки, калька и другие специальные сорта бумаг должны подваться полистно.
- При дополнительной зарядке бумаги необходимо сначала вытащить имеющиеся в устройстве листы, соединить с новыми и вновь зарядить единой стопой.

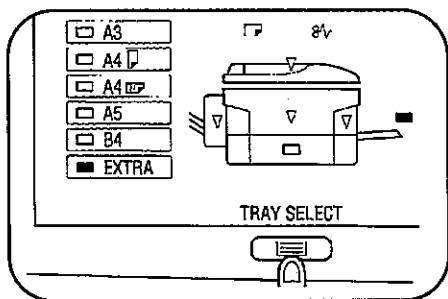

**4** Для того, чтобы выбрать данное устройство ввода, нажмите кнопку **ВЫБОР ЛОТКА** (☰).

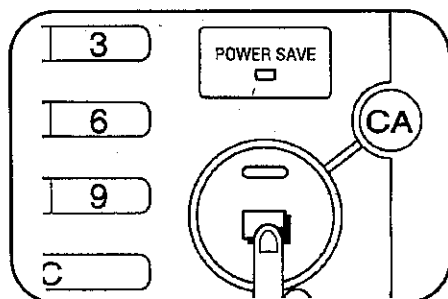

**5** При подаче специальных сортов бумаги на индикаторе количества копий должна значиться цифра 0. Если бумага стандартная, то необходимо выбрать количество изготавливаемых копий.

**6** Нажмите на кнопку копирования (☐).

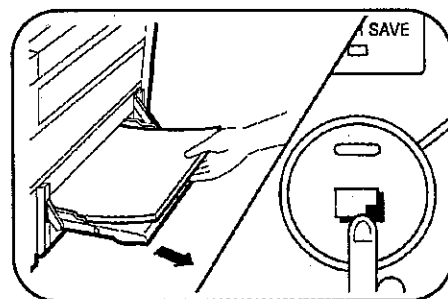

- Если мигает индикатор ☐. Если при автоматическом копировании бумага в лотке закончилась, то на дисплее количества копий мигает индикатор ☐, информируя оператора о необходимости добавить бумагу. Если индикатор ☐ загорелся при наличии бумаги в лотке, значит произошло застревание листа при подаче. Аккуратно извлеките застрявший лист. При невозможности извлечь бумагу действуйте в соответствии с указаниями на стр. 21, "Застревание в механизме транспортировки, в секции закрепления тонера или в выводном устройстве". После необходимых действий по извлечению застрявшего листа нажмите вновь кнопку копирования (☐) для того, чтобы индикатор ☐ погас и копирование возобновилось. Если Вам необходимо сбросить мигание индикатора ☐ без возобновления копирования, нажмите кнопку сброса (C).

# ЛОТОК ДЛЯ БУМАГИ (SF-UB15)

Лоток для бумаги в копиере может быть заменен на дополнительно поставляемый, при этом необходимо действовать в соответствии с указаниями, данными ниже.

Для того, чтобы зарядить лоток бумагой, обратитесь к инструкции на стр. 3, ЗАРЯДКА КОПИРОВАЛЬНОЙ БУМАГИ.

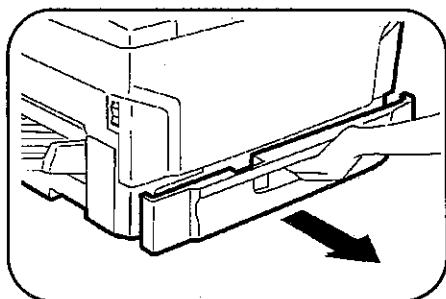
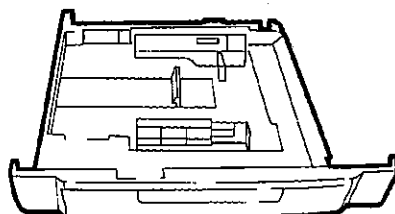

**1** Аккуратно приподнимите и выдвиньте лоток до его полной остановки.

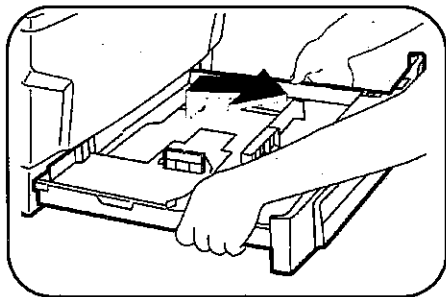

**2** Вновь аккуратно приподнимите его и вытащите.

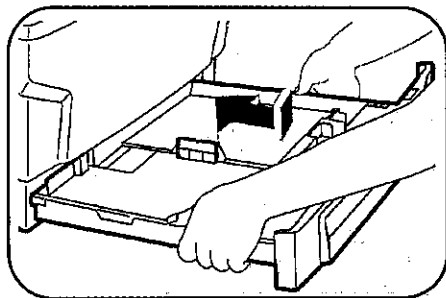

**3** Вставьте новый лоток под углом, как показано на рисунке.

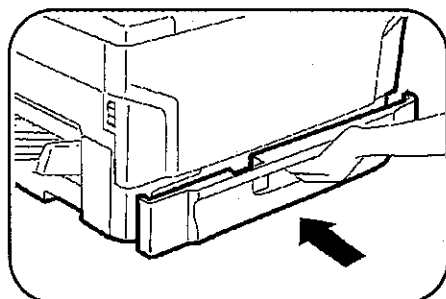

**4** Плотно вдвиньте лоток в копировальное устройство.

SF-2116

**SHARP CORPORATION**

Напечатано в Японии  
5L KS①  
TINSR1363FCZZ