

SHARP®

МОДЕЛЬ
SF-2530

ЭЛЕКТРОСТАТИЧЕСКОЕ КОПИРОВАЛЬНОЕ УСТРОЙСТВО

РУКОВОДСТВО ПО ЭКСПЛУАТАЦИИ

	Стр.
• ПОДГОТОВКА К РАБОТЕ	2
• ИЗГОТОВЛЕНИЕ КОПИЙ	8
• ПРЕДУПРЕЖДАЮЩИЕ ИНДИКАТОРЫ	22
• ОБЩИЕ СВЕДЕНИЯ	30
• ДОПОЛНИТЕЛЬНЫЕ ПРИСПОСОБЛЕНИЯ	53

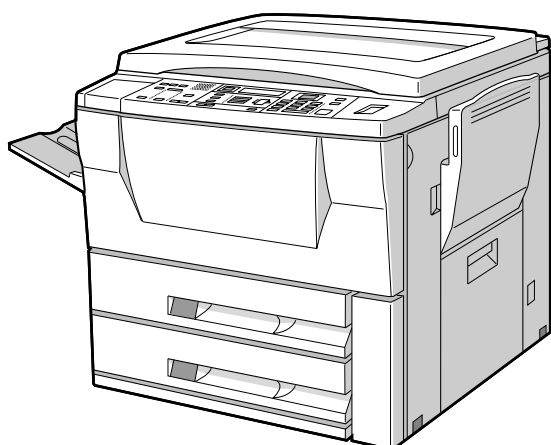

В некоторых регионах положения переключателя "Power" обозначены "I" и "⏻" вместо "ON" и "OFF". Символ "⏻" означает, что при нахождении переключателя "Power" в данной позиции копир отключен не полностью и находится в режиме ожидания "Stand-by".

Если маркировка Вашего копира соответствует вышеуказанной, то символ "I" соответствует "ON" (Включено), а "⏻" - "OFF" (Выключено).

ВНИМАНИЕ:

Для полного выключения копира необходимо отключить его от сети.

Копир необходимо располагать поблизости от сетевой розетки, доступ к которой должен быть свободным.

ИНФОРМАЦИЯ О СЕРТИФИКАЦИИ ПРОДУКЦИИ

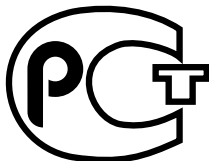

ЗЛЕКТРОСТАТИЧЕСКОЕ КОПИРОВАЛЬНОЕ УСТРОЙСТВО МОДЕЛЬ SF-2530 ШАРП

АЯ46

Сертифтцирован Компанией РОСТЕСТ - МОСКВА
Официальным представителем ГОССТАНДАРТА России

Модель SF-2530 ШАРП соответствует требованиям нормативных документов:	по безопасности - ГОСТ Р 50377-92, ГОСТ 12.2.007.0-85 по ЭМС - ГОСТ 23511-79 ГОСТ Р 50033-92
---	---

ВНИМАНИЕ!

Благодарим Вас за приобретение копировального аппарата фирмы SHARP. Прежде, чем Вы начнете работать, пожалуйста, прочтите следующие рекомендации:

1. Что такое техническое обслуживание?

Для того, чтобы всегда получать хорошие копии, аппарат требует соответствующего обслуживания квалифицированным сервисным инженером. Для чего нужно техническое обслуживание? Оптический барабан, проявитель и другие установленные в аппарате части имеют собственные сроки службы и должны быть заменены новыми по достижении конца жизненного цикла. Кроме того, если Вы делаете копии длительное время, некоторые детали аппарата изнашиваются и внутри может накапливаться пыль. Поэтому аппарат нуждается в профилактическом обслуживании, в процессе которого специалист по сервису заменяет части или проверяет, регулирует и очищает аппарат, что позволит изготавливать хорошие копии стабильного качества. Цикл обслуживания является различным для разных моделей копировальных аппаратов.

2. Система обслуживания и регистрация покупки

Пожалуйста, тщательно расспросите Вашего дилера о системе обслуживания и об условиях гарантии, которая распространяется на Вас, а также спросите о местонахождении ближайшего к Вам сервисного центра. Для того, чтобы Вам было просто сообщить данные об аппарате в случае появления неисправности, пожалуйста, сохраняйте талон регистрации покупки, который просите обязательно заполнить при получении аппарата.

ВВЕДЕНИЕ

Модель копира SF-2530 разработана с целью обеспечить высокую производительность работы в сочетании с разнообразными дополнительными копировальными возможностями.

К основным возможностям относятся:

- Легкость в эксплуатации
- Автоматическое управление экспонированием
- Копировальный режим ФОТО
- Такие удобные для пользователя функции как КОПИРОВАНИЕ С РАЗВОРОТА, СТИРАНИЕ ИЗОБРАЖЕНИЯ ПО КРАЮ СТРАНИЦЫ, СМЕЩЕНИЕ ПОЛЕЙ СТРАНИЦЫ и, кроме того,
- Экономия электроэнергии при помощи использования режимов предварительного прогрева и отключения питания.

Копир может быть оборудован дополнительным автоматическим устройством подачи оригиналов (ADF) или аналогичным устройством с возможностью переворота оригинала (RADF), а также, сортировщиком или сортировщиком со степлером для получения подобранных и сшитых многостраничных копий, готовых к использованию.

Для того, чтобы использовать возможности копира с максимальной эффективностью, рекомендуем Вам ознакомиться с настоящим Руководством и копиром и хранить его под рукой для быстрого получения консультаций во время работы.

ПОДГОТОВКА К РАБОТЕ

- ТРЕБОВАНИЯ ПО УСТАНОВКЕ КОПИРА 2
- МЕРЫ ПРЕДОСТОРОЖНОСТИ 3
- ЗАГРУЗКА КОПИРОВАЛЬНОЙ БУМАГИ 4
- ДОБАВКА ТОНЕРА 6

ПОДГОТОВКА К РАБОТЕ

ИЗГОТОВЛЕНИЕ КОПИЙ

- АУДИТОРСКИЙ УЧЕТ 8
- СТАНДАРТНЫЕ ОПЕРАЦИИ КОПИРОВАНИЯ 9
 - Одностороннее копирование 9
 - Двустороннее копирование с использованием дополнительного модуля дубликатора 11
- ИСПОЛЬЗОВАНИЕ ЛОТКА ДЛЯ ПОДАЧИ ВРУЧНУЮ (специальные виды бумаг) 12
 - Изготовление двусторонних копий с помощью лотка для подачи вручную 13
- УМЕНЬШЕНИЕ/УВЕЛИЧЕНИЕ/МАСШТАБИРОВАНИЕ 14
- КОПИРОВАНИЕ С РАЗВОРОТА СТРАНИЦ 16
- СТИРАНИЕ ИЗОБРАЖЕНИЯ 17
- СМЕЩЕНИЕ ПОЛЕЙ СТРАНИЦ 18
- ПРЕРЫВАНИЕ ПРОЦЕССА КОПИРОВАНИЯ 19
- РЕГУЛИРОВКА УРОВНЯ АВТОМАТИЧЕСКОГО ЭКСПОНИРОВАНИЯ 20
- РЕЖИМ ЭКОНОМИИ ТОНЕРА 21

ИЗГОТОВЛЕНИЕ КОПИЙ

ПРЕДУПРЕЖДАЮЩИЕ ИНДИКАТОРЫ

- ИЗВЛЕЧЕНИЕ ЗАСТРЯВШЕГО ЛИСТА 22
- ЗАМЕНА КОЛЛЕКТОРА С ИСПОЛЬЗОВАННЫМ ТОНЕРОМ 27
- НЕОБХОДИМОСТЬ ЗАМЕНЫ ПРОЯВИТЕЛЯ 28
- НЕОБХОДИМОСТЬ СЕРВИСНОГО ОБСЛУЖИВАНИЯ 29

ПРЕДУПРЕЖДАЮЩИЕ ИНДИКАТОРЫ

ОБЩИЕ СВЕДЕНИЯ

- НАИМЕНОВАНИЕ УЗЛОВ КОПИРА И ИХ ФУНКЦИИ 30
 - Наружное расположение 30
 - Внутреннее расположение 31
 - Панель управления 32
- ПРОГРАММЫ ПОЛЬЗОВАТЕЛЯ 34
- АУДИТОРСКИЕ ПРОГРАММЫ 37
- ЭНЕРГОСБЕРЕГАЮЩИЕ РЕЖИМЫ 43
- УХОД ЗА КОПИРОМ 45
- ПРЕЖДЕ ЧЕМ ВЫЗВАТЬ СПЕЦИАЛИСТА 46
- РАСХОДНЫЕ МАТЕРИАЛЫ 49
 - Типы и размеры копировальных бумаг 49
 - Определение подлинности расходных материалов 50
- СПЕЦИФИКАЦИЯ 51

ОБЩИЕ СВЕДЕНИЯ

ДОПОЛНИТЕЛЬНЫЕ ПРИСПОСОБЛЕНИЯ

- ПОСТРОЕНИЕ СИСТЕМЫ 54
- АВТОМАТИЧЕСКОЕ УСТРОЙСТВО ПОДАЧИ ОРИГИНАЛОВ (SF-A17) 55
- АВТОМАТИЧЕСКОЕ УСТРОЙСТВО ПОДАЧИ ОРИГИНАЛОВ С ПЕРЕВОРОТОМ (SF-A56) 55
- СОРТИРОВЩИК НА 10 ЯЧЕЕК (SF-S18) 61
- СОРТИРОВЩИК НА 20 ЯЧЕЕК (SF-S15) 61
- СОРТИРОВЩИК НА 10 ЯЧЕЕК СО СТЕПЛЕРОМ (SF-S54N) 67
- СОРТИРОВЩИК НА 20 ЯЧЕЕК СО СТЕПЛЕРОМ (SF-S56) 67
- СТОЙКА/УСТРОЙСТВО ПОДАЧИ НА 500 ЛИСТОВ (SF-D20) 82
- СТОЙКА/УСТРОЙСТВО ПОДАЧИ НА 1000 ЛИСТОВ (SF-D21) 82

ДОПОЛНИТЕЛЬНЫЕ ПРИСПОСОБЛЕНИЯ

- КОД ОПЕРАТОРА КОПИРА: УСТАНОВКА ПРИ ИЗГОТОВЛЕНИИ 87

ТРЕБОВАНИЯ ПО УСТАНОВКЕ КОПИРА

Для обеспечения безопасной и правильной работы копира при первичной установке или повторной установке после перемещения копира обратите внимание на следующее.

1. Для удобства подключения копира к сети его необходимо установить в непосредственной близости от сетевой розетки.
2. Убедитесь в соответствии характеристик сети номинальным значениям копира и в наличии заземления розетки.
 - Сведения о необходимых характеристиках источника питания содержатся в табличке, расположенной на задней панели копира, в нижнем углу справа.
3. Не устанавливайте копир:
 - в сырых или влажных помещениях;
 - в местах, доступных прямому воздействию солнечных лучей;
 - в сильно запыленных помещениях;
 - в непроветриваемых помещениях;
 - в местах, подверженных резкому изменению температуры или влажности (например, рядом с кондиционером или нагревательным прибором).
4. Установите копир на устойчивой поверхности, находящейся на определенной высоте над уровнем пола.
5. Расстояние от копира до любой из примыкающих поверхностей должно быть не менее указанных на рисунке значений для того, чтобы обеспечить удобство сервисного обслуживания и достаточный уровень вентиляции.

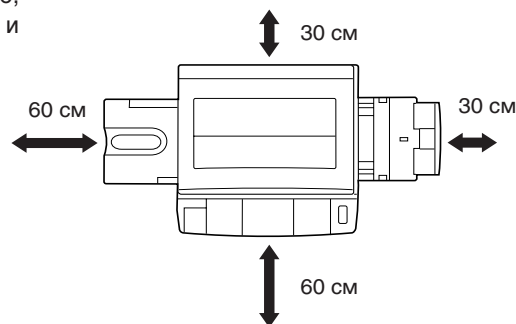
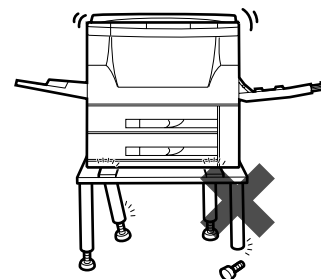
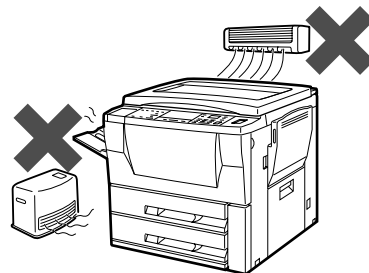
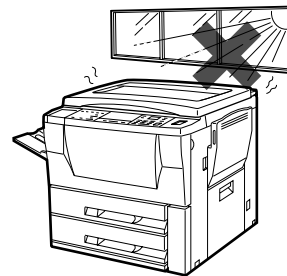

МЕРЫ ПРЕДОСТОРОЖНОСТИ

1. Не касайтесь поверхности фотопроводящего барабана рукой. Царапины и грязь на его поверхности приведут к значительному ухудшению качества копий.

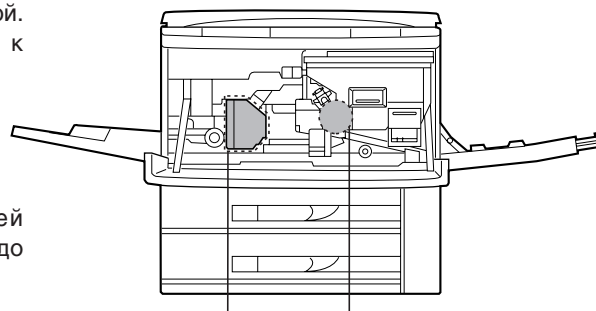

Узел закрепления тонера Фотопроводящий барабан

2. Проявляйте осторожность при контакте с секцией закрепления тонера, так как она может нагреваться до высокой температуры.

3. Дополнительные стойки/устройства подачи, рассчитанные на 500 или 1000 листов бумаги, снабжены установочными регуляторами высоты положения стоек. При перемещении копира, к которому присоединены дополнительные стойки, не забудьте предварительно поднять установочные регуляторы. После перемещения опустите регуляторы так, чтобы они касались поверхности пола для фиксации копира на месте.



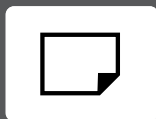

ЗАГРУЗКА КОПИРОВАЛЬНОЙ БУМАГИ

При отсутствии бумаги в выбранном лотке или при отсутствии лотка либо при его неправильной установке загорается индикатор необходимости загрузки копира бумагой (□).

Для достижения оптимальных результатов используйте только сорта бумаги, рекомендованные специалистами фирмы SHARP.

Формат бумаги для емкости в 500 листов или дополнительных стоек/емкостей в 500 и 1000 листов устанавливается при покупке копира по Вашему желанию сервисными специалистами, уполномоченными фирмой SHARP. При возникновении необходимости изменения настройки форматов

обратитесь в Сервисный Центр, уполномоченный фирмой SHARP.

Регулировка емкости в 500 листов может быть произведена на один из следующих 4-х форматов - A4, A4R, B4 и A3.

Соответственно, емкость на 1000 листов может быть отрегулирована на один из 3-х форматов - A4, A4R и B4. Нижняя секция может регулироваться на нужный формат самим пользователем.

Секция для бумаги на 500 листов

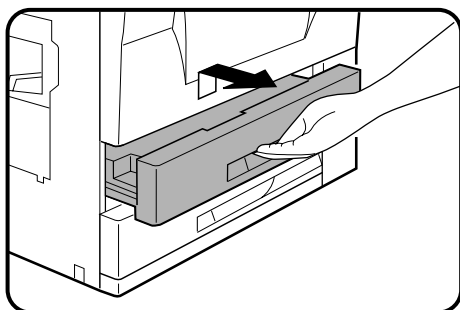

1 Осторожно приподнимите и вытащите наружу лоток секции.

- Если нет бумаги в лотке плотно вдвиньте лоток на место.

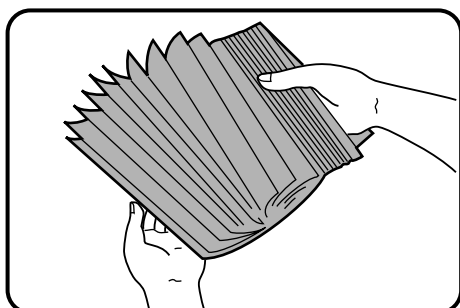

2 Распушите пачку бумаги и поместите ее в лоток.

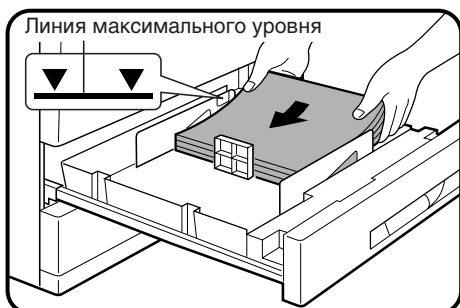

- В лотке может быть помещено до 500 листов бумаги. Не допускайте того, чтобы верхний край пачки располагался выше линии максимально допустимого уровня по высоте.

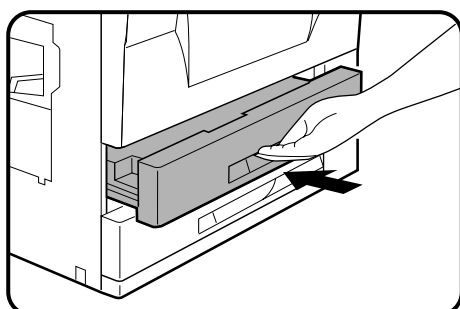

3 Плотно вдвиньте лоток с бумагой на место.

Замена внутренней кассеты в лотке нижней секции

Нижняя секция приспособлена для загрузки бумаги пяти различных форматов при помощи сменных внутренних кассет. (Внутренние кассеты предлагаются к поставке дополнительно.)

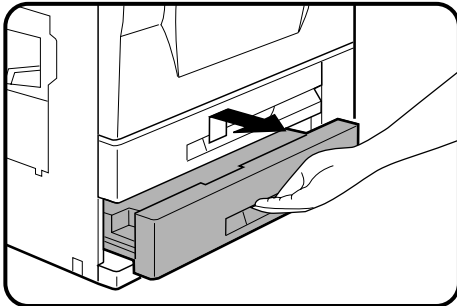

1 Аккуратно приподнимите и выдвиньте лоток нижней секции.

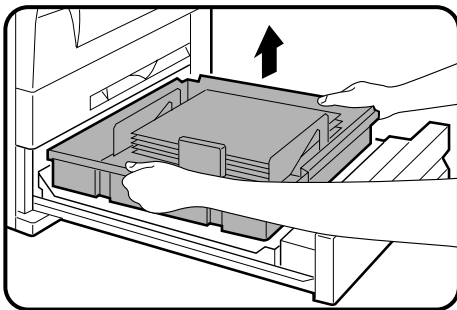

2 При помощи выступов на кассете извлеките ее из лотка.

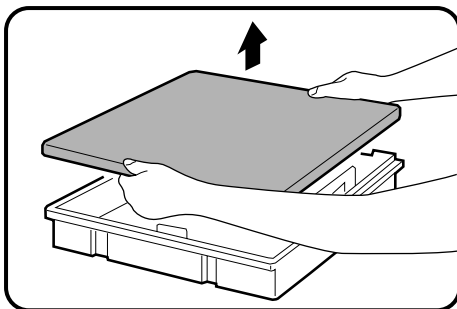

3 Снимите крышку устанавливаемой сменной кассеты. Если она не содержит внутри бумагу, распушите пачку бумаги и расположите ее внутри кассеты.

- Емкость кассеты составляет 500 листов бумаги. (Для формата А5 это количество не должно превышать 250 листов.)
Не допускайте того, чтобы верхний край пачки располагался выше линии максимального уровня.
- Снятую с новой кассеты крышку поместите на заменяемую кассету.

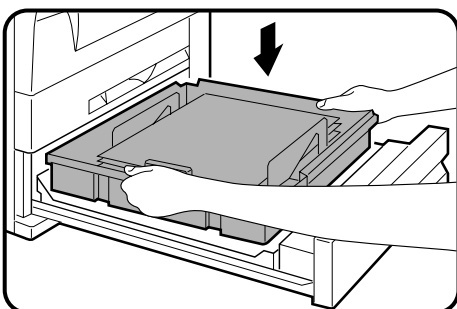

4 Разместите кассету внутри лотка нижней секции.

- Четыре выступа, находящиеся на кассете, должны совпасть с четырьмя отверстиями лотка.
- Внутренние кассеты предлагаются для следующих пяти форматов бумаги - А5, А4, А4R, В4 и А3.

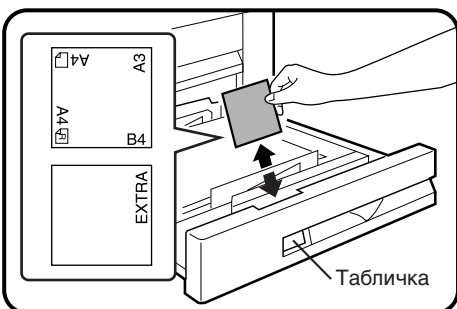

5 Табличку с указанием используемого формата бумаги поместите на передней панели лотка.

- Данные на табличке, видимой в прорези передней панели, должны совпадать с выбираемым форматом бумаги.

6 Плотно вдвиньте на исходное место лоток нижней секции.

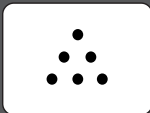

ДОБАВКА ТОНЕРА

При снижении уровня концентрации тонера в проявителе загорается индикатор необходимости добавки тонера (⋮). Познакомьтесь ниже с тем, как определяется эта необходимость. Если при загорании индикатора ⋮: продолжить копирование, насыщенность копий будет постепенно снижаться до тех пор, пока копир не остановится и не начнется мигание данного индикатора.

Мигание индикатора ⋮: может также наблюдаться при тиражировании большого количества копий с серии насыщенных оригиналов; хотя тонера в проявителе может быть еще вполне достаточно. При этом, как уже сказано выше, копир прекратит работу. В данном случае необходимо открыть и вновь закрыть переднюю крышку аппарата. После поступления достаточного количества тонера индикатор ⋮ погаснет и загорится индикатор внутри кнопки START. Нажмите на кнопку START с тем, чтобы продолжить копирование.

При завершении подачи тонера, если загораются оба индикатора ⋮ и START, либо при выключенном индикаторе START мигает индикатор ⋮, необходимо произвести добавку тонера в соответствии с нижеследующим описанием.

Для того, чтобы Ваши копии были оптимального качества, используйте исключительно расходные материалы фирмы SHARP.

На упаковке с тонером, поставляемым фирмой SHARP должен находиться ярлык Подлинного Фирменного Продукта.

SHARP

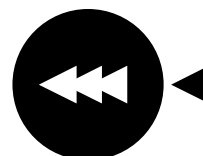

GENUINE SUPPLIES

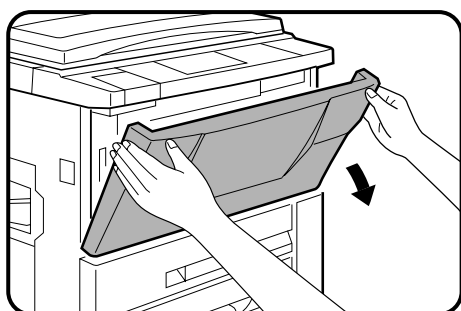

1 Откройте переднюю панель.

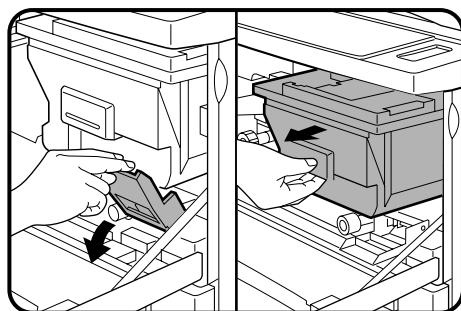

2 Нажмите на рычаг фиксатора бункера с тонером и аккуратно вытащите последний до его фиксации на месте.

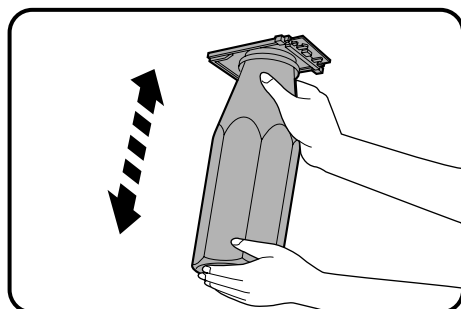

3 Удерживая картридж с тонером в вертикальном положении, сильно встряхните его около 20 раз для ликвидации возможного слипания частиц. Данная операция обеспечит оптимальные условия для того, чтобы пересыпать тонер из картриджа в бункерную емкость.

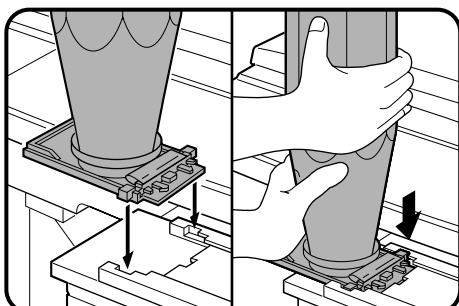

4 Картридж расположите таким образом, чтобы выступы на его пластинке попали в выемки бункера.

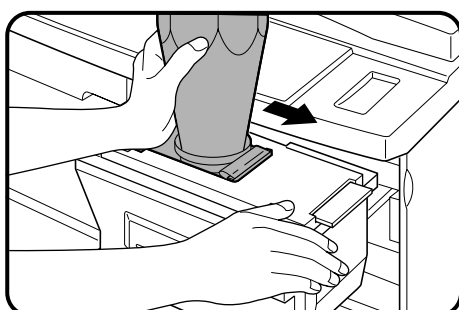

5 Ведите картридж по направляющим, расположенным вдоль верхней плоскости бункера.



6 Удерживая картридж одной рукой, вытаскивайте защитную ленту и удалите ее полностью.

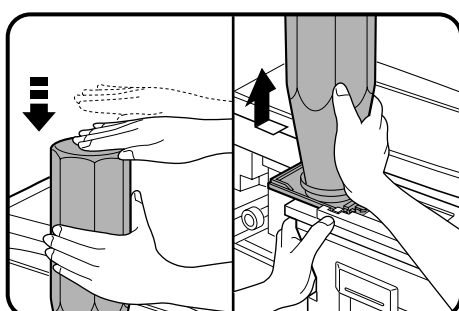

7 Постукивая по верхней части картриджа (приблизительно 5 раз), пересыпьте весь тонер в бункер.

- Операция по полному переходу тонера в бункер занимает приблизительно 30 секунд. Не вытаскивайте картридж до тех пор, пока он полностью не опустеет.

8 Выведите картридж обратно по направляющим бункера и удалите его.

- Отверстие картриджа будет закрыто автоматически при его перемещении вдоль направляющих.

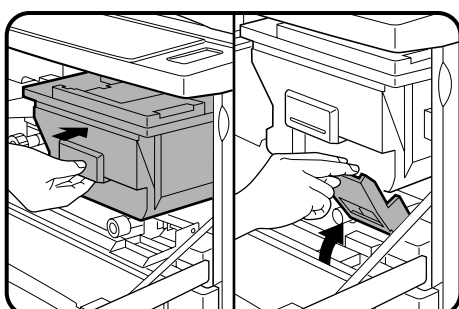

9 Возвратите бункер и стопор в исходное положение.

- Если бункер не был возвращен точно на начальную позицию, то либо копии будут выходить из копира без изображения, либо на дисплее количества копий замигает индикатор [CN], указывая на невозможность функционирования аппарата. Убедитесь в правильной фиксации бункера.

10 Закройте переднюю крышку.

ПРИМЕЧАНИЕ:

Во время операции по добавке тонера должен быть использован только один запорный картридж.

АУДИТОРСКИЙ УЧЕТ

Если настоящий копир был запрограммирован в аудиторском режиме, то он не будет функционировать до тех пор, пока не будет введен 3-значный номер счета. См. Стр. 37 для установки аудиторского режима.

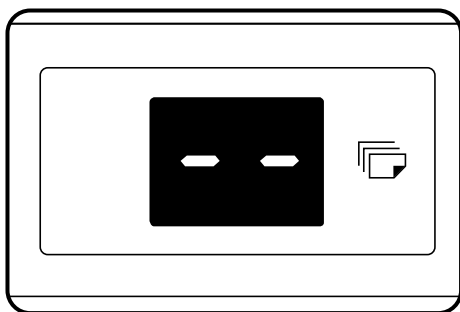

Если копир был запрограммирован в аудиторском режиме, "--" появится на дисплее количества копий в начальных условиях.

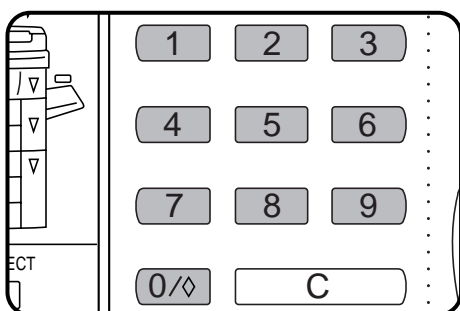

1 Введите Ваш номер счета с помощью 10-кнопочной клавиатуры.

- После того как каждая цифра будет введена, черточки на дисплее количества копий исчезнут.
- После ввода номера дисплей количества копий изменится на 0 и загорится индикатор внутри кнопки START.
- Если неназначенный будет введен, то индикация "--" снова появится на дисплее количества копий, указывая тем самым, что номер не был признан.

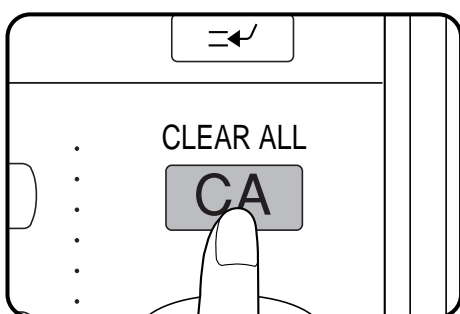

2 Когда копировальная работа будет завершена, нажмите кнопку [CA].

- Индикация "--" появится снова на дисплее количества копий, указывая на аудиторский режим.
- В режиме прерывания копирования (см. стр. 19) нажмите кнопку INTERRUPT после завершения промежуточного копирования.

СТАНДАРТНЫЕ ОПЕРАЦИИ КОПИРОВАНИЯ

Одностороннее копирование



1 Включите копир.

- Разогрев копира будет продолжаться приблизительно 60 секунд. По его завершении загорится индикатор внутри кнопки START, указывая на готовность аппарата к работе
- Если копир был запрограммирован в аудиторском режиме, индикатор внутри кнопки START не будет загораться и индикация "--" появится на дисплее количества копий. Введите назначенный 3-значный номер счета. См. стр. 8.



2 Откройте крышку оригиналодержателя и поместите оригиналы на стекло лицевой стороной вниз, выровняв по шкале размеров.

- Возможно исчезновение изображения по переднему и заднему краям копий (ширина полос "стираемого" изображения не более 4-х мм).

ПРИМЕЧАНИЕ:

- Не располагайте предметы под детектором формата оригинала, так как они могут его повредить.

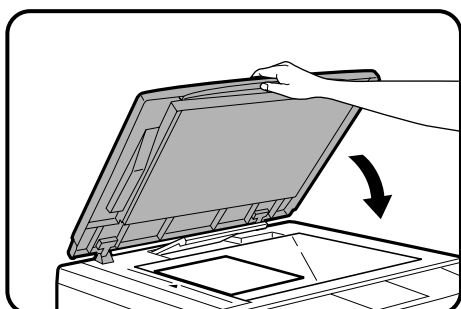

3 Закройте крышку оригиналодержателя.

- Индикатор ORIGINAL SIZE для детектированного формата будет гореть.

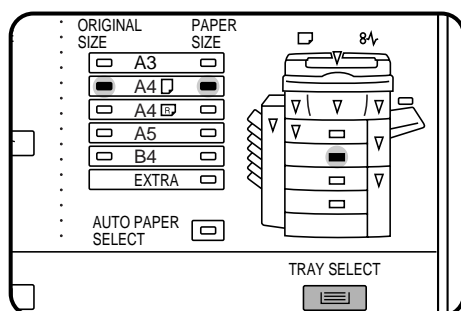

4 Убедитесь, что выбран нужный лоток с бумагой.

- Бумага соответствующая формату оригинала выбирается автоматически, когда включена функция автоматического выбора бумаги. Для копирования на бумагу другого формата нажмите кнопку TRAY SELECT.
- Функция автоматического выбора бумаги может быть отключена с использованием программы пользователя № 8. Если данная функция будет отключена используйте кнопку TRAY SELECT для выбора желаемого лотка с бумагой. См. стр. 34 ПРОГРАММЫ ПОЛЬЗОВАТЕЛЯ.

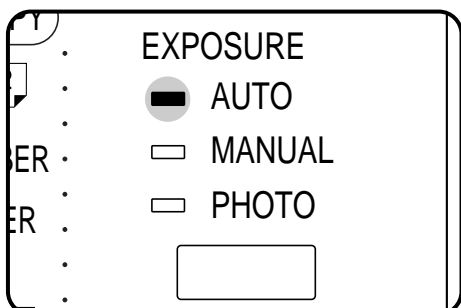

5 Отрегулируйте насыщенность копии.

- В данной модели копира по выбору могут использоваться три режима экспонирования - АВТОМАТИЧЕСКИЙ, РУЧНОЙ или ФОТО.
- Режим автоматического экспонирования является частью стандартной программы для настоящего копира. В этом режиме характеристики оригиналов "считываются" системой экспонирования и регулировка производится автоматически. Контраст копии оптимизируется путем снижения степени окрашивания или затенения фона. О регулировке уровня автоматического экспонирования см. стр. 20.

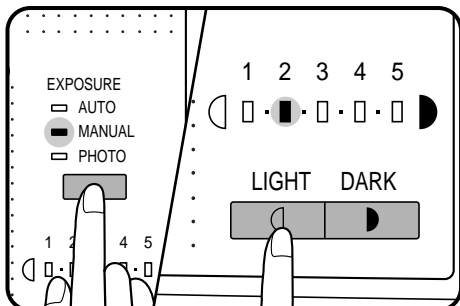

- Нажмите на кнопку EXPOSURE для выбора ручного режима MANUAL и произведите необходимую операцию при помощи кнопок уменьшения LIGHT и увеличения DARK насыщенности.

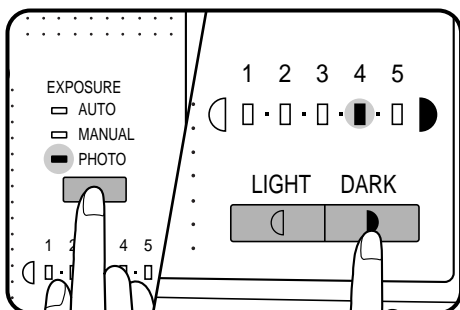

- Если оригиналом является фотография, выберите режим PHOTO и произведите регулировку при помощи кнопок уменьшения LIGHT и увеличения DARK насыщенности.

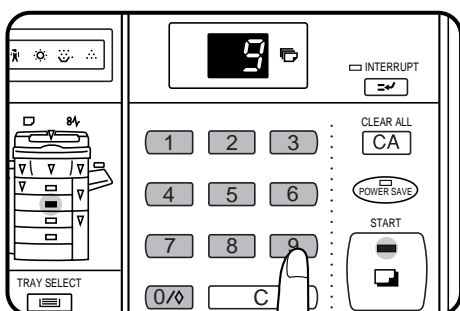

6 Укажите количество изготавливаемых копий при помощи 10-кнопочной клавиатуры.

- Количество копий будет указано на дисплее количества копий.
- Если аппарат находится в режиме программы начальной установки (когда на дисплее изображен "0"), то будет получена одна копия.
- В случае ошибочного ввода данных, сбросьте введенную программу при помощи кнопки сброса (C).

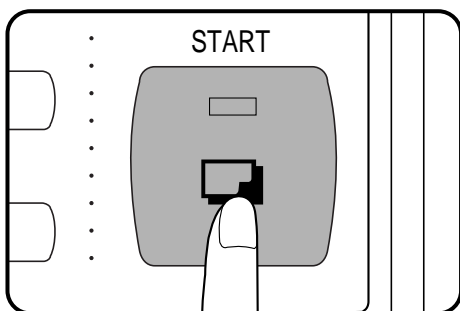

7 Нажмите кнопку копирования START.

- Показания на дисплее будут уменьшаться на единицу с каждой полученной копией.
- Прекратить копирование можно при помощи кнопки полного сброса CLEAR ALL (CA). Копир прекратит дальнейшую работу и на дисплее количества копий вновь установится значение "0".
- Для повторения данной программы копирования для следующего оригинала просто замените оригинал и нажмите на кнопку копирования START.

Двустороннее копирование с использованием дополнительного модуля дубликатора

Двусторонние копии могут быть получены при установке дополнительного модуля дубликатора нажатием на кнопку ORIGINAL TO COPY.

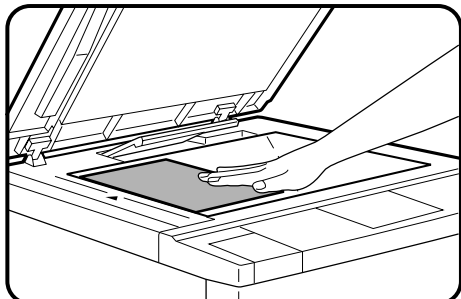

1 Поместите первый оригинал лицевой стороной вниз на стекло оригиналодержателя и закройте крышку.

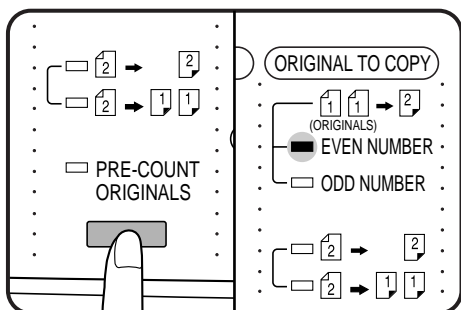

2 Нажимая на кнопку ORIGINAL TO COPY выберите режим четного количества EVEN NUMBER.

- Копирование нечетного количества ODD NUMBER возможно только при использовании дополнительного устройства автоматической подачи оригиналов (ADF) или автоматического устройства подачи с переворотом оригинала (RADF). (Подробнее смотрите стр. 55.)

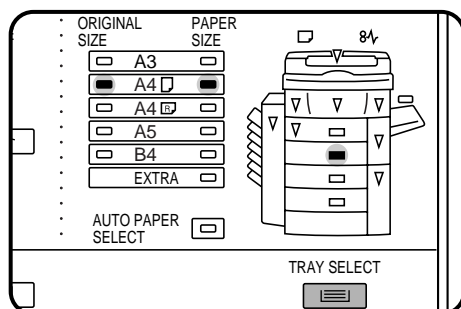

3 Убедитесь, что выбран нужный лоток с бумагой.

- В режиме дублирования могут быть использованы форматы A5, A4, A4R, B4 и A3.

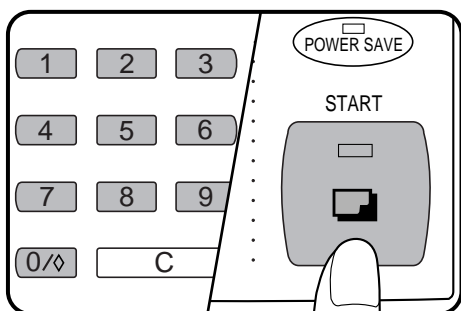

4 Введите число, равное необходимому количеству копий.

- При двустороннем копировании максимальное количество копий формата A5, A4 и A4R может быть не более 50. Для других форматов это число равно 30.

5 Нажмите на кнопку START.

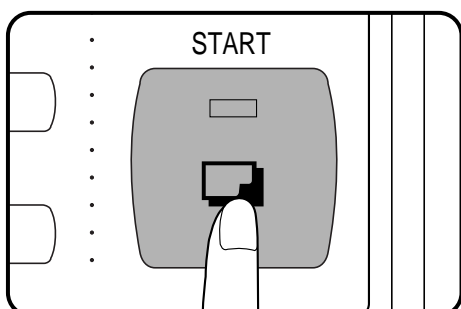

6 Разместите на стекле оригиналодержателя второй оригинал и вновь нажмите на кнопку START для того чтобы получить копию на обороте.

- Для того, чтобы прервать процесс копирования в режиме дублирования, нажмите на кнопку сброса (C). Чтобы завершить операцию, повторно нажмите на кнопку START. Для отмены операции по получению копий нажмите на кнопку полного сброса программы CLEAR ALL (CA) и вручную извлеките все копии, оставшиеся в модуле дубликатора, следуя указаниям по процедуре извлечения застрявших листов из дубликатора. (См. стр. 26.)
- Для отмены режима двустороннего копирования нажимайте на кнопку ORIGINAL TO COPY до тех пор, пока все индикаторы секции ORIGINAL TO COPY не погаснут.

ИСПОЛЬЗОВАНИЕ ЛОТКА ДЛЯ ПОДАЧИ ВРУЧНУЮ (специальные виды бумаг)

Лоток для подачи вручную используется при копировании на прозрачную пленку, наклейки, кальку и прочие виды специальных материалов. На лотке помещается до 50 листов стандартной копировальной бумаги.

- При использовании нестандартных форматов бумаги автоматическое двустороннее копирование не может быть активизировано. При выборе данного режима и подаче с лотка устройства ручной подачи листов нестандартного формата после нажатия на кнопку START автоматически производится переключение на соответствующий режим одностороннего копирования. (Автоматическое двустороннее копирование может быть осуществлено только при установке дополнительного модуля дупликатора.)

ИЗГОТОВЛЕНИЕ КОПИИ

Использование лотка для подачи вручную (специальные виды бумаг)

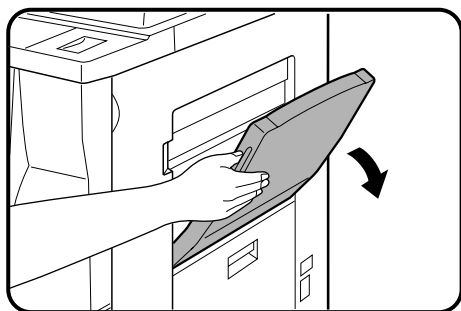

- 1** Разместите оригинал на стекле оригиналодержателя и закройте крышку.

- 2** Откиньте лоток устройства ручной подачи.

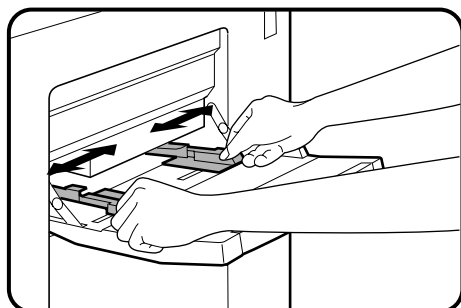

- 3** Отрегулируйте положение направляющих устройства по ширине подаваемых листов.

- Не забудьте дополнительно выдвинуть лоток на большую длину при подаче бумаги форматом В4 или А3.

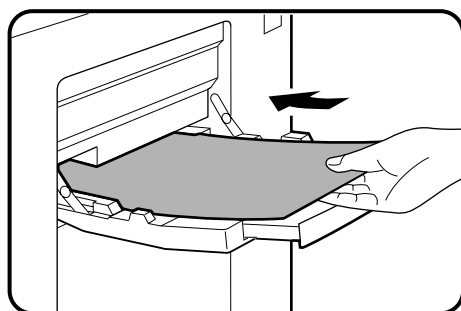

- 4** Поместите бумагу в лоток устройства, ориентируя ее в нужном направлении.

- Прозрачная пленка, наклейки, калька и специальные виды бумаг должны подаваться полистно.
- В лоток можно поместить до 50 листов стандартной копировальной бумаги форматом от А5 до А3.
- Для автоматического двустороннего копирования на бумаге формата А5 (при установке модуля дупликатора) боковые направляющие лотка должны быть ориентированы вдоль более длинной стороны бумаги.
- Листы бумаги формата А6 должны подаваться узкой стороной в паз приемного устройства, при этом подача осуществляется полистно.
- При добавлении бумаги в лоток вначале извлеките из него оставшуюся бумагу, добавьте к ней новую порцию и объединенную пачку поместите в лоток.

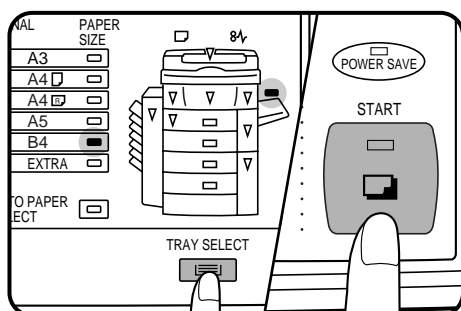

- 5** Выбор лотка устройства ручной подачи осуществляется при помощи кнопки выбора лотка TRAY SELECT.

- 6** При использовании для копирования специальных видов бумаг на дисплее количества копий должна быть установлена цифра "0". Иная цифра устанавливается только при работе со стандартной копировальной бумагой.

- 7** Нажмите на кнопку START.

Изготовление двусторонних копий с помощью лотка для подачи вручную

Двусторонние копии могут быть получены при использовании лотка для подачи вручную.

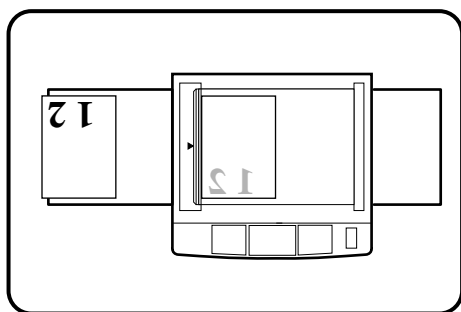

1 Первый оригинал поместите лицевой стороной вниз на стекло оригиналодержателя и изготовьте с него копию.

- Лицевая сторона копии может быть получена при использовании любого из лотков подачи бумаги.

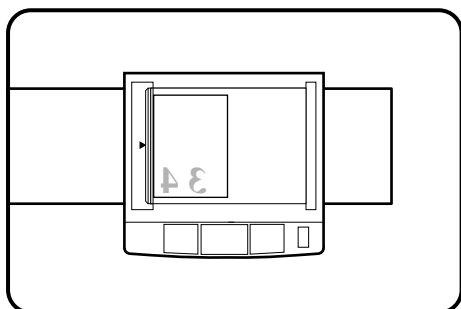

2 Замените первый оригинал на второй и закройте крышку оригиналодержателя.

- Убедитесь в том, что второй оригинал ориентирован в том же направлении, что и первый.

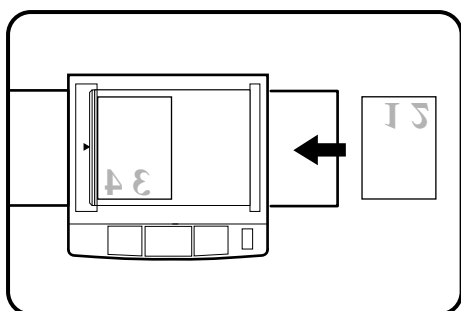

3 Переверните полученную копию первого оригинала не меняя ориентации верхнего и нижнего края и поместите ее на лоток подачи вручную.

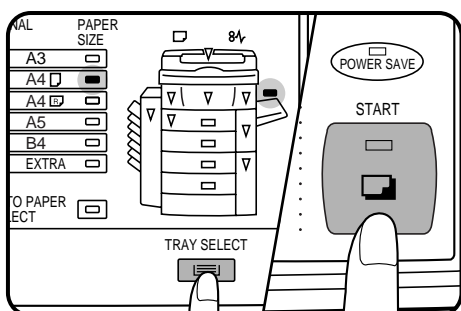

- При копировании на обратную сторону копии должны подаваться полностью.



4 Выбор лотка устройства ручной подачи осуществляется при помощи кнопки выбора лотка TRAY SELECT.

5 Нажмите на кнопку START.

УМЕНЬШЕНИЕ/УВЕЛИЧЕНИЕ/МАСШТАБИРОВАНИЕ

Операции по увеличению или уменьшению масштаба копии могут быть осуществлены либо автоматически с помощью кнопки AUTO IMAGE, либо вручную при помощи кнопок уменьшения () , увеличения () или масштабирования ZOOM. В последнем случае возможен точный выбор масштаба копии от 50% до 200% с шагом в 1%.

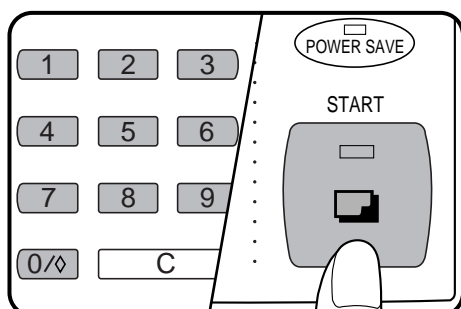
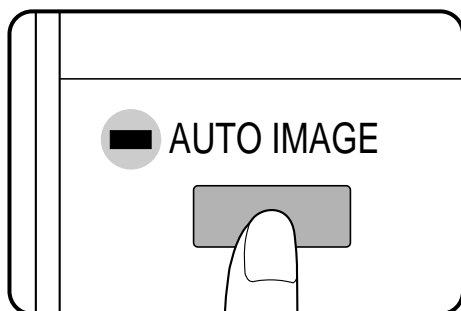
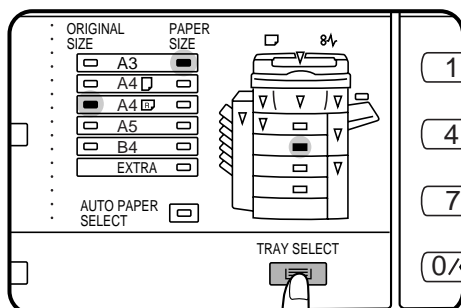
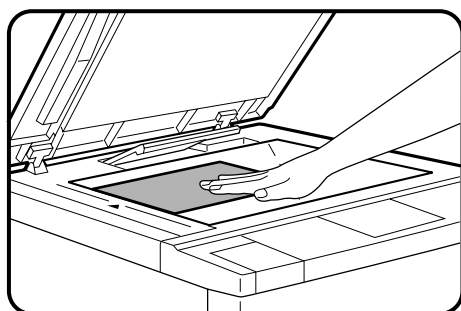

Автоматическая установка масштаба

1 Поместите оригинал на стекло оригиналодержателя и закройте крышку.

- Индикатор ORIGINAL SIZE для детектированного формата будет.

2 Нажмите на кнопку TRAY SELECT для того, чтобы выбрать лоток с бумагой желаемого формата.

ПРИМЕЧАНИЕ:

Данная функция не будет работать, когда оригинал или копировальная бумага не являются стандартного размера.

3 Нажмите на кнопку автоматического выбора масштаба AUTO IMAGE.

- Масштаб будет установлен автоматически.
- Если размеры и ориентация оригинала не соответствуют стандартным значениям масштабирования для выбранной бумаги, начнется мигание индикатора ORIGINAL SIZE.

4 Введите требуемое число копий.

5 Нажмите на кнопку START.

ПРИМЕЧАНИЕ:

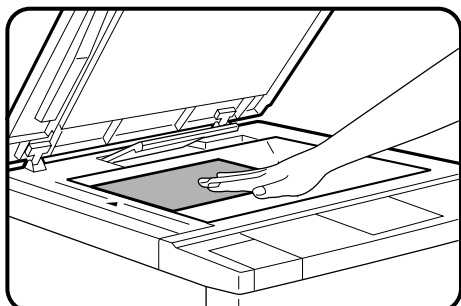

Для отмены автоматического режима установки масштаба повторно нажмите на кнопку AUTO IMAGE.

Установка масштаба вручную

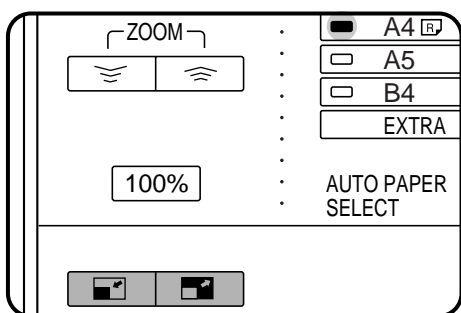

1 Поместите оригинал на стекло оригиналодержателя и закройте крышку.









2 При помощи кнопки уменьшения () или увеличения () или масштабирования ZOOM установите необходимый масштаб копирования.

A. Фиксированные масштабы уменьшения: 86%, 81%, 70% и 50%.

B. Фиксированные масштабы увеличения: 115%, 122%, 141% и 200%.

C. Произвольная установка масштаба: Может быть установлен любой масштаб изготовления копии в интервале от 50% до 200% с шагом в 1%.

- Нажатием на кнопку уменьшения () или увеличения () установите ближайшее к требуемому значение масштаба а затем, уменьшая его с помощью кнопки ) или увеличивая с помощью кнопки ) добейтесь нужного результата.

- Для быстрого изменения масштаба нажмите и удерживайте кнопку ) или ). Операция останавливается при достижении фиксированного значения уменьшения или увеличения масштаба. Для ее продолжения отпустите кнопку и вновь нажмите и удерживайте.

D. Масштаб 1 : 1: Нажатием на кнопку 100% масштаб копирования вновь устанавливается на уровень 100%.

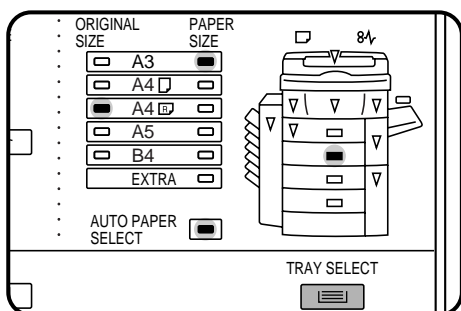
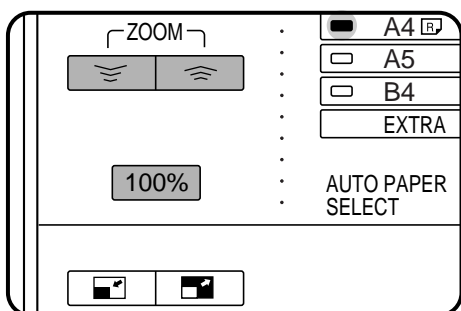

3 Убедитесь, что выбран нужный лоток с бумагой.

- Если включен режим AUTO PAPER SELECT, то надлежащий формат копируемой бумаги будет выбираться автоматически на основе формата оригинала и выбранного масштаба копирования.

- Если лоток для автоматической подачи бумаги нужного формата не установлен, воспользуйтесь лотком для подачи вручную, выбрав его при помощи кнопки TRAY SELECT.

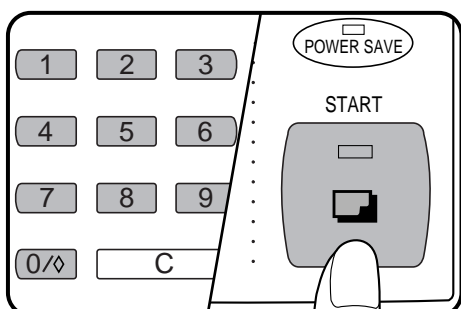

4 Введите значение нужного количества копий.

5 Нажмите на кнопку START.

КОПИРОВАНИЕ С РАЗВОРОТА СТРАНИЦ

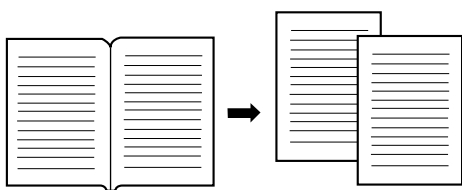

Операция копирования с разворота DUAL PAGE COPY позволяет получить отдельные копии с двух оригиналов, расположенных встык на стекле оригиналодержателя. Она особенно полезна при копировании с книг или иных сшитых документов и может применяться одновременно с операцией смещения полей страницы MARGIN SHIFT. При установленном модуле дубликатора данная функция может быть использована и при изготовлении двусторонних копий.

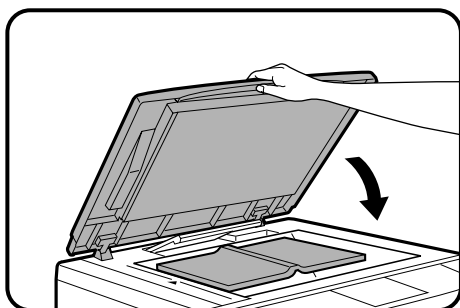

1 Поместите оригиналы на стекле так, чтобы центр обеих страниц был выровнен с указателем A4 . Закройте крышку оригиналодержателя.

- Слева на стекло помещается страница, которая должна быть скопирована первой.

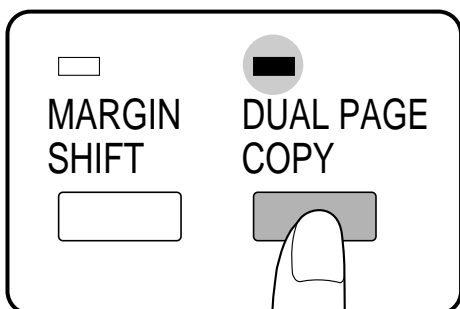

2 Нажмите на кнопку DUAL PAGE COPY.

- Формат копируемой бумаги A4 будет выбран автоматически.
- Для того, чтобы на копии осталось пространство для ее скрепления, нажмите на кнопку MARGIN SHIFT. См. стр. 18. Функция смещения полей MARGIN SHIFT воздействует только на левую страницу из двух страниц, находящихся на оригиналодержателе.
- Чтобы удалить с копии тени по краю оригинала, вызванные его объемом или толщиной материала, воспользуйтесь функцией EDGE ERASE. См. следующую страницу.
- Двустороннее копирование может быть осуществлено при подключении дополнительного модуля дубликатора и выборе четного количества EVEN NUMBER при помощи кнопки ORIGINAL TO COPY.

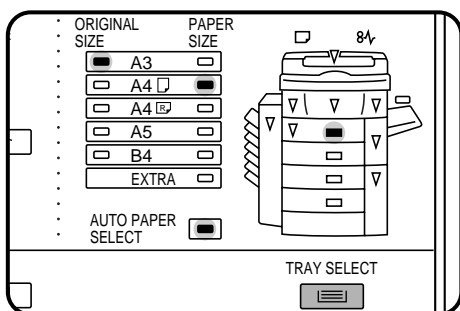

3 Убедитесь в том, что выбран лоток с нужным форматом бумаги.

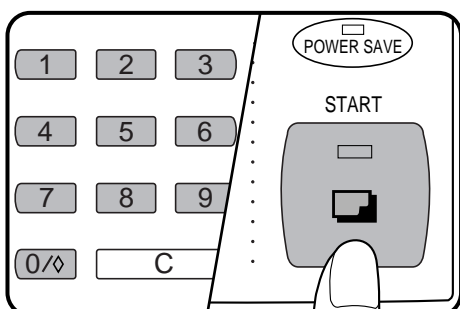

4 Установите нужное значение количества копий.

5 Нажмите на кнопку START.

СТИРАНИЕ ИЗОБРАЖЕНИЯ

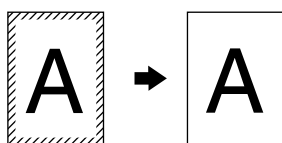

Данная операция используется для удаления темных полос по краям копий в том случае, когда в качестве оригинала используется толстый лист бумаги или книга.

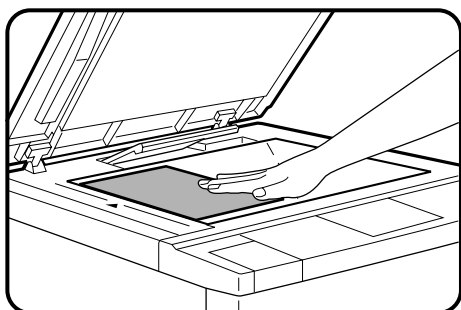

1 Поместите оригинал на стекло оригиналодержателя и закройте крышку.

- Если установлен дополнительный модуль устройства для подачи оригиналов (ADF или RADF), то оригинал поместите на этом устройстве лицевой стороной вверх.

ПРИМЕЧАНИЕ:

При использовании модуля автоматической подачи оригиналов ширина стираемых полос по краю изменяется в зависимости от масштаба копирования. При копировании с оригинала, находящегося на стекле оригиналодержателя, этот показатель остается постоянным.

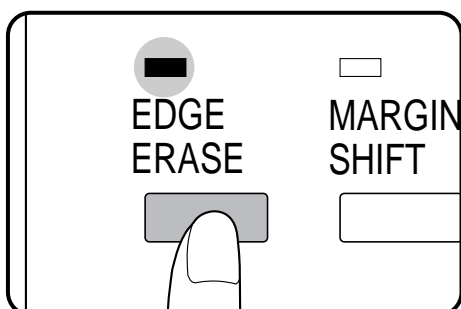

2 Нажмите на кнопку EDGE ERASE.

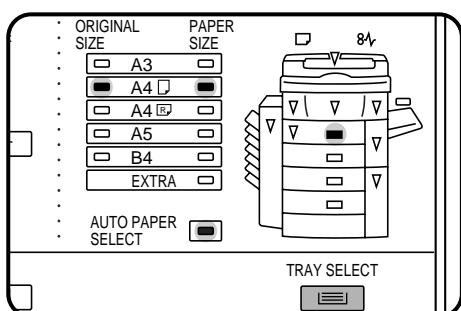

3 Убедитесь, что выбран нужный лоток с бумагой.

- Режим стирания по краю может быть активизирован только при использовании бумаги стандартного формата.

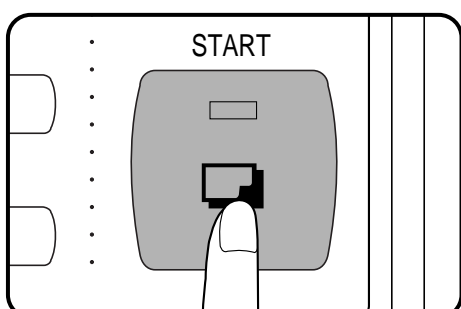

4 Введите все прочие необходимые параметры процесса копирования и нажмите на кнопку START.

- При использовании оригиналодержателя стираемая площадь является попросту определенной и указанной частью площади листа копировальной бумаги. Если оригинал будет сдвинут, то та его часть, которая попадает в зону стираемой поверхности, может также сместиться.
Если применяется дополнительный модуль подачи оригиналов (ADF или RADF), оригинал всегда будет попадать на ту же позицию на стекле оригиналодержателя, при этом стираемая поверхность является фиксированной.

СМЕЩЕНИЕ ПОЛЕЙ СТРАНИЦ

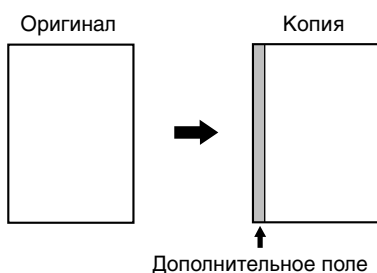

При помощи данной функции при изготовлении односторонней копии производится автоматический сдвиг текста и иллюстраций вправо и левое поле увеличивается приблизительно на 9 мм. Если при помощи дополнительного модуля дубликатора изготавливаются двусторонние копии, изображение на лицевой стороне копии сдвигается вправо, а на обратной - влево.

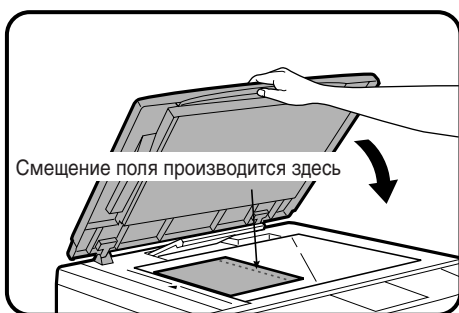

1 Поместите оригинал лицевой стороной вниз на стекло оригиналодержателя и закройте крышку.

- Если установлен дополнительный модуль устройства для подачи оригиналов (ADF или RADF), то оригинал поместите на этом устройстве лицевой стороной вверх.

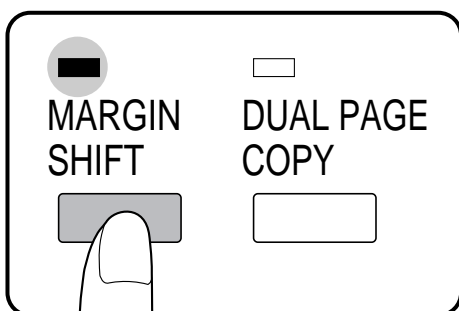

2 Нажмите на кнопку смещения поля MARGIN SHIFT.

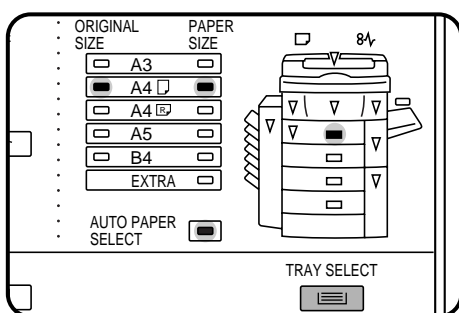

3 Убедитесь, что выбран нужный лоток с бумагой.

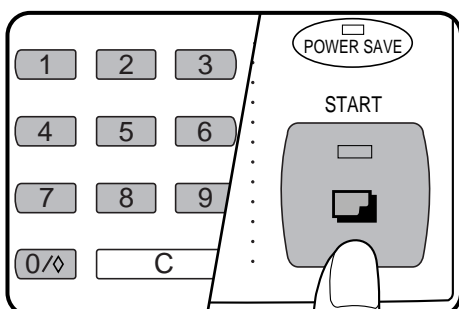

4 Введите значение нужного количества копий.

5 Нажмите на кнопку START.

ПРЕРЫВАНИЕ ПРОЦЕССА КОПИРОВАНИЯ

Данная функция предоставляет возможность временно прервать изготовление большого тиража копий для промежуточного срочного копирования с другого оригинала.

- Во время промежуточной операции могут быть выбраны следующие новые составляющие программы: масштаб, регулирование экспонирования, двустороннее копирование, стирание изображений по краям и по центру копии и смещение полей на копии.
- Выбор копирования с дубликатором, вида сортировки и группирования копий, их скрепления, а также вставки в обложку для промежуточной операции исключен. Кроме того невозможен вызов программы из памяти копира.
- Активизация данной функции невозможна при копировании с использованием модуля дубликатора, при режиме вставки копии в обложку, а также при использовании счетчика карточек (SF-EA11) или аудитора (SF-EA12), если копир запрограммирован на режим аудиторского учета.

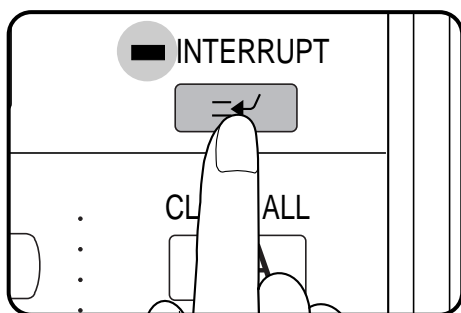

1 Нажмите на кнопку прерывания процесса копирования INTERRUPT.

- Если установлены устройства автоматической подачи оригиналов (ADF или RADF), то остановка копира произойдет по завершении копирования всех оригиналов, находящихся в лотке данных устройств.
- Копир будет возвращаться к исходным установкам.
- Если данный копир был запрограммирован в аудиторском режиме с использованием аудиторской программы № 10, то индикация “—” появится на дисплее количества копий. Введите Ваш номер счета с использованием 10-кнопочную клавиатуру. Количество копий для промежуточного копирования будет вычислено исходя из этого номера счета. См. стр. 8.

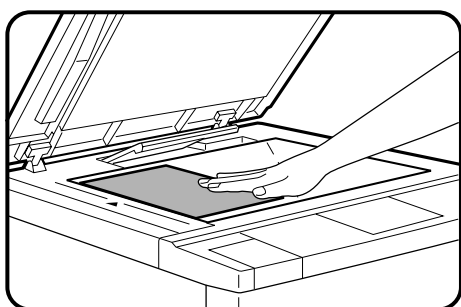

2 После остановки копира замените оригинал, находящийся на стекле оригиналодержателя на оригинал промежуточной операции. Закройте крышку оригиналодержателя.

- Если используется дополнительное устройство для подачи оригиналов (ADF или RADF), то новые оригиналы поместите на него лицевой стороной вверх.

3 Выберите необходимые для промежуточной операции возможные функции копира.

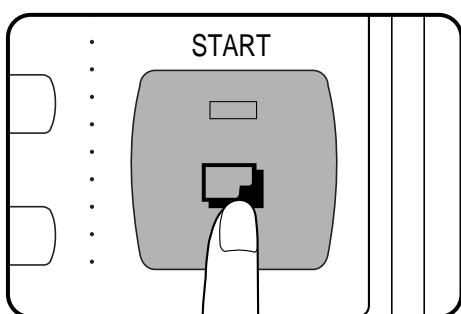

4 Нажмите на кнопку START.

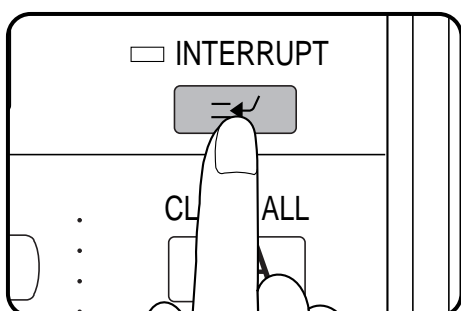

5 После завершения промежуточного копирования повторно нажмите на кнопку INTERRUPT для отмены новых данных и удалите оригиналы, использованные для этой операции.

- В копире полностью восстановятся все функции, используемые перед нажатием на кнопку INTERRUPT.

6 Установите вновь оригиналы, копирование с которых производилось перед проведением срочной работы, и нажмите на кнопку START для завершения прерванной операции.

РЕГУЛИРОВКА УРОВНЯ АВТОМАТИЧЕСКОГО ЭКСПОНИРОВАНИЯ

Уровень автоматического экспонирования может быть установлен в соответствии с необходимыми изменениями на копии.

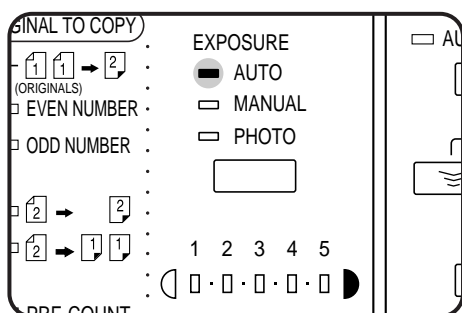

1 Убедитесь в том, что копир находится в режиме экспонирования AUTO.

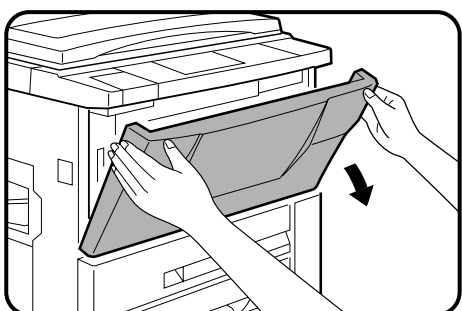

2 Откройте переднюю крышку.

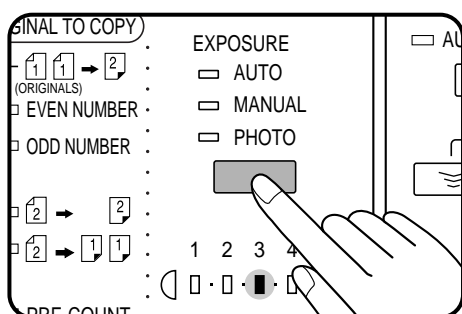

3 Нажмите и удерживайте в течение, как минимум, 3-х секунд кнопку EXPOSURE.

- Загораются один или два индикатора экспонирования в зависимости от выбранного уровня автоматического режима. При изготовлении копия устанавливается уровень "3".

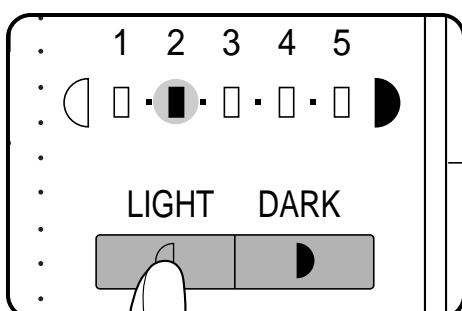

4 При помощи кнопок LIGHT или DARK Вы можете установить насыщенность копии при использовании автоматического режима на желаемом уровне.

5 Закройте переднюю крышку.

- Уровень автоматического экспонирования сохраняется в памяти копия до тех пор, пока Вы его не измените при помощи описанной выше операции.

РЕЖИМ ЭКОНОМИИ ТОНЕРА

Данный режим сокращения потребления тонера снижает стоимость изготовления копий при незначительной потере насыщенности. Для установки уровня расходования тонера произведите указанную ниже операцию.

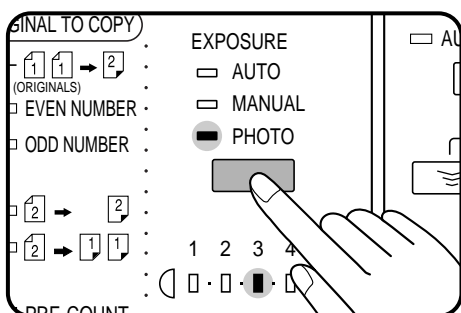

1 Нажатием на кнопку **EXPOSURE** выберите режим копирования **PHOTO**.

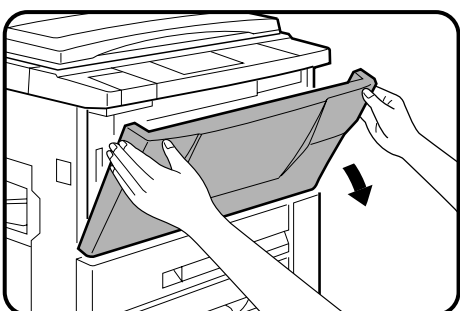

2 Откройте переднюю крышку копира.

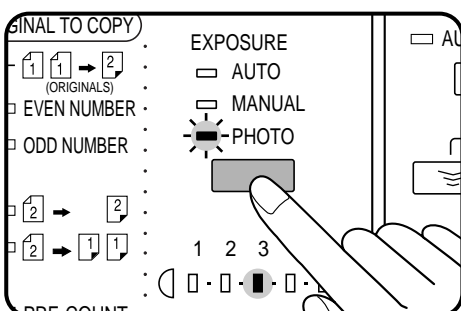

3 Нажмите и удерживайте в течение, как минимум, 3-х секунд кнопку **EXPOSURE**.

- Загорается индикатор, обозначенный цифрой “3”, указывая на то, что активизирован стандартный режим расходования тонера.

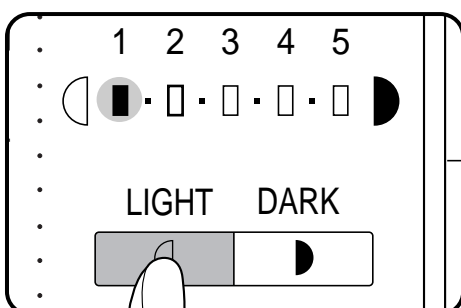

4 При помощи кнопки **LIGHT** установите режим экономии тонера.

- Высвечивание индикатора экспонирования “1” указывает на то, что выбран режим экономии тонера.

5 Закройте переднюю крышку и нажатием на кнопку **EXPOSURE** выберите нужный режим экспонирования.

- Для возврата к стандартному режиму повторите вышеуказанную процедуру, но с использованием кнопки **DARK** на этапе 4 с тем, чтобы установить уровень экспонирования, обозначаемый цифрой “3”.



ИЗВЛЧЕНИЕ ЗАСТРЯВШЕГО ЛИСТА

В случае застревания листа во время работы копир остановится.

Индикатор застревания листа (⚡) начнет мигать, а мигающие красные указатели обозначат примерное место застревания.

Если при удалении листа он будет случайно порван, постарайтесь обнаружить и извлечь все обрывки. Будьте осторожны с тем, чтобы не повредить поверхность фотопроводящего барабана и провода коронного зарядного устройства.

Прежде всего определите место застревания. В случае застревания листа в одном из модулей дополнительного оборудования, обратитесь к соответствующему разделу настоящего руководства.

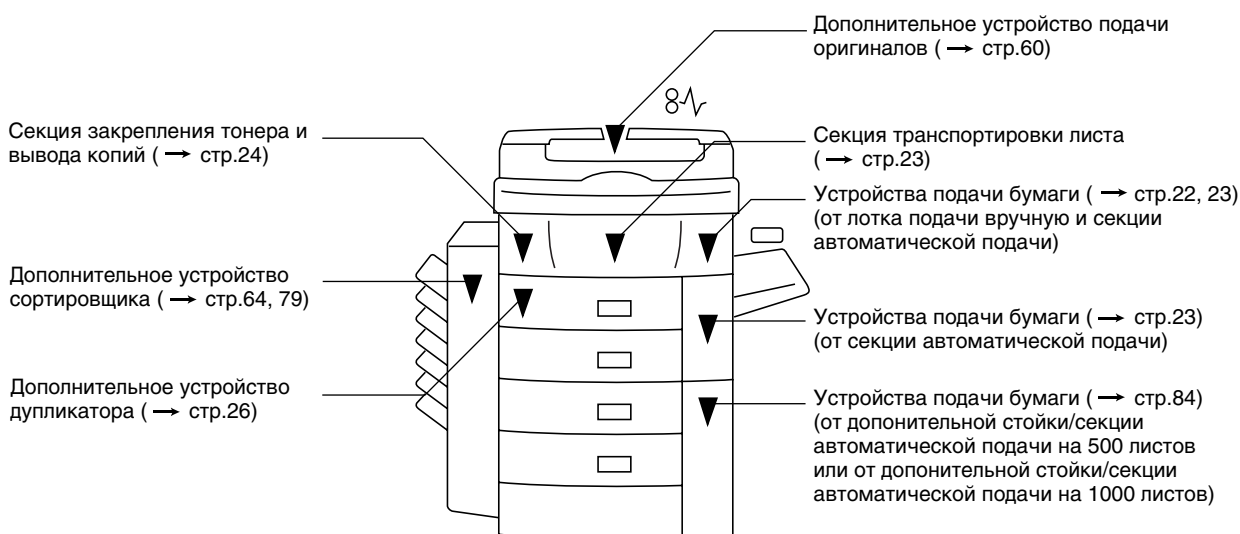

ПРЕДУПРЕЖДАЮЩИЕ ИНДИКАТОРЫ

⚡ Извлечение застрявшего листа

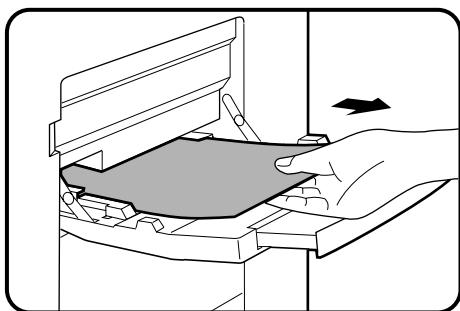

Застревание произошло в лотке подачи вручную

1 Осторожно извлеките застрявший лист.

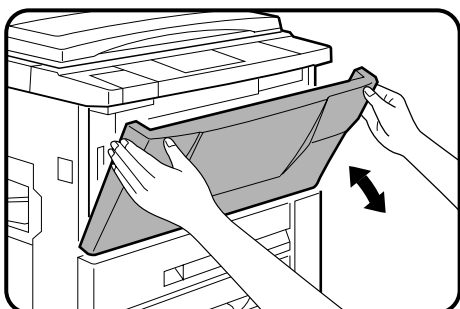

2 Откройте и вновь закройте крышку передней панели для того, чтобы сбросить показания на дисплее ⚡ .

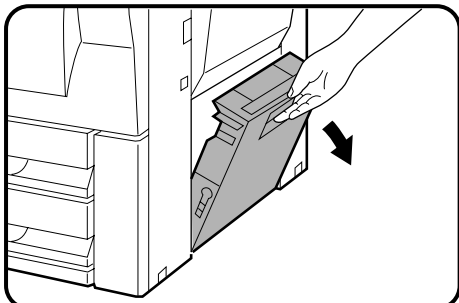

Застревание произошло в устройстве автоматической подачи бумаги

1 Откройте крышку боковой панели.

ПРИМЕЧАНИЕ:

Перед извлечением застрявшего листа сбоку удостоверьтесь, что он еще не поступил в секцию закрепления тонера. Если тонер на листе еще не подвергся закреплению, действуйте в соответствии с описанием извлечения застрявшего листа из транспортной секции.

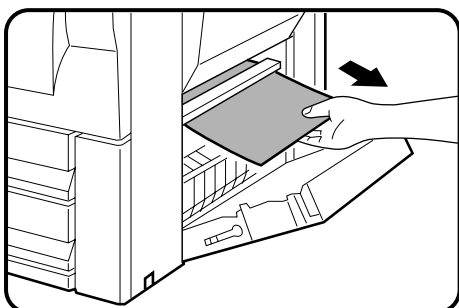

2 Извлеките застрявший лист.

- Будьте осторожны с тем, чтобы не порвать извлекаемый лист.

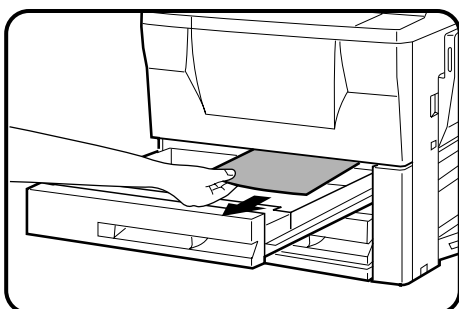

3 Если лист не виден сбоку, выдвиньте секцию автоматической подачи бумаги и извлеките застрявший лист.

- Будьте осторожны с тем, чтобы не порвать извлекаемый лист.

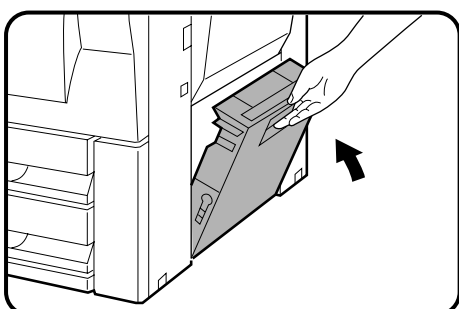

4 Закройте лоток секции автоматической подачи бумаги и крышку боковой панели.

- Убедитесь в том, что дисплей индикации застрявшего листа  погас.

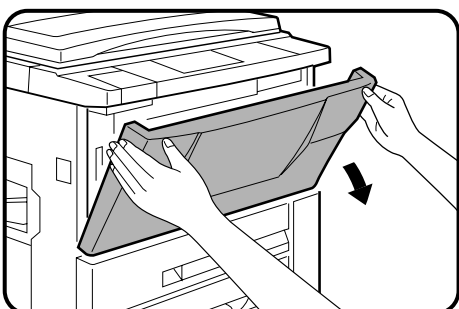

Застревание произошло в секции транспортировки листа

1 Откройте крышку передней панели.



2 Ручку фиксатора секции поверните влево.



3 Для извлечения листа ручку вращения валика поверните по стрелке.

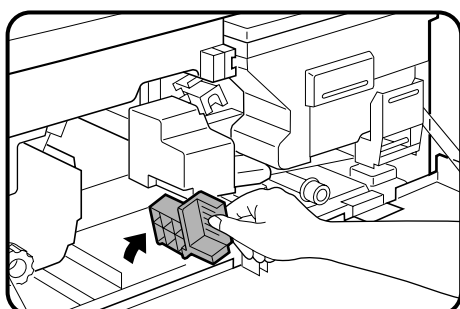

4 Ручку фиксатора возвратите в начальное положение.

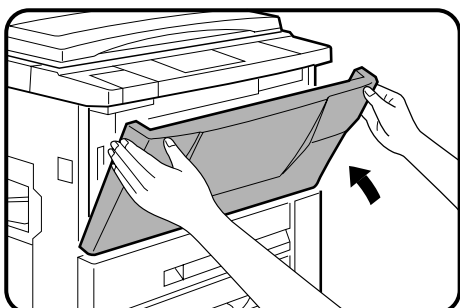

5 Закройте крышку передней панели.
• Убедитесь в том, что дисплей индикации застрявшего листа  погас.

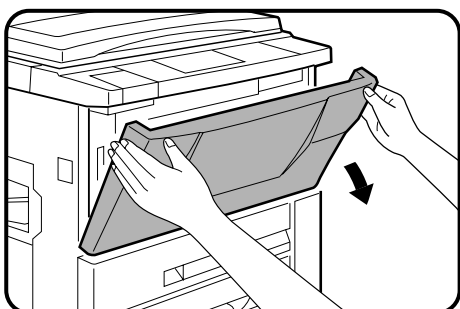

1 Откройте крышку передней панели.

Застревание произошло в секции закрепления тонера и вывода копий

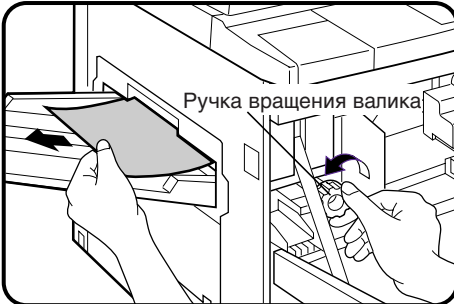

2 Поверните ручку вращения валика в направлении стрелки и удалите лист из секции закрепления тонера.

ВНИМАНИЕ

Узел закрепления тонера нагревается до высокой температуры! Будьте осторожны при извлечении застрявшего листа.

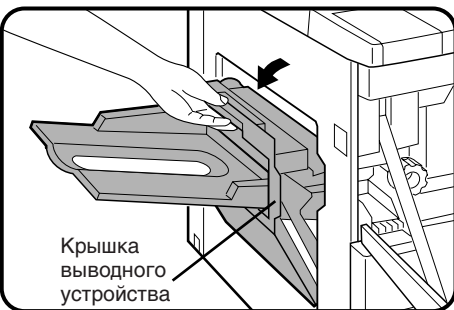

3 Если лист застрял на выходе из копира, осторожно откройте крышку выводного устройства.

- Крышка открывается поднятием вверх рычажка, который необходимо придерживать до полного ее открытия.
- Если установлен модуль дополнительного сортировщика, то вначале его необходимо отодвинуть от копира и лишь затем открыть крышку.



4 Поверните ручку вращения валика в направлении стрелки и удалите застрявший лист.

- Если застревание произошло глубоко внутри секции закрепления тонера, поднимите рычажок фиксатора секции и затем извлеките лист.

ВНИМАНИЕ

Узел закрепления тонера нагревается до высокой температуры! Прикасаться можно только к зеленому рычажку или зеленой ручке вращения валика.



5 Закройте крышку выводного устройства.

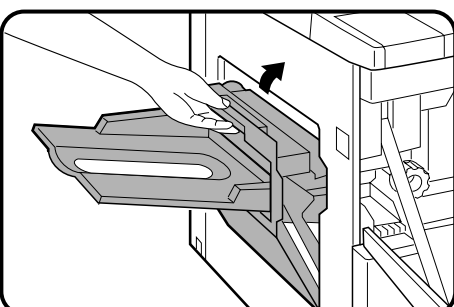

6 Закройте крышку передней панели.

- Убедитесь в том, что дисплей индикации застрявшего листа 84 погас.

Застревание произошло в модуле дубликатора

- Модуль дубликатора является дополнительным приспособлением.

ПРИМЕЧАНИЕ:

Если будет указано еще какое-либо иное место застревания, обязательно удалите лист из этого места перед тем, как приступить к операции, описанной ниже. В противном случае лист бумаги, находящийся в другом месте, может порваться и с трудом поддастся извлечению.

1 Выдвиньте модуль дубликатора.

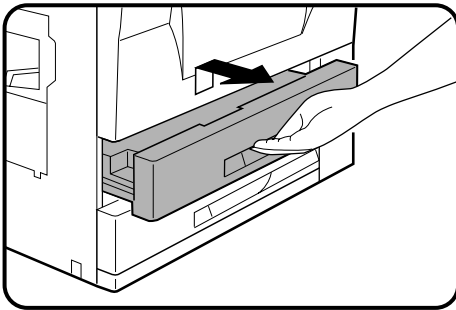



2 Поднимите верхние и нижние направляющие и удалите застрявший лист.

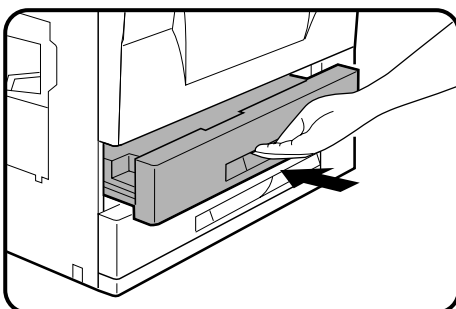

- Если лист застрял между направляющими, откройте верхнюю направляющую и извлеките застрявший лист.

3 Закройте направляющие бумажного листа и возвратите на место модуль дубликатора.



- Убедитесь в том, что дисплей индикации застрявшего листа  погас.



ЗАМЕНА КОЛЛЕКТОРА С ИСПОЛЬЗОВАННЫМ ТОНЕРОМ

После заполнения коллектора отработавшим тонером загорается соответствующий индикатор (☹).

Копир прекращает работу до тех пор, пока не будет установлен новый коллектор. Операцию по замене коллектора выполняйте в соответствии с нижеследующими указаниями.

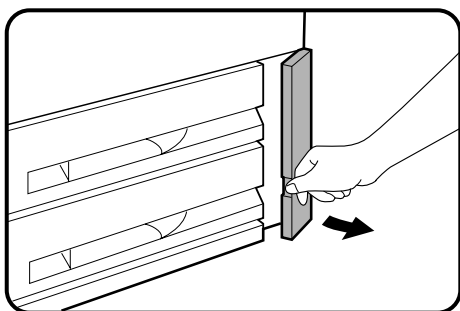

1 Откройте крышку секции коллектора.

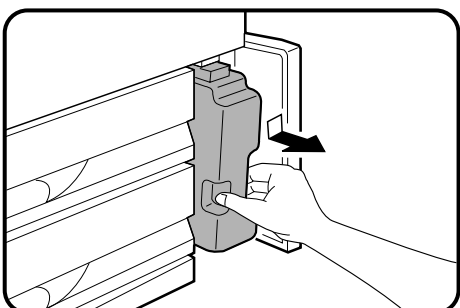

2 Извлеките коллектор из копира, предварительно надавив на него сверху.

- Тонер, находящийся в коллекторе, не может быть использован повторно. Не засыпайте использованный тонер в бункер.
- Снимите колпачок с нового коллектора и закройте им коллектор с отработанным тонером.
- Сохраняйте заполненный коллектор до посещения сервисного специалиста и передайте его специалисту для дальнейшей утилизации.

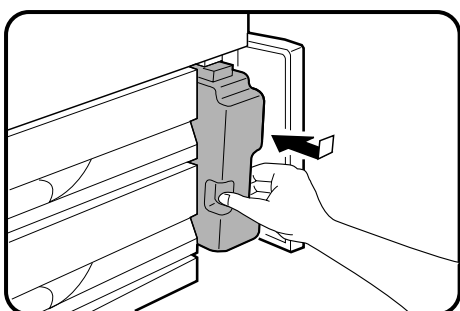

3 Поместите новый коллектор на место, надавливая им сверху на подпружиненное основание секции и затем позволив ему переместиться вверх до щелчка, указывающего на его фиксацию.

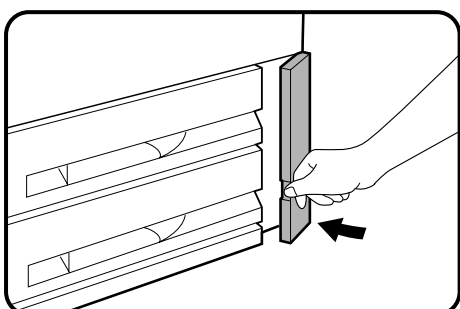

4 Закройте крышку секции коллектора.

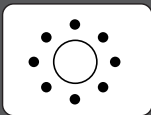

НЕОБХОДИМОСТЬ ЗАМЕНЫ ПРОЯВИТЕЛЯ

Загорание индикатора () указывает на необходимость замены проявителя.

ЗАМЕНА ПРОЯВИТЕЛЯ МОЖЕТ БЫТЬ ОСУЩЕСТВЛЕНА ТОЛЬКО СПЕЦИАЛИСТОМ, ИМЕЮЩИМ СООТВЕТСТВУЮЩИЕ ПОЛНОМОЧИЯ ОТ ФИРМЫ SHARP. Обратитесь незамедлительно в Центр Технического Обслуживания.

ПРИМЕЧАНИЕ:

При одновременном мигании индикатора  и дисплея количества копий обратитесь в Центр Технического Обслуживания.



НЕОБХОДИМОСТЬ СЕРВИСНОГО ОБСЛУЖИВАНИЯ

При загорании индикатора () необходимо вызвать сервисного специалиста. Свяжитесь незамедлительно с Сервисным Центром, имеющим соответствующие полномочия от фирмы SHARP.

НАИМЕНОВАНИЕ УЗЛОВ КОПИРА И ИХ ФУНКЦИИ

Наружное расположение

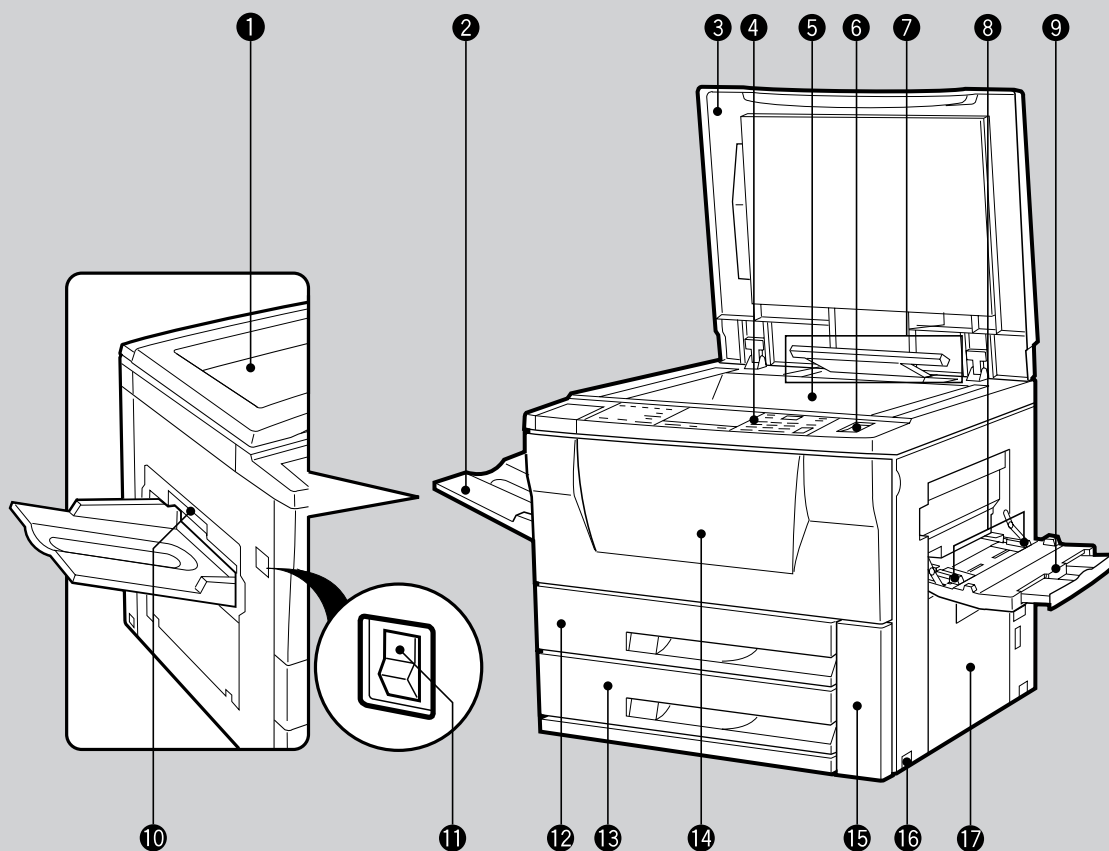

- 1 Оригиналдержатель**
- 2 Лоток выводного устройства**
На этот лоток выводятся готовые копии.
- 3 Крышка оригиналдержателя**
Оригинал помещается на стекло оригиналдержателя и перед началом копирования крышка закрывается.
- 4 Панель управления**
Все органы управления копиром для удобства пользователя собраны на данной панели.
- 5 Стекло оригиналдержателя**
Сюда помещаются все копируемые оригиналы.
- 6 Лоток для скрепок и зажимов**
Сюда помещаются элементы для скрепления копий.
- 7 Детектор формата оригинала**
Детектирует формат оригинала. Не располагайте под ним предметов.
- 8 Направляющие устройства ручной подачи бумаги**
Устанавливаются по ширине копируемой бумаги.
- 9 Лоток для подачи бумаги вручную**
С него могут подаваться специальные виды бумаги (включая прозрачную пленку) и копируемая бумага нестандартного или обычного формата.
- 10 Крышка выводного устройства**
Открывается при извлечении застрявшего листа.
- 11 Выключатель питания копира**
При его нажатии включается и отключается электропитание копира.
- 12 Модуль дубликатора или лоток секции для подачи бумаги на 500 листов (поставляется дополнительно)**
Копир может быть снабжен либо дубликатором, либо лотком на 500 листов бумаги. При отсутствии необходимости в обоих устройствах передняя часть копира закрыта крышкой. При помощи дубликатора осуществляется изготовление двусторонних копий.
- 13 Нижний лоток для подачи бумаги**
Может вмещать до 500 листов бумаги, формат которой изменяется при помощи использования специальных сменных внутренних кассет.
- 14 Передняя крышка**
При ее открывании извлекается застрявшая бумага и осуществляется сервисное обслуживание копира.
- 15 Крышка секции коллектора для отработавшего тонера**
Открывается при замене коллектора.
- 16 Ручки боковой панели**
- 17 Крышка боковой панели**
Открывается при извлечении застрявшего при выводе из лотка листа.

Внутреннее расположение

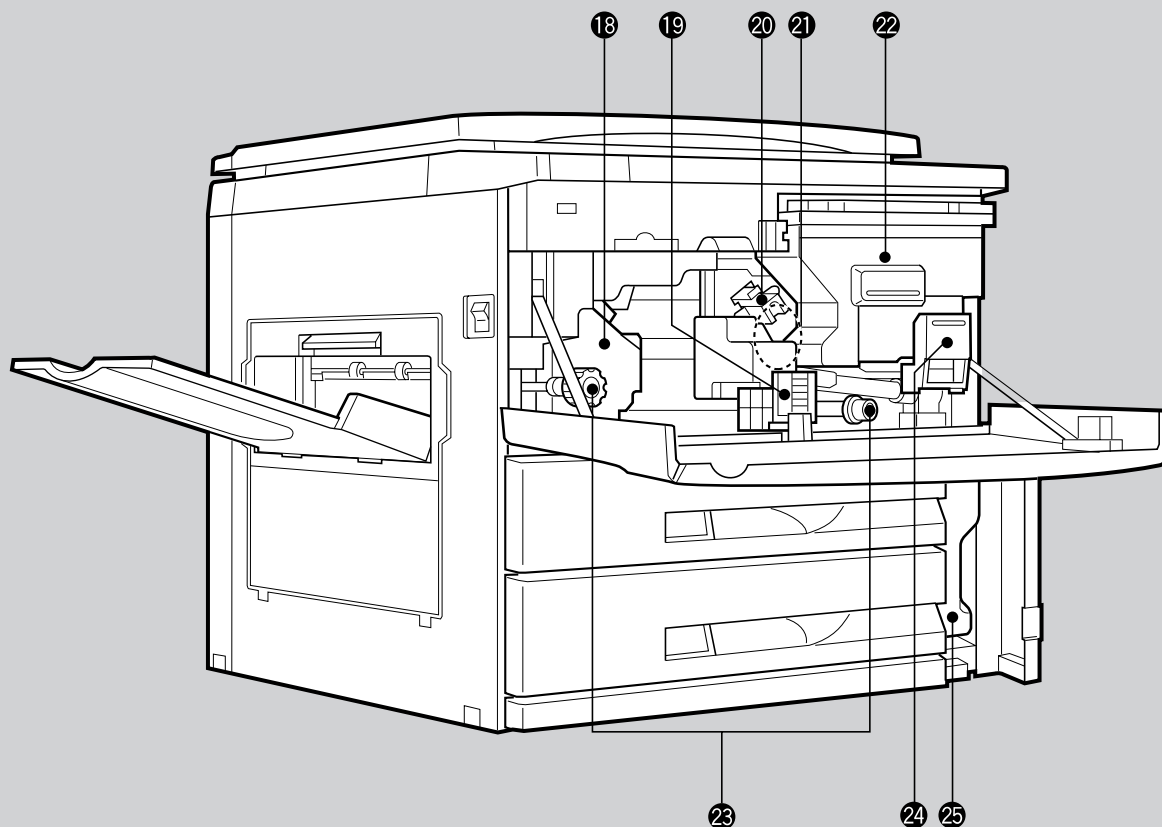

- 18 Узел закрепления тонера на копии**
Нагревается до высокой температуры. Обращение с ним требует особой осторожности.
- 19 Рычажок секции транспортировки бумаги**
При его повороте открывается секция транспортировки.
- 20 Узел коронного зарядного устройства**
С его помощью заряжается фотопроводящий барабан.
- 21 Фотопроводящий барабан**
На барабане образуется изображение копии.
- 22 Бункер для тонера**
В нем содержится тонер.
- 23 Вращающиеся рукоятки валиков**
Используются при удалении застрявшего листа.
- 24 Ручка фиксатора бункера**
При ее опускании вниз освобождается бункер.
- 25 Коллектор для отработавшего тонера**
Используется для накапливания отработавшего тонера. Замена коллектора производится при появлении на дисплее соответствующего индикатора ☹️.

Дополнительные принадлежности	
Внутренняя кассета (устанавливается в нижнем лотке для подачи бумаги)	1
Приемный лоток для копий	1
Руководство по эксплуатации	1
Лоток для оригиналов*	1
Коллекторы для отработавшего тонера (включая 1, установленный на заводе)	4

* Не входит в комплект поставки

ОБЩИЕ СВЕДЕНИЯ

Наименование узлов копира и их функции

Панель управления

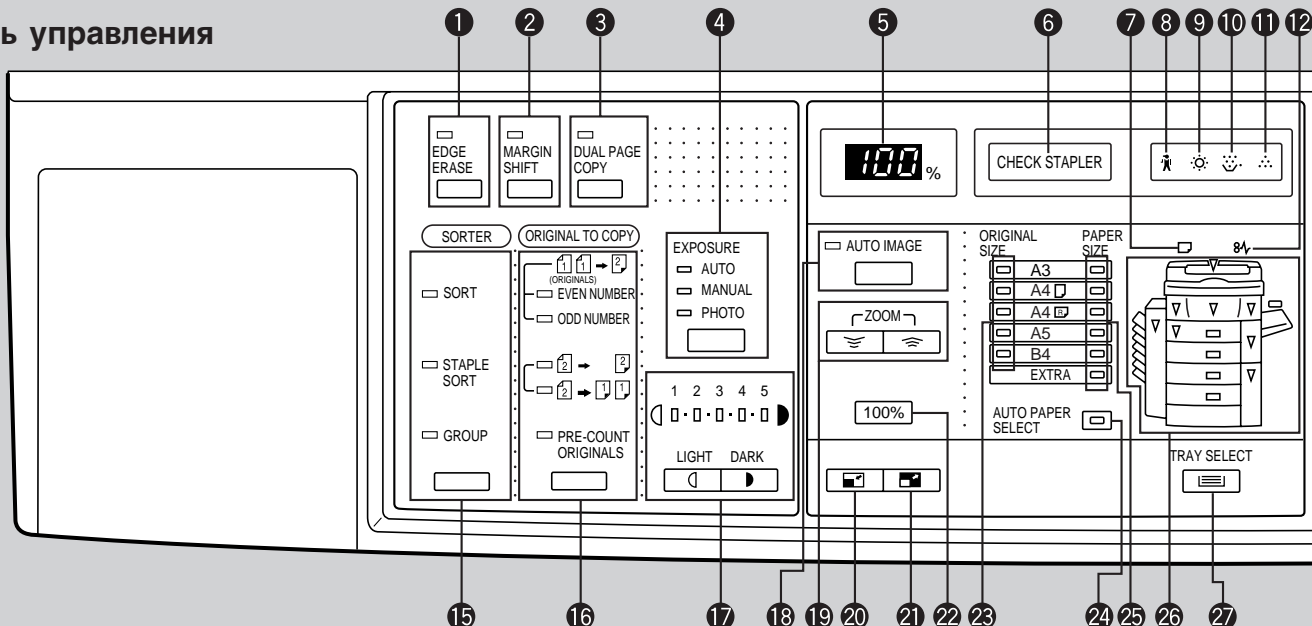

- 1 Кнопка и индикатор EDGE ERASE (Стирание по Краю)** (стр. 17)
С ее помощью выбирается функция стирания изображения по краям копии.
- 2 Кнопка и индикатор MARGIN SHIFT (Смещение Поля)** (стр. 18)
Позволяет осуществить смещение корешкового поля на копии для ее последующего скрепления.
- 3 Кнопка и индикатор DUAL PAGE COPY (Копирование с Разворота)** (стр. 16)
С ее помощью получают две отдельные копии с оригиналов, расположенных встык на стекле оригиналодержателя.
- 4 Кнопка и индикаторы EXPOSURE (Экспонирование)** (стр. 9)
Дает возможность выбрать режим экспонирования: AUTO (Автоматический), MANUAL (Ручной) или PHOTO (Фото).
- 5 Дисплей COPY RATIO (Масштаб)**
Показывает значения масштаба при уменьшении и увеличении.
- 6 Индикатор CHECK STAPLER (Проверьте Степлер)**
Мигает при отсутствии в степлере скоб, либо при застревании листа в степлере, либо если степлер не установлен. (Сортировщик со степлером поставляется дополнительно.)
- 7 Индикатор необходимости загрузки бумаги** (стр. 4)
Загорается при отсутствии бумаги в выбранном подающем лотке.
- 8 Индикатор необходимости сервисного обслуживания** (стр. 29)
Загорается при необходимости вызова специалиста. Свяжитесь с Сервисным Центром SHARP.
- 9 Индикатор необходимости замены проявителя** (стр. 28)
Загорается, указывая на необходимость заменить проявитель. Обратитесь в Сервисный Центр SHARP.
- 10 Индикатор заполнения коллектора с использованным тонером** (стр. 27)
Указывает на необходимость замены коллектора.
- 11 Индикатор необходимости добавки тонера** (стр. 6)
Загорается или мигает при необходимости добавления тонера.
- 12 Индикатор застревания листа** (стр. 22)
Мигает при застревании бумаги в копире.
- 13 Дисплей количества копий**
Показывает введенное для данного оригинала количество копий.
- 14 Кнопка и индикатор INTERRUPT (Прерывание)** (стр. 19)
Позволяет прервать процесс копирования.
- 15 Кнопка и индикаторы SORTER (Сортировщик)** (стр. 61, 67)
При установленном сортировщике или сортировщике со степлером дает возможность выбрать режим подборки многостраничных копий. (Данные устройства поставляются по дополнительному заказу.)
- 16 Кнопка и индикаторы ORIGINAL TO COPY (Вид оригинала и копии)**
 - 1 1 → 2** : Двусторонние копии с односторонних оригиналов. (Выбор режима возможен только при установке дополнительного модуля дубликатора.) Выбор индикатора "EVEN NUMBER" (Четное Количество) или "ODD NUMBER" (Нечетное Количество) зависит от количества оригиналов.
 - 2 → 2** : Двусторонние копии с двусторонних оригиналов. (Выбор режима возможен только при одновременной установке устройства RADF и модуля дубликатора.)
 - 2 → 1 1** : Односторонние копии с двусторонних оригиналов. (Выбор режима возможен только при наличии RADF.)
- PRE-COUNT ORIGINALS** : Указывает на то, что количество оригиналов будет подсчитано. (Выбор данной функции возможен только при установленном дополнительном устройстве ADF или RADF.)
- 17 Кнопки и индикаторы LIGHT (Плотность Меньше) и DARK (Плотность Больше)** (стр. 10)
Регулируют уровень экспонирования в режиме MANUAL (Ручной) или PHOTO (Фото).
- 18 Кнопка AUTO IMAGE (Автоматическая установка масштаба копирования)** (стр. 14)
При нажатии на нее производится автоматический выбор масштаба.
- 19 Кнопки ZOOM (Масштабирования)** (стр. 15)
Позволяют выбрать масштаб от 50% до 200% с шагом в 1%.

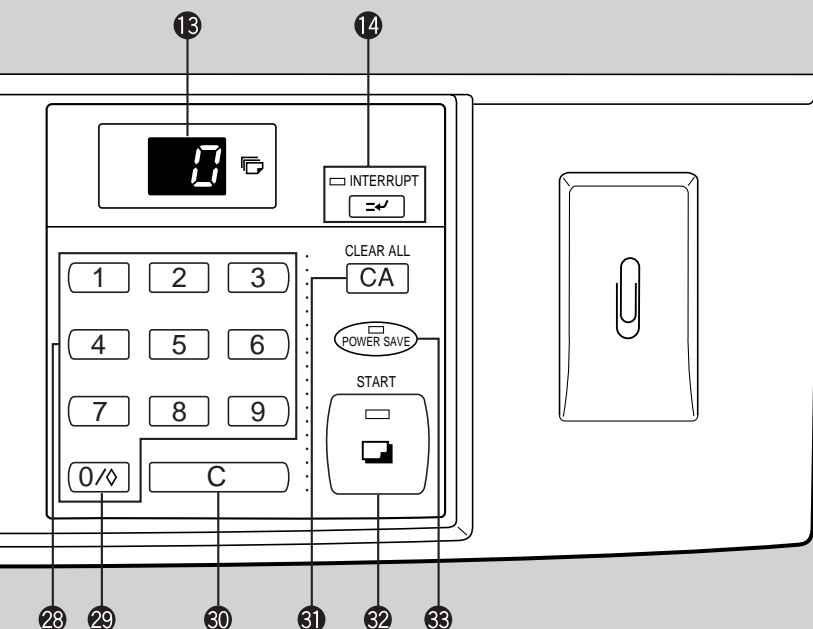

- 20 **Кнопка уменьшения масштаба** () (стр. 15)
Позволяет выбрать один из четырех фиксированных масштабов: 50%, 70%, 81% или 86%.
- 21 **Кнопка увеличения масштаба** () (стр. 15)
Позволяет выбрать один из четырех фиксированных масштабов: 115%, 122%, 141% или 200%.
- 22 **Кнопка 100%** (стр. 15)
При нажатии на данную кнопку вновь устанавливается масштаб копирования в натуральную величину - 1:1.
- 23 **Индикаторы ORIGINAL SIZE (Формат Оригиналов)**
При загорании указывает на выбранный формат оригинала.
- 24 **Индикатор AUTO PAPER SELECT (Автоматический Выбор Бумаги)**
Бумага нужного формата будет выбрана автоматически в зависимости от формата оригинала и выбранного масштаба при загорании данного индикатора.
- 25 **Индикаторы PAPER SIZE (Формат Бумаги)**
Загораются для обозначения выбранного формата бумаги для изготовления копий.
- 26 **Индикаторы места подачи бумаги/места застревания листа** (стр. 22)
Выбранный лоток секции подачи бумаги обозначается высвечиванием индикатора (). Место предполагаемого застревания листа обозначается мигающим индикатором () красного цвета.
- 27 **Кнопка TRAY SELECT (Выбор Лотка)**
Позволяет выбрать лоток с бумагой нужного формата.
- 28 **Десятикнопочная клавиатура**
Используется для выбора нужного количества копий и выбора программ в соответствии с сообщениями на дисплее.
- 29 **Кнопка Ноль/считывание**
При указании количества копий вводит 0. Во время копирования при нажатии на нее на дисплее появляются данные по количеству изготовленных копий текущей работы. Если нажать на нее в режиме "standby", то появятся данные по общему количеству изготовленных копий.



ПРИМЕЧАНИЕ: Копии формата А3 считаются за две.

- 30 **Кнопка сброса данных** ()
Позволяет сбросить данные по количеству копий с дисплея, а во время копирования прекратить работу. Копир остановится после вывода текущей копии.
- 31 **Кнопка CLEAR ALL (Полный Сброс)** ()
Производит сброс всех введенных в копир данных и возвращает его к программе, введенной при изготовлении на заводе.
- 32 **Кнопка и индикатор START (Старт)**
При загорании индикатора процесс копирования возможен и будет начат после нажатия на кнопку.
- 33 **Индикатор POWER SAVE (Энергосбережение)** (стр. 43)
Загорается при переключении копира на энергосберегающий режим.

Начальная программа, введенная при изготовлении копира

Данная программа активизируется после нажатия на кнопку CLEAR ALL (Полный Сброс) () или по истечении приблизительно 1 минуты* после завершения работы в любом из режимов. Все данные программы кроме выбора лотка с бумагой также активизируются при включении копира.

- Масштаб копирования: 100%
- Режим экспонирования: Автоматический
- Количество копий: 0
- Все специальные режимы отключены
- Лоток подачи бумаги: Нижний лоток секции, а не дополнительный, даже если он установлен. (При включении копира выбирается лоток, задействованный во время последней перед выключением работы.)

*Данное значение (Интервал времени автоматического сброса) может быть изменено. См. стр. 34, ПРОГРАММЫ ПОЛЬЗОВАТЕЛЯ.

ПРОГРАММЫ ПОЛЬЗОВАТЕЛЯ

Данные программы позволяют ввести, изменить или устранить определенные параметры отдельных функций.

Перечень программ пользователя

Данный копир имеет следующие программы пользователя.

№ программы	Название программы	Описание программы
1	Интервал времени автоматического сброса	Определяет интервал времени автоматического сброса. По его истечении с момента изготовления последней копии копир возвращается к начальной программе.
2	Режим предварительного прогрева	Устанавливает время переключения в данный режим по завершении последней операции. См. стр. 43.
3	Таймер автоматического отключения питания	Устанавливает время переключения в данный режим по завершении последней операции. См. стр. 43.
4	Автоматическое управление экономией электроэнергии	Активизирует или отключает данную функцию. См. стр.43.
5	Режим поточной подачи*	Активизирует или отключает данный режим при установке устройства подачи (ADF или RADF). См. стр. 56.
6	Отмена контроля за уровнем максимального заполнения ячеек сортировщика*	Отключает автоматический контроль за операцией при достижении максимального уровня заполнения ячеек сортировщика.
7	Режим доступа к ячейкам сортировщика*	Активизирует или отключает режим доступа к ячейкам сортировщика, когда установлен дополнительный сортировщик. См. стр. 61 и 67.
8	Автоматический выбор лотка с бумагой	Активизирует или отключает функцию автоматического выбора бумаги. См. стр. 9 и 56.
9	Установка автоматического отключения питания	Активизирует или отключает режим автоматического отключения питания. См. стр. 43.

* Данные программы не оказывают влияния на работу копира, если не установлено определенное дополнительное оборудование.

Установка программ пользователя

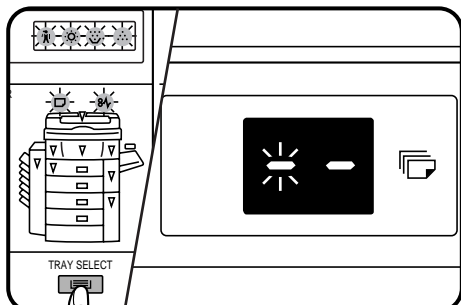

1 Нажмите и удерживайте в течение более чем 5 секунд кнопку TRAY SELECT, до тех пор пока предупреждающие индикаторы* не начнут мигать и на дисплее количества копий не появится “-”.

* Предупреждающими индикаторами являются следующие: ☐, 8V, ⚡, ⚙, ☺ и ⚙.

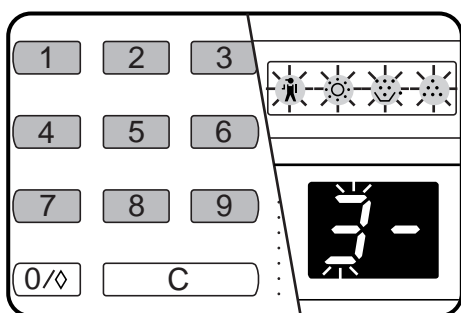

2 Введите номер программы при помощи клавиатуры.

- Номер выбранной программы будет мигать на дисплее количества копий.
- Если на этапах 2-4 будет совершена ошибка, нажмите на кнопку (C), после чего произойдет возврат к этапу 2.
- Номера программ указаны в нижеприведенной таблице.

Например, для изменения установки таймера автоматического отключения питания нажмите кнопку 3.

Название программы	№ программы
Интервал времени автоматического сброса	1
Режим предварительного прогрева	2
Таймер автоматического отключения питания	3
Автоматическое управление экономией электроэнергии	4
Режим поточной подачи	5
Отмена контроля за уровнем максимального заполнения ячеек сортировщика	6
Режим доступа к ячейкам сортировщика	7
Автоматический выбор лотка с бумагой	8
Установка автоматического отключения питания	9

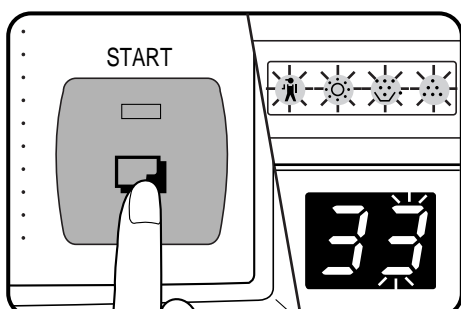

3 Нажмите на кнопку START.

- Номер введенной программы будет высвечиваться на дисплее количества копий слева, а выбранный номер параметра будет мигать справа.

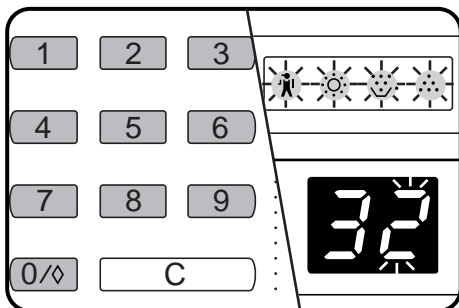

4 Выберите нужный параметр при помощи клавиатуры.

- Выбранный номер параметра будет мигать справа на дисплее количества копий.
- Параметры указаны на нижеприведенной таблице.
Например, для изменения установки таймера автоматического отключения питания на "30 min" (30 минут) нажмите кнопку 2.

Название программы	Параметры		
Интервал времени автоматического сброса	0 ⇨ OFF 3 ⇨ 90 сек	1 ⇨ 30 сек 4 ⇨ 120 сек	* 2 ⇨ 60 сек
Режим предварительного прогрева	1 ⇨ 1 мин 4 ⇨ 60 мин 7 ⇨ 180 мин	* 2 ⇨ 15 мин 5 ⇨ 120 мин 8 ⇨ 210 мин	3 ⇨ 30 мин 6 ⇨ 150 мин 9 ⇨ 240 мин
Таймер автоматического отключения питания	1 ⇨ 5 мин 4 ⇨ 90 мин	2 ⇨ 30 мин 5 ⇨ 120 мин	* 3 ⇨ 60 мин 6 ⇨ 240 мин
Автоматическое управление экономией электроэнергии	* 0 ⇨ OFF	1 ⇨ ON	
Режим поточной подачи	* 0 ⇨ OFF	1 ⇨ ON	
Отмена контроля за уровнем максимального заполнения ячеек сортировщика	0 ⇨ OFF	* 1 ⇨ ON	
Режим доступа к ячейкам сортировщика	0 ⇨ OFF	* 1 ⇨ ON	
Автоматический выбор лотка с бумагой	0 ⇨ OFF	* 1 ⇨ ON	
Установка автоматического отключения питания	0 ⇨ OFF	* 1 ⇨ ON	

Значком (*) обозначены параметры, установленные при изготовлении копира.

ПРИМЕЧАНИЕ: Если Вы выбираете в программе "0" (OFF), соответствующая функция будет отключена.

5 Нажмите на кнопку START.

- Номер, находящийся справа на дисплее количества копий высвечивается постоянно, и заданные параметры сохраняются в памяти копира.

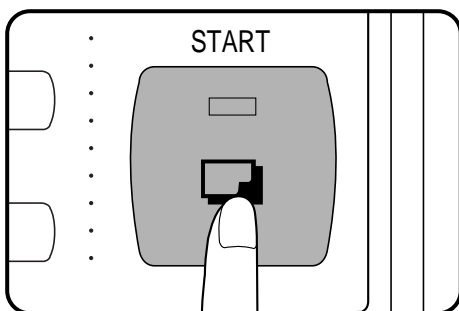

6 Для переключения на другие программы пользователя нажмите на кнопку C и повторите этапы операции со 2-го по 5-й. Для выхода из режима программ пользователя нажмите на кнопку TRAY SELECT.

- Все предупреждающие индикаторы погаснут.

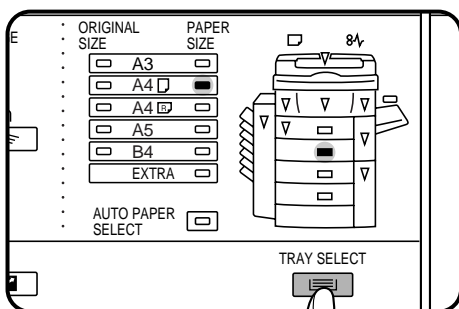

АУДИТОРСКИЕ ПРОГРАММЫ

Аудиторские программы используются для установки внутренних аудиторских функций.

Программа №	Название программы	Описание программы
10	Аудиторский режим	Активизирует или отключает аудиторский режим, который контролирует доступ к копиру. См. стр. 8.
11	Ввод номера счета	Регистрирует счета для аудиторского режима.
12	Изменение номера счета	Изменяет номера счетов для аудиторского режима.
13	Удаление номера счета	Удаляет счета из аудиторского режима.
14	Количество копий для одного счета	Отображает общее количество копий, выполненных в соответствии с номерами счетов.
15	Сброс счета	Сбрасывает все аудиторские счета или сбрасывает любые желаемые счета.
16	Изменение аудиторского кода	Изменяет номер аудиторского кода.

Номер аудиторского кода

Номер аудиторского кода должен быть зарегистрирован перед использованием аудиторской программы. Менеджер аудиторских программ должен помнить этот номер. Только этот зарегистрированный номер позволяет выполнить доступ к аудиторским программам. Данный номер регистрируется, как описано ниже.

ПРИМЕЧАНИЕ:

Если будет установлен дополнительный счетчик карточек (SF-EA11) или аудитор (SF-EA12), то внутренний аудитор не может быть использован. В таком случае, установка для аудиторских программ должен быть выбран путем использования дополнительного пульта управления счетчиком (SF-EA13). Работа аудиторских система SF-EA11, SF-EA12 и SF-EA13 описана в отдельном руководстве.

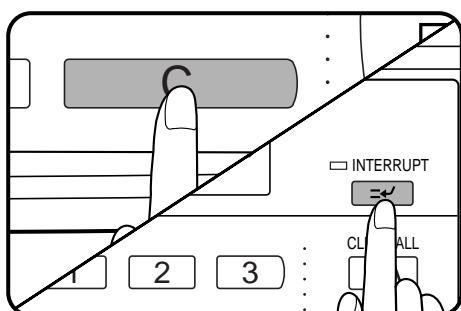

1 Нажмите кнопку сброса (C), кнопку INTERRUPT и снова кнопку сброса.

- Индикация “—” появится на дисплее количества копий и индикация “—” появится на дисплее масштаба копирования.

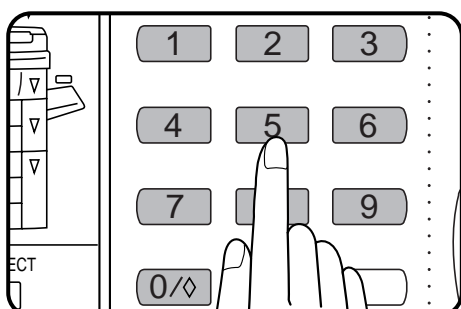

2 Введите номер аудиторского кода с использованием 10-кнопочной клавиатуры.

- Когда регистрация и номер аудиторского кода выполняются в первый раз, введите номер, который был установлен на заводе-изготовителе. (См. стр. 87.)
- Когда введение будет закончено, индикация “—” появится на дисплее количества копий снова.

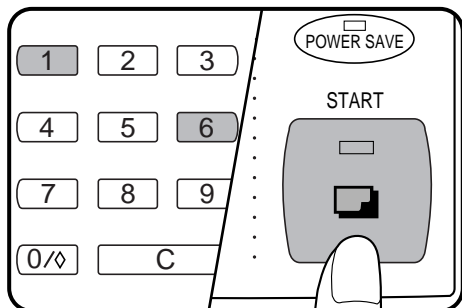

3 Введите номер 16 с использованием 10-кнопочной клавиатуры и нажмите кнопку **START**.

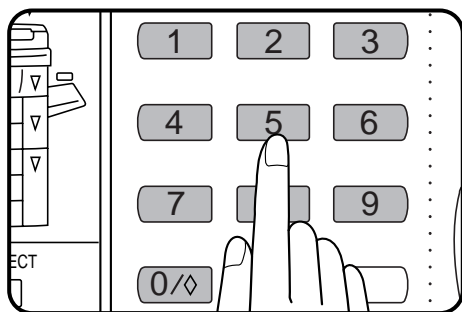

4 Выберите новый 3-значный номер кода и введите его с использованием 10-кнопочной панели.

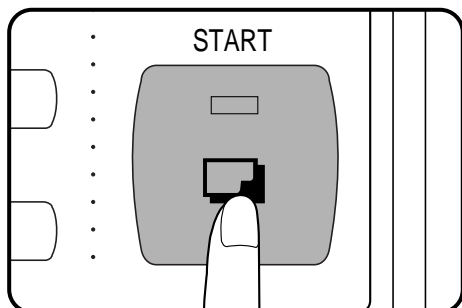

5 Нажмите кнопку **START**.

- Номер кода изменится с предыдущей установки на новую установку.
- Индикация “ – –” снова появится на дисплее масштаба копирования.

6 Для продолжения работы с другими аудиторскими программами введите соответствующий номер кода программы.

Для выхода из режима аудиторских программ нажмите кнопку **CLEAR ALL** (**CA**).

Установка для аудиторских счетов

Установка для аудиторских счетов различается в зависимости от номера программы. Для установки всех программ сперва следуйте этапам 1 и 2 в разделе “Номер аудиторского кода” на стр. 37. (Нажмите кнопку сброса (**C**), кнопку INTERRUPT и снова кнопку сброса. Введите номер аудиторского кода с использованием 10-кнопочной клавиатуры.) Затем введите номер программы с использованием 10-кнопочной клавиатуры и нажмите кнопку **START**. Далее следуйте соответствующим инструкциям для программы.

Программа №10: Аудиторский режим

Если Аудиторский режим будет активизирован, выполнение копирования будет ограничено только для операторов, знающих назначенный 3-значный номер счета. Максимально может быть назначено 49 3-значных номеров счетов. Используйте программу №11 для регистрации номеров счетов. Когда программа №10 будет введена, текущая установка (0: OFF, 1: ON) будет мигать с правой стороны дисплея количества копий.

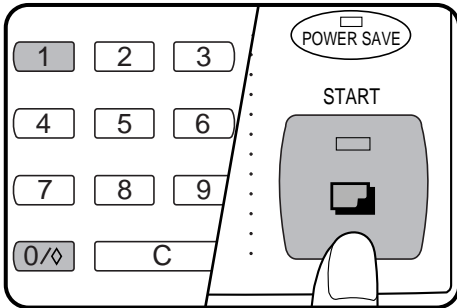

1. Выберите желаемую установку с использованием 10-кнопочной клавиатуры.

- 0: OFF (выкл.)
- 1: ON (вкл.)

2. Нажмите кнопку START.

- Установка будет сохранена.

3. Для продолжения работы с другими аудиторскими программами введите нужный номер программы. Для выхода из режима аудиторских программ нажмите кнопку **CA**.

Программа №11: Ввод номера счета

Программа №11 используется для регистрации счетов. Когда программа №11 будет введена, индикация “-” появится на дисплее количества копий.

- Если количество счетов достигнет верхнего предела (49), индикация “1E” появится на дисплее количества копий приблизительно на 5 секунд. Введите другой номер программы или нажмите кнопку **CA** для выхода из аудиторской программы.

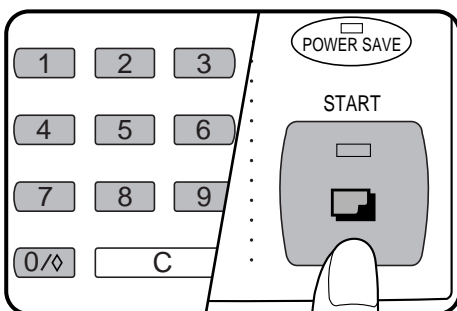

1. Введите 3-значный номер счета с использованием 10-кнопочной клавиатуры.

- Любой 3-значный номер, за исключением “000”, и номер аудиторского кода может быть зарегистрирован в качестве номера счета.

2. Нажмите кнопку START.

- Если был введен номер, который уже зарегистрирован, или “000”, то номер будет мигать на дисплее количества копий приблизительно в течение 5 секунд. Затем снова появится индикация “-” для подсказки, что нужно ввести номер счета.

3. Повторяйте этапы 1 и 2 для других номеров счетов.



4. Для продолжения работы с другими аудиторскими программами нажмите кнопку INTERRUPT, а затем введите нужный номер программы. Для выхода из режима аудиторских программ нажмите кнопку **CA**.

Программа №12: Изменение номера счета

Программа №12 используется для изменения номеров счетов. Когда программа №12 будет введена, номер счета будет отображаться на дисплее количества копий.

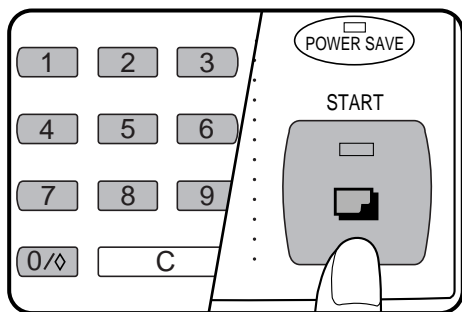
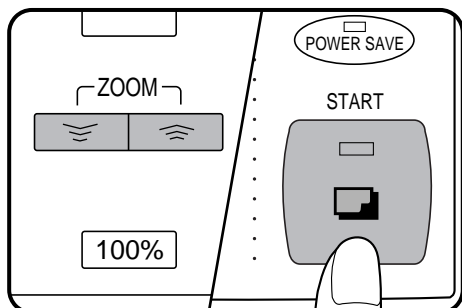
- Если не было зарегистрированного никакого номера счета, то индикация “2E” появится на дисплее количества копий приблизительно на 5 секунд. Введите другой номер программы или нажмите кнопку **CA** для выхода из аудиторской программы.





1. Используйте кнопку ZOOM ( , ) для выбора номера счета, который должен быть изменен.
2. Нажмите кнопку START.
 - Индикация “- -” появится на дисплее количества копий.
3. Введите новый номер счета с использованием 10-кнопочной клавиатуры.
4. Нажмите кнопку START.
 - Если был введен номер, который уже зарегистрирован, или “000”, то номер будет мигать на дисплее количества копий приблизительно в течение 5 секунд. Затем снова появится индикация “- -” для подсказки, что нужно ввести номер счета.
5. Для продолжения с той же самой или другими аудиторскими программами введите нужный номер программы. Для выхода из режима аудиторских программ нажмите кнопку **CA**.

Программа №13: Удаление номера счета

Программа №13 используется для удаления счетов. Когда программа №13 будет введена, “0” будет мигать с правой стороны дисплея количества копий.

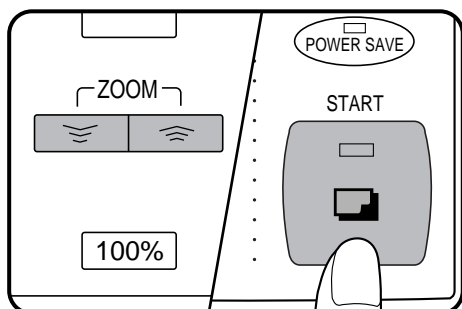
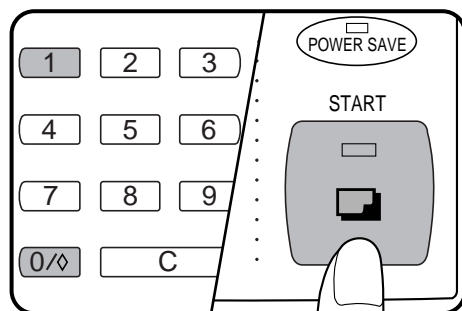
- Если не было зарегистрированного никакого номера счета, то индикация “3E” появится на дисплее количества копий приблизительно на 5 секунд. Введите другой номер программы или нажмите кнопку **CA** для выхода из аудиторской программы.



1. Для удаления индивидуального номера нажмите кнопку 0 на 10-кнопочной клавиатуре. Для удаления всех счетов нажмите кнопку 1.
2. Нажмите кнопку START.
 - Если Вы нажали кнопку 0 на этапе 1, то номер счета появится на дисплее количества копий. Перейдите к этапу 3.
 - Если Вы нажали кнопку 1, все номера счетов будут удалены. Перейдите к этапу 5.
3. Используйте кнопку ZOOM ( , ) для выбора номера счета, который должен быть удален.
4. Нажмите кнопку START.
 - Указанный счет будет удален.
5. Для продолжения с той же самой или другими аудиторскими программами введите нужный номер программы. Для выхода из режима аудиторских программ нажмите кнопку **CA**.

Программ №14: Количество копий на один счет

Программа №14 используется для отображения общего количества копий, выполненных под каждым номером счета. Когда программа №14 будет введена, номер счета появится на дисплее количества копий.

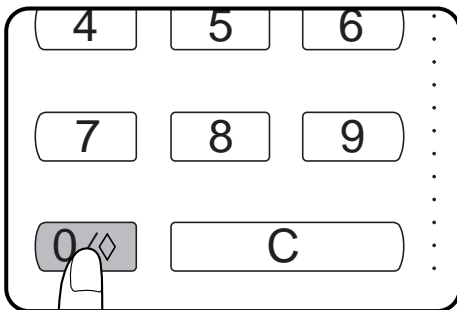
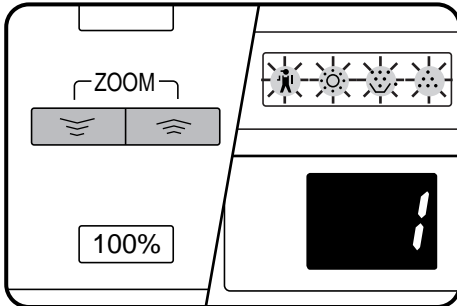

1. Используйте кнопку ZOOM (☰, ☷) для выбора номера счета.

2. Нажмите и держите кнопку 0.

- Количество копий, выполненных под указанным номером счета будет отображено. Количество будет появляться в три этапа, каждый из двух цифр (первый знак будет “-”), в то время пока кнопка) будет нажата.

Пример: 1234 копии
 The diagram shows a sequence of three display states: first '-0', then '12', and finally '34'. Arrows indicate the progression from one state to the next.

- Верхний предел количества копий составляет 49999. Если количество копий достигнет 50000, то цифры будут сброшены на 0 и продолжение начнется снова с 0.

3. Повторяйте этапы 1 и 2 для других номеров счетов.

4. Для продолжения работы с другими аудиторскими программами нажмите кнопку INTERRUPT, а затем введите нужный номер программы. Для выхода из режима аудиторских программ нажмите кнопку CA.

Программа №15: Сброс счета

Программа №15 используется для сброса всех счетов или для сброса любых желаемых индивидуальных счетов. Когда программа №15 будет введена, "0" будет мигать с правой стороны дисплея количества копий.

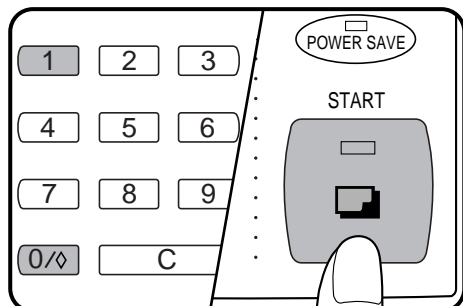

1. Для сброса индивидуального номера нажмите кнопку 0 на 10-кнопочной клавиатуре.
Для сброса всех счетов нажмите кнопку 1.

2. Нажмите кнопку START.

- Если Вы нажали кнопку 0 на этапе 1, то номер счета появится на дисплее количества копий. Перейдите к этапу 3.
- Если Вы нажали кнопку 1, все номера счетов будут удалены. Перейдите к этапу 5.

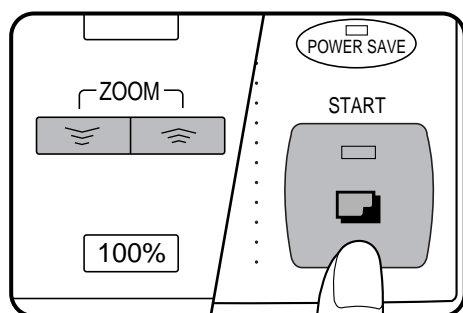

3. Используйте кнопку ZOOM (☰, ☷) для выбора номера счета, который должен быть сброшен.

4. Нажмите кнопку START.

- Количество копий под указанным номером счета будет сброшено.

5. Для продолжения с той же самой или другими аудиторскими программами введите нужный номер программы. Для выхода из режима аудиторских программ нажмите кнопку [CA].

Программа №16: Изменение аудиторского кода

См. стр. 37, Номер аудиторского кода.

ЭНЕРГОСБЕРЕГАЮЩИЕ РЕЖИМЫ

Копир имеет два энергосберегающих режима для снижения общего потребления мощности, что в свою очередь приводит к снижению эксплуатационных затрат. В дополнение, эти режимы сохраняют природные ресурсы и способствуют уменьшению загрязнения окружающей среды. Эти два энергосберегающих режима называются режим предварительного нагрева и режим автоматического отключения.

- Программы пользователя

Время активизации предварительного нагрева и время автоматического отключения питания предварительно установлены на заводе-изготовителе на 15 мин. для режима предварительного нагрева и на 60 мин. для режима автоматического отключения. Эти периоды времени могут быть изменены с использованием программ пользователя. Рекомендуется, чтобы Вы установили подходящие периоды времени в соответствии с фактическим использованием копира.

- Оба энергосберегающих режима могут автоматически управляться с помощью функции контроля за экономией электроэнергии. При активизации данная функция будет автоматически устанавливать новые периоды времени для режимов предварительного нагрева и автоматического отключения питания в зависимости от графиков использования копира.

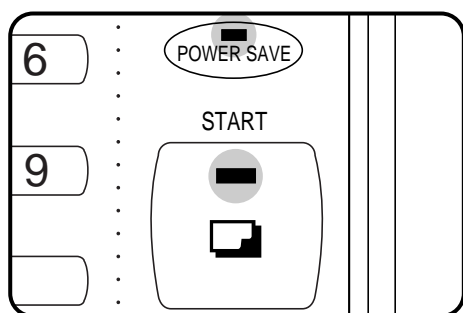

Режим предварительного прогрева

При активизации данного режима загорается индикатор POWER SAVE, а прочие индикаторы не меняют своего состояния. В данном состоянии температура устройства для закрепления тонера понижается на определенную величину, что позволяет обеспечить экономию в расходовании электроэнергии. Однако уровень температуры достаточен для того, чтобы копир был готов к работе приблизительно через 30 секунд после ввода любой программы с помощью кнопок.

Режим автоматического отключения

При активизации данного режима автоматическое отключение копира произойдет после истечения установленного интервала времени, если после завершения предыдущей работы или включения копира с ним не производилась какая-либо операция. При этом переключатель автоматически будет установлен в позицию "OFF" (ВЫКЛ.). Для включения питания нужно просто установить переключатель в позицию "ON" (ВКЛ.).

Функция автоматического контроля за экономией электроэнергии

При помощи данной функции контроль за обоими энергосберегающими режимами осуществляется автоматически. При ее активизации через некоторый промежуток времени после завершения работы копир переключается в режим автоматического прогрева, а затем в режим автоматического отключения. Интервалы времени переключений устанавливаются копиром автоматически, на основе расчетов, произведенных в зависимости от частоты использования и количества изготавливаемых копий. Если при высвечиваемом индикаторе POWER SAVE часть прочих индикаторов также высвечивается, это означает, что копир находится в режиме предварительного прогрева.

Установка энергосберегающих режимов

При изготовлении копира для функции контроля за энергосберегающими режимами устанавливается OFF (Активизировано), а для самих режимов - ON (Отключено).

Функция контроля может быть отключена и вновь активизирована при помощи программы пользователя №4. При ее отключении интервалы времени для обоих режимов могут быть введены вручную. При помощи программы пользователя №2 устанавливается интервал для режима предварительного прогрева, а при помощи программы №3 - для режима автоматического отключения. Если функция контроля активизирована, установки программ пользователя №2 и №3 будут игнорироваться копиром. Подробнее см. стр. 34.

- Копир войдет сперва в режим предварительного нагрева, а затем в режим автоматического отключения питания, если не будет выполнено никакой копировальной операции.
Если интервал времени для переключения в режим предварительного прогрева равен или больше, чем интервал для режима автоматического отключения, то копир сразу переключится в последний из режимов по истечении определенного промежутка времени.
- Если время автоматического отключения питания было изменено с использованием программы пользователя №3, когда режим автоматического отключения питания не был активизирован (программа №9), то режим автоматического отключения питания будет автоматически активизирован.

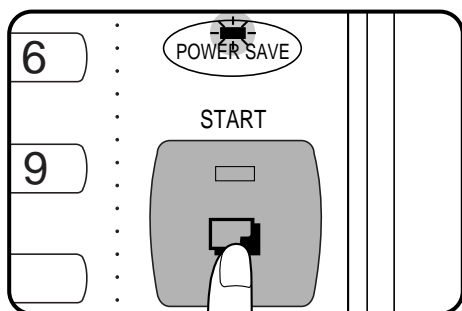

Копирование из режима предварительного прогрева

Выберите необходимые параметры копирования и нажмите на кнопку START как в случае обычного процесса получения копий.

- При нажатии на любую кнопку или проведении другой операции начнется мигание индикатора POWER SAVE.
- При нажатии на кнопку START индикатор внутри нее погаснет и копирование начнется приблизительно через 30 секунд. Индикатор POWER SAVE должен погаснуть когда копирование начинается.

УХОД ЗА КОПИРОМ

Забота о чистоте стекла и крышки оригиналодержателя копира позволит избежать появления грязных пятен на копии.

Стекло и крышка оригиналодержателя

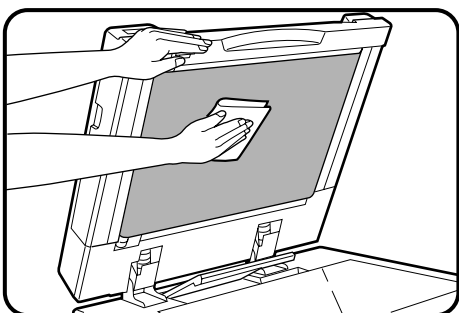
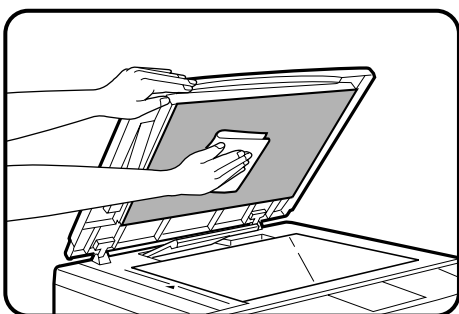
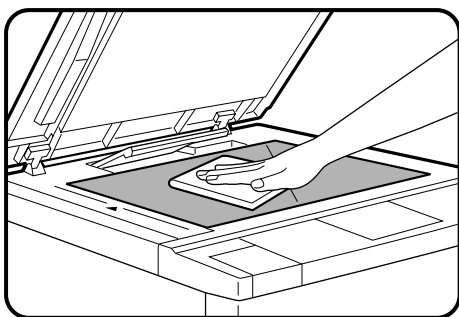







Протирайте стекло и крышку оригиналодержателя чистой мягкой тканью.





- Если это необходимо, смочите ткань водой. Не используйте растворители, бензин или другие летучие чистящие составы.

- При установке дополнительного устройства для автоматической подачи оригиналов (ADF или RADF) ремни секции транспортировки копий также необходимо протирать мягкой и чистой тканью.

ПРЕЖДЕ ЧЕМ ВЫЗВАТЬ СПЕЦИАЛИСТА

Проблема	Решение	
Копир не работает	<ul style="list-style-type: none"> ● Не забыли включить в сеть? 	Подключите к заземленной розетке.
	<ul style="list-style-type: none"> ● Выключатель в позиции ON? 	Переключите на ON.
Копии слишком темные или слишком светлые	<ul style="list-style-type: none"> ● Правильно ли отрегулирована плотность копий? 	См. стр. 9 и 20.
	<ul style="list-style-type: none"> ● Мигают индикатор  и дисплей количества копий? 	Срочно обратитесь в Сервисный Центр. См. стр. 28.
На копии нет изображения	<ul style="list-style-type: none"> ● Оригинал положен “лицом” вниз? 	Расположите оригинал на стекле лицевой стороной вниз.
Копии смазаны	<ul style="list-style-type: none"> ● Слишком тяжелая бумага? 	Пользуйтесь бумагой в пределах указанных параметров. См. стр. 49.
	<ul style="list-style-type: none"> ● Влажная бумага? 	Замените на сухую. Храните бумагу в сухом месте.
Часто происходит застревание	<ul style="list-style-type: none"> ● Нестандартная бумага? 	При копировании на особые сорта подавайте листы вручную. Пользуйтесь стандартной бумагой.
	<ul style="list-style-type: none"> ● Правильно установлена бумага? 	См. стр. 4 и 12.
	<ul style="list-style-type: none"> ● Обрывки бумаги внутри копира? 	Вытащите все обрывки. См. стр. 22.
	<ul style="list-style-type: none"> ● Бумага скручена или влажная? 	Храните бумагу в горизонтальном положении, упакованной и в сухом месте. См. стр. 50.

Проблема	Решение	
На копии пыль, пятна, грязь	<ul style="list-style-type: none"> ● Стекло или крышка оригиналодержателя грязные? 	Регулярно проводите уход за копиром. См. стр. 45.
	<ul style="list-style-type: none"> ● Оригинал смазан или загрязнен? 	Используйте чистые оригиналы.
	<ul style="list-style-type: none"> ● Горит индикатор  ? 	Необходимо заменить проявитель. Срочно обратитесь в Сервисный Центр. См. стр. 28.
	<ul style="list-style-type: none"> ● Горит индикатор  ? 	Необходима помощь специалиста. Срочно обратитесь в Сервисный Центр. См. стр. 29.
Копир включен, но копирование невозможно	<ul style="list-style-type: none"> ● Погас индикатор кнопки START? 	Подождите пока копир прогреется. Это займет припл. 60 секунд.
	<ul style="list-style-type: none"> ● Горит индикатор  ? 	Нужно загрузить бумагу. См. стр.4, ЗАГРУЗКА КОПИРОВАЛЬНОЙ БУМАГИ.
	<ul style="list-style-type: none"> ● На дисплее кол-ва копий постоянно горит индикатор  ? 	<ol style="list-style-type: none"> 1. Проверьте крышки, в том числе и у дополнительных принадлежностей. 2. При установленном сортировщике или сортировщике со степлером сдвиньте их к копиру, пока не раздастся щелчок их фиксации на месте.
	<ul style="list-style-type: none"> ● На дисплее кол-ва копий мигает индикатор  ? 	Переустановите бункер с тонером. См. стр. 7.

Проблема	Решение	
Копир включен, но копирование невозможно	<ul style="list-style-type: none"> ●  постоянно горит на дисплее количества копий? 	Копир находится в аудиторском режиме. Введите Ваш номер счета с использованием 10-кнопочной клавиатуры. См. стр 8.
	<ul style="list-style-type: none"> ● Мигает индикатор  ? 	Нужно добавить тонер. См. стр. 6, ДОБАВКА ТОНЕРА.
	<ul style="list-style-type: none"> ● Мигает индикатор  ? 	Произошло застревание листа. См. стр. 22, ИЗВЛЕЧЕНИЕ ЗАСТРЯВШЕГО ЛИСТА.
	<ul style="list-style-type: none"> ● Мигает индикатор  ? 	Коллектор переполнен. См. стр. 27, ЗАМЕНА КОЛЛЕКТОРА С ИСПОЛЬЗОВАННЫМ ТОНЕРОМ.

Если после проверки вышеуказанных причин проблема не была устранена, срочно обратитесь к специалисту Сервисного Центра.

Функция самодиагностики

В данной модели копира имеется встроенная автоматическая функция самодиагностики. При возникновении неполадок копир сам способен обнаружить ее причину и остановить работу для того, чтобы избежать поломки. Буквенно—цифровой код при этом появляется на дисплее количества копий.

Пример



Если копир полностью остановил работу и на дисплее появился данный код немедленно обратитесь к специалистам сервисного центра, имеющего соответствующие полномочия от фирмы SHARP.

РАСХОДНЫЕ МАТЕРИАЛЫ

Типы и размеры копировальных бумаг

Стандартные виды бумаг

- Автоматическая подача из секций и лотка для подачи вручную (до 50 листов)

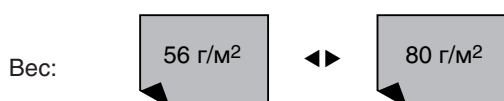
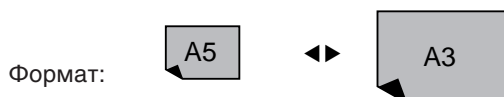

- Бумага формата А5 может подаваться из нижней секции с установкой дополнительной кассеты или из лотка для подачи вручную.

- Лоток для подачи вручную (полистная подача)

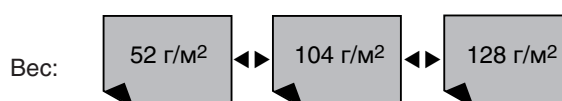
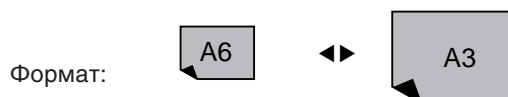

- Формат А4 является максимальным для бумаг весом от 104 до 128 г/м².

Специальные виды бумаг

Бумага данных видов подается полистно вручную через устройство ручной подачи. См. стр. 12.

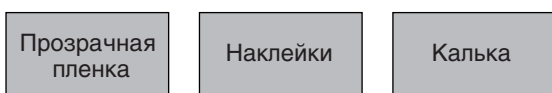

Определение подлинности расходных материалов

В состав стандартных расходных материалов SF-2530, замена которых осуществляется самим пользователем, входят бумага для изготовления копий, тонер, коллектор для отработавшего тонера и картриджи для степлера, предназначенные для дополнительного сортировщика со степлером.

Для того, чтобы Ваши копии были оптимального качества, используйте исключительно расходные материалы фирмы SHARP.

На упаковке с тонером, поставляемым фирмой SHARP должен находиться ярлык Подлинного Фирменного Продукта.

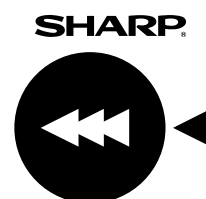

GENUINE SUPPLIES

Барабан с фотопроводящим слоем

Копир SF-2530 оснащен современной технологией процессов управления, которая позволяет улучшить качество изображения по всей поверхности копии. Характерная особенность, которая стабилизирует качество копии в течение всего срока службы фотопроводящего барабана, заключается в автоматической компенсации изменений в характеристиках барабана, связанных с износом, операторскими графиками использования и условиями окружающей среды. Автоматические регулировки выполняются в соответствии с сигналами сенсора, который детектирует отражающие характеристики барабана.

ВНИМАНИЕ

Для нормального функционирования данного процесса на барабане должна иметься область специального отражения (рекомендуется использовать подлинный фотопроводящий барабан фирмы SHARP) для предотвращения получения копий с низким уровнем насыщенности изображения из-за плохого контроля рабочего процесса и даже возможного повреждения аппарата. Если Вы используете другие барабаны, система контроля рабочего процесса не будет работать надлежащим образом.

Требования к хранению расходных

1 Помещение для хранения материалов должно быть:

- сухим и чистым,
- со стабильной температурой
- вне доступа прямого солнечного света.

2 Бумага должна храниться в упаковке и в горизонтальном положении.

- Если не соблюдать данное требование, листы могут покоробиться или пропитаться влагой, что в итоге приведет к их застреванию в копире.

СПЕЦИФИКАЦИЯ

КОПИР

Тип	Настольный
Система копирования	Сухой электростатический перенос изображения
Оригиналы	Листы, сшитые документы
Формат оригинала	Макс. А3
Формат копии	Макс. А3 Мин. А6 Исчезновение изображения: Полоски шириной макс. 4 мм (вдоль верхнего и боковых по отношению к вводному пазу краев)
Скорость копирования (Масштаб 1:1)	30 копий/мин. (формат А4) 23 копии/мин. (формат А4R) 18 копий/мин. (формат В4) 16 копий/мин. (формат А3)
Последовательное копирование	До 99 копий, счетчик в режиме вычитания
Время изготовления первой копии	Приблизительно 4,1 сек.
Время прогрева	Приблизительно 60 сек.
Интервал трансфокации	от 50% до 200% с шагом в 1%, всего 151 ступень Фиксированные значения масштаба - 50%, 70%, 81%, 86%, 100%, 115%, 122%, 141%, 200%
Система экспонирования	Подвижный источник экспонирования, щелевое сканирование (неподвижный столик) с функцией автоматической экспозиции
Подача бумаги	По выбору один или два лотка для автоматической подачи на 500 листов, один лоток ручной подачи с возможностью автоматической подачи до 50 листов.
Система закрепления тонера	Нагревающиеся валики
Система проявления изображения	Проявление магнитной щеткой
Источник экспонирования	Галогеновая лампа
Электропитание	Номинальный уровень напряжения $\pm 10\%$ (См. табличку справа от нижнего угла задней панели копира.)
Потребляемая мощность	Не более 1,45 Квт.

Требуемая площадь	1205 мм (Ш) x 650 мм (Г)
Вес (с дополнительным устройством для обложек SF-CV13)	Прибл. 64,4 кг. Прибл. 69,0 кг. (с лотком на 500 листов) Прибл. 71,3 кг. (с дупликатором)
Габариты (с дополнительным устройством для обложек SF-CV13)	633 мм (Ш) x 650 мм (Г) x 607 мм (В)
Условия для работы	Температура: от 15°C до 30°C Относительная влажность: от 20% до 85%
Дополнительные приспособления	Устройство для обложек (SF-CV13) Автоматическое устройство подачи оригиналов (SF-A17) Автоматическое устройство подачи оригиналов с переворотом (SF-A56) Сортировщик на 10 ячеек (SF-S18) Сортировщик на 20 ячеек (SF-S15) Сортировщик на 10 ячеек со степлером (SF-S54N) Сортировщик на 20 ячеек со степлером (SF-S56) Стойка/устройство подачи на 500 листов (SF-D20) Стойка/устройство подачи на 1000 листов (SF-D21) Модуль дупликатора (SF-DM11) Лоток для бумаги на 500 листов (SF-CM11) Кассета (SF-IC11) Счетчик карточек (SF-EA11) Аудитор (SF-EA12) Устройство управления счетчиком (SF-EA13) Счетное устройство (SF-71A/71B)

МОДУЛЬ ДУПЛИКАТОРА (установленный дополнительно)

Тип бумаги	Только стандартная бумага
Количество копий	50 (A5, A4, A4R) 30 (B4, A3)
Формат бумаги для копий	A5, A4, A4R, B4, A3
Весовые характеристики бумаги	от 56 до 80 г/м ²

Спецификация может быть изменена без предупреждения, если изменения обусловлены конструктивными улучшениями.

ДОПОЛНИТЕЛЬНЫЕ ПРИСПОСОБЛЕНИЯ

СОДЕРЖАНИЕ

Стр.

● ПОСТРОЕНИЕ СИСТЕМЫ	54
● АВТОМАТИЧЕСКОЕ УСТРОЙСТВО ПОДАЧИ ОРИГИНАЛОВ (SF-A17)/ АВТОМАТИЧЕСКОЕ УСТРОЙСТВО ПОДАЧИ ОРИГИНАЛОВ С ПЕРЕВОРОТОМ (SF-A56) ..	55
● Конструкция устройств	55
● Спецификация	55
● Пользование ADF или RADF	56
● Извлечение застрявшего оригинала	60
● СОРТИРОВЩИК НА 10 ЯЧЕЕК (SF-S18)/ СОРТИРОВЩИК НА 20 ЯЧЕЕК (SF-S15)	61
● Конструкция модулей сортировщиков	61
● Использование модуля сортировщика	62
● Основные характеристики сортировщиков	63
● Извлечение застрявшего листа	64
● Спецификация	66
● СОРТИРОВЩИК НА 10 ЯЧЕЕК СО СТЕПЛЕРОМ (SF-S54N)/ СОРТИРОВЩИК НА 20 ЯЧЕЕК СО СТЕПЛЕРОМ (SF-S56)	67
● Конструкция сортировщиков со степлером	67
● Использование сортировщика	68
● Основные характеристики сортировщиков	69
● Сортировка со скреплением	70
● Скрепление копий вручную (для SF-S56)	72
● Замена картриджа степлера	73
● Извлечение застрявшей скобы из степлера	76
● Извлечение застрявшего листа	79
● Спецификация	81
● СТОЙКА/УСТРОЙСТВО ПОДАЧИ НА 500 ЛИСТОВ (SF-D20)/ СТОЙКА/УСТРОЙСТВО ПОДАЧИ НА 1000 ЛИСТОВ (SF-D21)	82
● Конструкция устройств	82
● Загрузка копировальной бумаги	83
● Извлечение застрявшего листа	84
● Спецификация	85

ПОСТРОЕНИЕ СИСТЕМЫ

Ниже перечислены все дополнительные приспособления, которые могут быть использованы для комплектации модели копира SF-2530.

Сортировщик на 10 ячеек (SF-S18)

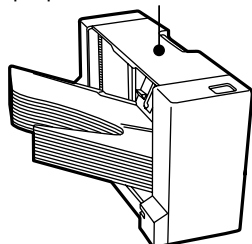

Автоматическое устройство подачи оригиналов (SF-A17)

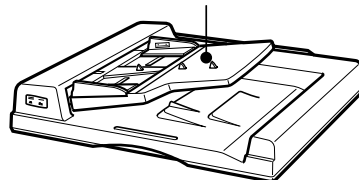

Модуль дубликатора (SF-DM11)

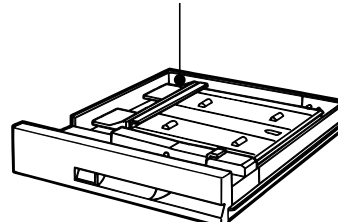

Сортировщик на 20 ячеек (SF-S15)

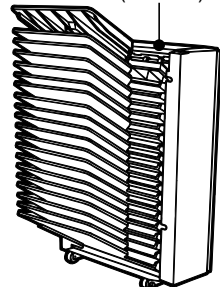

Автоматическое устройство подачи оригиналов с переворотом (SF-A56)

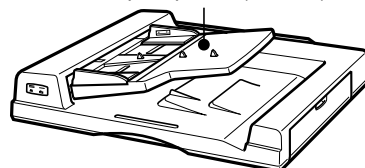

Устройство для обложек (SF-CV13)

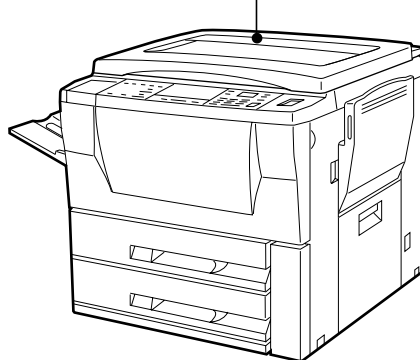

Кассета (SF-IC11)

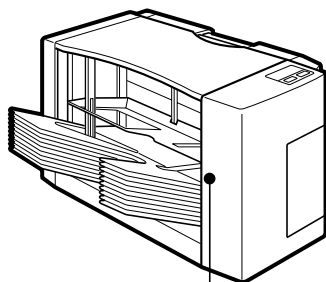
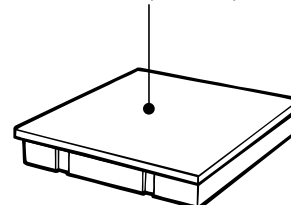

Сортировщик на 10 ячеек со степлером (SF-S54N)

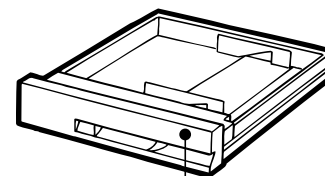
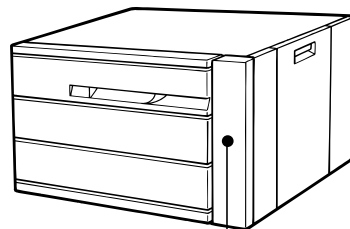

Лоток для бумаги на 500 листов (SF-CM11)

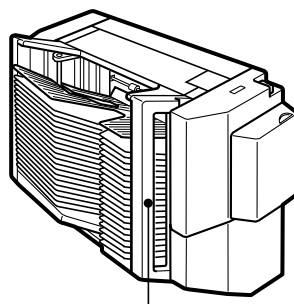

Сортировщик на 20 ячеек со степлером (SF-S56)

Стойка/устройство подачи на 500 листов (SF-D20) (не поставляется в некоторых регионах)

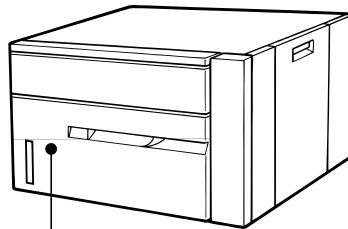

Стойка/устройство подачи на 1000 листов (SF-D21)

- Счетчик карточек (SF-EA11)
- Аудитор (SF-EA12)
- Устройство управления счетчиком (SF-EA13)
- Счетное устройство (SF-71A/71B)

ПРИМЕЧАНИЕ:

Далее следуют инструкции по эксплуатации Устройств Поддачи Оригиналов (SF-A17 и SF-A56), Сортировщиков (SF-S18, SF-S15, SF-S54N и SF-S56), Стойки/Устройства Поддачи на 500 листов (SF-D20) и Стойки/Устройства Поддачи на 1000 листов (SF-D21). Перед использованием Счетчика Карточек (SF-EA11), Аудитора (SF-EA12) и Устройства Управления Счетчиком (SF-EA13) ознакомьтесь с соответствующими инструкциями для этих устройств.

АВТОМАТИЧЕСКОЕ УСТРОЙСТВО ПОДАЧИ ОРИГИНАЛОВ (SF-A17) АВТОМАТИЧЕСКОЕ УСТРОЙСТВО ПОДАЧИ ОРИГИНАЛОВ С ПЕРЕВОРОТОМ (SF-A56)

Автоматическое устройство подачи оригиналов (ADF) и автоматическое устройство подачи оригиналов с переворотом (RADF) могут использоваться при формате оригиналов от А5 до А3. RADF позволяет осуществлять копирование с двусторонних оригиналов, не переворачивая их вручную.

КОНСТРУКЦИЯ УСТРОЙСТВ

SF-A17

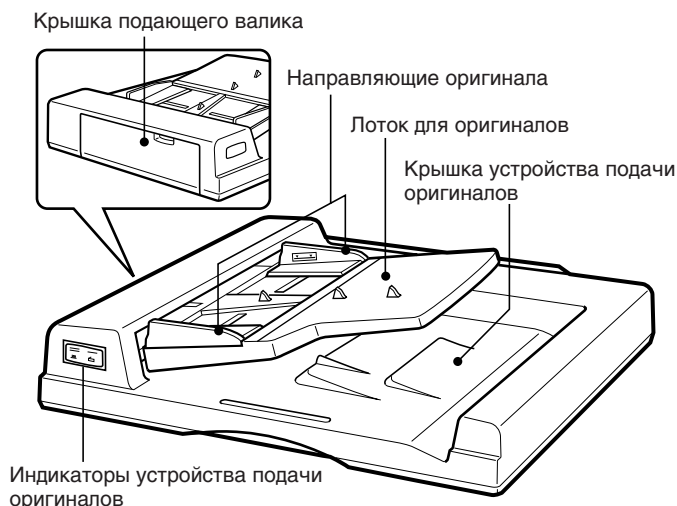

SF-A56

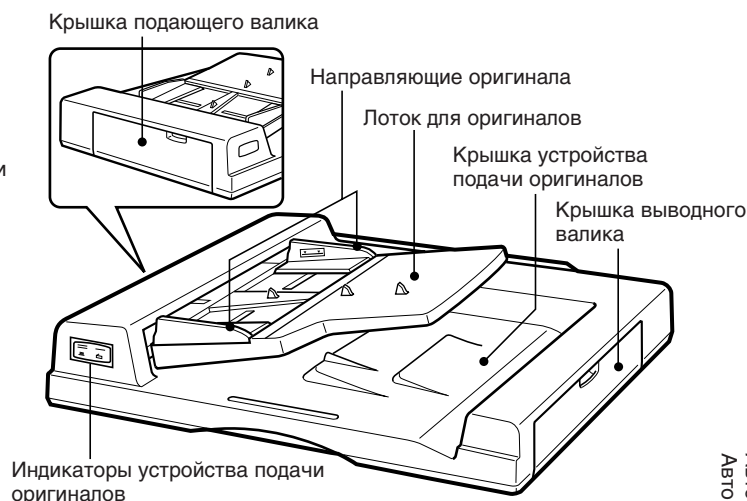

Индикаторы устройства подачи оригиналов



Индикатор подачи оригинала

Загорается перед началом подачи оригиналов.



Индикатор, напоминающий об оригинале

Напоминает о том, что оригинал все еще находится на стекле оригиналодержателя.

Спецификация

Требования к оригиналам	<p>Вес: Односторонние оригиналы: от 50 до 128 г/м². Двусторонние оригиналы: (только SF-A56): 50 - 128 г/м² - для оригиналов А5 и А4; 50 - 110 г/м² - для В4 и А3.</p> <p>Формат: от А5 до А3</p> <p>Емкость: до 50 оригиналов формата А5, А4 и В4 при условии, что толщина пачки не более 6,5 мм (50 - 80 г/м²) или 5 мм (80 - 128 г/м²). до 30 оригиналов формата А3.</p>
Электроснабжение	От копира
Вес	SF-A17: Прибл. 10 кг. SF-A56: Прибл. 11 кг.
Габариты	SF-A17: 571(Ш) мм x 521(Г) мм x 110 мм(В) SF-A56: 592(Ш) мм x 521(Г) мм x 110 мм(В)

Спецификация может быть изменена с целью внесения усовершенствований без предварительного уведомления.

Пользование ADF или RADF

- Перед загрузкой оригиналов в лоток устройства убедитесь в отсутствии скоб или прочих скрепляющих элементов для бумаг. Максимально может быть загружено 50 оригиналов.
- Поврежденные или перекрученные оригиналы могут вызвать застревание в устройстве ADF или RADF. Рекомендуем Вам провести копирование последних со стекла оригиналодержателя и копии в дальнейшем использовать в качестве оригиналов.
- При подаче оригиналов с пробитыми отверстиями для скоросшивателя располагайте их таким образом, чтобы отверстия находились справа или вдоль боковых направляющих.
- Оригиналы из специальных материалов (прозрачная пленка или калька) нельзя подавать с устройства ADF (RADF). Для копирования размещайте эти оригиналы на стекле оригиналодержателя.
- В случае нестандартных по формату оригиналов дупликатор не будет функционировать. (Двустороннее копирование возможно только при установке дополнительного модуля дупликатора.)
- На лоток подающего устройства могут быть помещены оригиналы разной длины, но одной ширины и скопированы автоматически на бумагу соответствующих размеров. В этом случае автоматический выбор масштаба копии не функционирует.
- Изображение может частично отсутствовать (полосы шириной до 4-х мм.) по верхнему и боковым краям копии.

Режим поточной подачи

Режим поточной подачи позволяет легко выполнить операцию непрерывного копирования с устройства ADF или RADF. В случае активизации данного режима при помощи программы пользователя № 5 индикатор подачи оригиналов будет мигать в течение приблизительно 5 секунд после завершения подачи всех оригиналов, находившихся в лотке устройства. В это время любой из новых оригиналов, помещенный в лоток, будет подаваться и копироваться автоматически. Если режим поточной подачи был выключен, кнопка START должна нажиматься каждый раз даже при немедленной установке оригинала после завершения выхода копии с устройства ADF или RADF. Исходной установкой режима поточной подачи является "OFF". См. стр. 34, ПРОГРАММЫ ПОЛЬЗОВАТЕЛЯ.

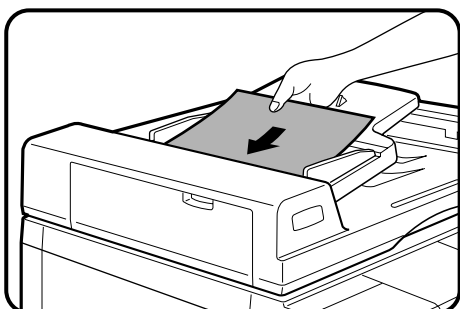
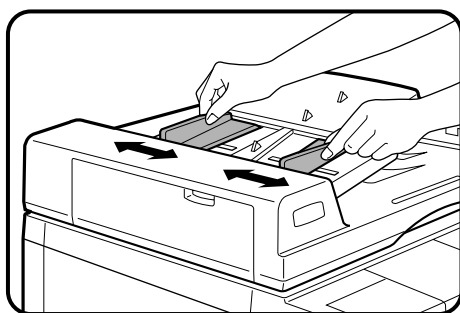
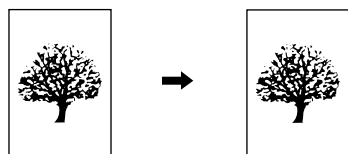

Автоматическое устройство подачи оригиналов (SF-A17)
Автоматическое устройство подачи оригиналов с переверотом (SF-A56)

ДОПОЛНИТЕЛЬНЫЕ
ПРИСОПОБЛЕНИЯ

Изготовление односторонних копий с односторонних оригиналов

1 Установите направляющие по формату оригиналов и поместите оригиналы лицевой стороной вверх на лоток устройства подачи оригинала.

- Загорится индикатор формата ORIGINAL SIZE, соответствующий оригиналу, и будет автоматически произведен выбор лотка с бумагой нужного размера.
- Автоматическая функция выбора лотка может быть отключена при помощи программы пользователя № 8, в этом случае используйте кнопку TRAY SELECT. См. стр. 34, ПРОГРАММЫ ПОЛЬЗОВАТЕЛЯ.
- Для копирования на бумаге другого формата произведите выбор с помощью кнопки TRAY SELECT.
- Если оригинал остается на стекле оригиналодержателя, то начнет мигать напоминающий индикатор. Уберите оригинал со стекла.

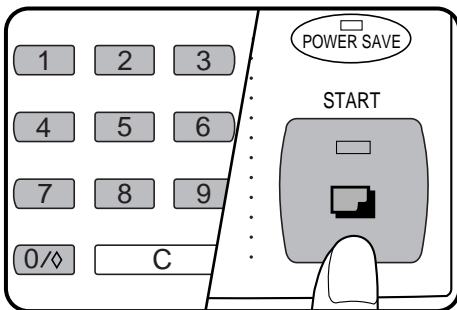
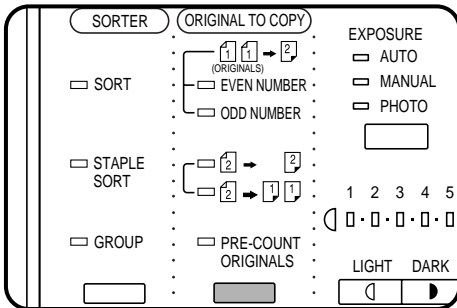

2 Убедитесь в том, что в секции ORIGINAL TO COPY на панели управления выбран режим копирования односторонних копий с односторонних оригиналов.

- Выбор данного режима подтверждается тем, что в секции ORIGINAL TO COPY не высвечивается ни один из индикаторов.

3 При помощи цифровой клавиатуры укажите желаемое число копий.

- Это число будет обозначено на дисплее количества копий.
- Ошибочно введенные данные могут быть сброшены при помощи кнопки (C).

4 Нажмите на кнопку START.

- Для отмены операции копирования нажмите на кнопку полного сброса CLEAR ALL (CA). Копирование прекратится, а из ADF или RADF будут выведены поданные оригиналы. На дисплее количества копий вновь загорится "0".

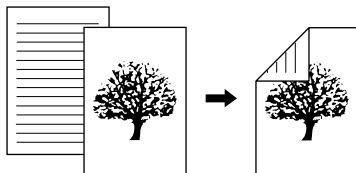

Изготовление двухсторонних копий с односторонних оригиналов

Необходимо установить модуль дупликатора.

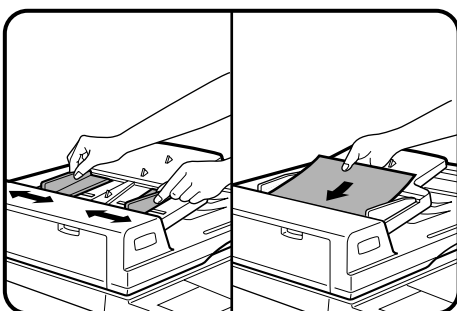

1 Установите направляющие по формату оригиналов и поместите оригиналы лицевой стороной вверх на лоток устройства подачи оригинала.

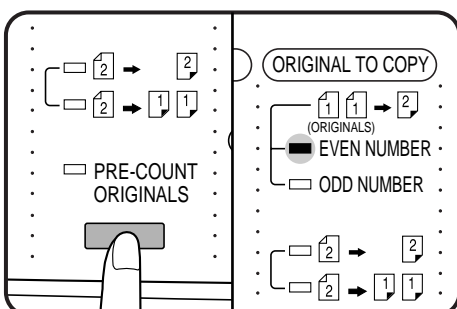

2 Если Вам известно количество оригиналов, то при помощи кнопки ORIGINAL TO COPY выберите на секции ORIGINAL TO COPY индикатор EVEN NUMBER (Четное Число) или ODD NUMBER (Нечетное Число) и переходите к этапу 3. Если число оригиналов неизвестно, выберите индикатор PRE-COUNT ORIGINALS (Подсчет Оригиналов) для автоматического подсчета оригиналов при помощи ADF или RADF и нажмите на кнопку START.

- Количество оригиналов будет высвечиваться на дисплее количества копий.
- После завершения подсчета оригиналов вновь поместите оригиналы в лоток устройства подачи оригиналов и выберите, как указано выше, положение индикации EVEN NUMBER или ODD NUMBER.

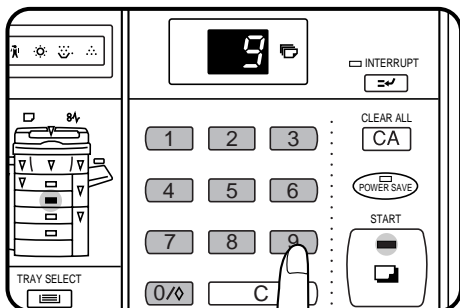

3 Введите желаемое число копий.

- Максимальное число копий в режиме получения двусторонних копий составляет 50 для форматов бумаги A5, A4 и A4R и 30 - для форматов B4 и A3. Если Вы укажете большее число копий, на дисплее появится максимальное для данного формата значение. При подключении дополнительного модуля сортировщика значение на дисплее изменится на "10" (SF-S18 и SF-S54N) или "20" (SF-S15 и SF-S56) после начала копирования (в режиме сортировки).

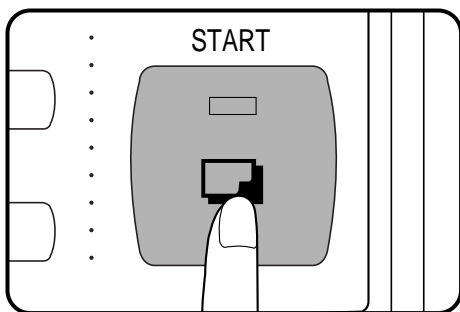

4 Нажмите на кнопку START.

- Для отмены операции копирования во время ее проведения нажмите на кнопку CLEAR ALL (CA). Вручную извлеките оставшиеся в дупликаторе копии в соответствии с процедурой удаления застрявших листов из данного модуля. (См. стр. 26.)

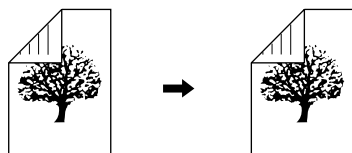

Изготовление двусторонних копий с двусторонних оригиналов (для SF-A56)

Для двустороннего копирования нужно установить модуль дупликатора.

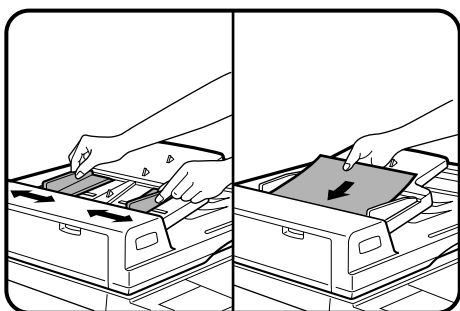

1 Установите направляющие по формату оригиналов и поместите оригиналы лицевой стороной вверх на лоток устройства подачи оригинала.

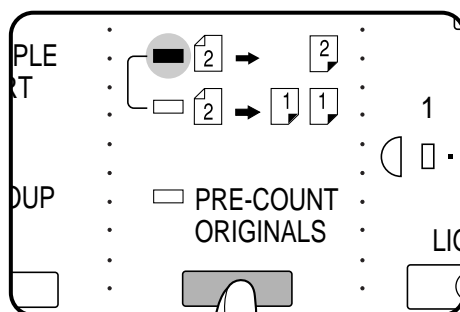

2 При помощи кнопки ORIGINAL TO COPY выберите 2 → 2.

Автоматическое устройство подачи оригиналов (SF-A17)
Автоматическое устройство подачи оригиналов с переворотом (SF-A56)

ДОПОЛНИТЕЛЬНЫЕ
ПРИСПОСОБЛЕНИЯ

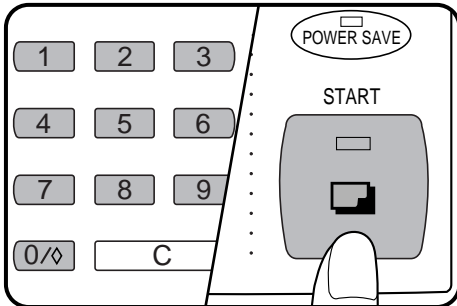

3 Введите желаемое число копий.

- Максимальное число копий в режиме получения двусторонних копий составляет 50 для форматов бумаги A5, A4 и A4R и 30 - для форматов B4 и A3. Если Вы укажете большее число копий, на дисплее появится максимальное для данного формата значение. При подключении дополнительного модуля сортировщика значение на дисплее изменится на "10" (SF-S18 и SF-S54N) или "20" (SF-S15 и SF-S56) после начала копирования (в режиме сортировки).

4 Нажмите на кнопку START.

- Для отмены операции копирования во время получения двусторонних копий нажмите на кнопку CLEAR ALL (CA). Вручную извлеките оставшиеся в дупликаторе копии в соответствии с процедурой удаления застрявших листов из данного модуля. (См. стр. 26.)

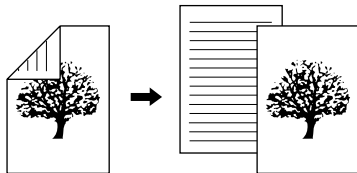

Изготовление односторонних копий с двусторонних оригиналов (для SF-A56)

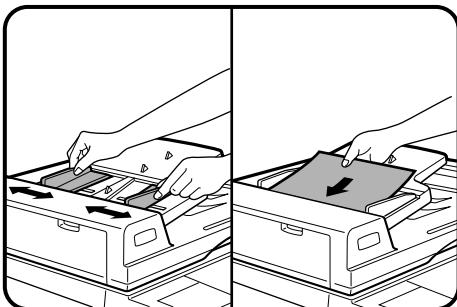

1 Установите направляющие по формату оригиналов и поместите оригиналы лицевой стороной вверх на лоток устройства подачи оригинала.

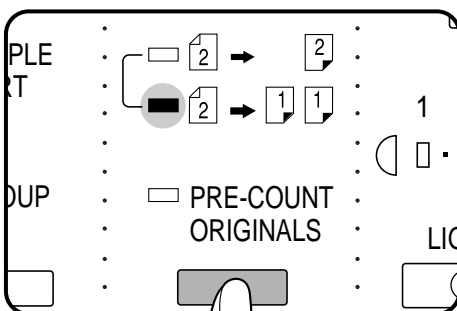

2 При помощи кнопки ORIGINAL TO COPY выберите 2 → 1 1.

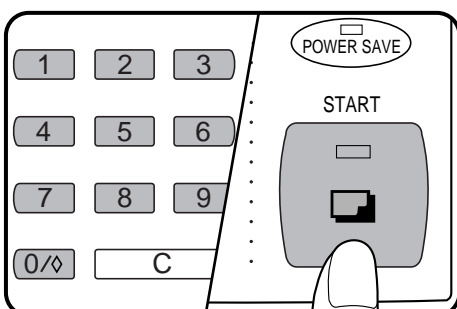

3 Введите желаемое число копий.

4 Нажмите на кнопку START.

- Для отмены копирования нажмите на кнопку CLEAR ALL (CA). Копирование прекратится и RADF выведет все поданные оригиналы. На дисплее количества копий вновь появится "0".

Извлечение застрявшего оригинала

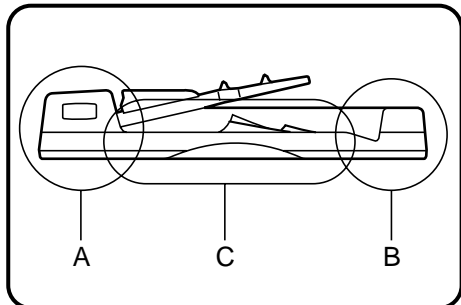

Застревание оригинала может произойти в одном из трех мест: (A) в секции подачи, (B) на выводном валике или (C) под транспортирующим ремнем.

Область A



(A) Откройте крышку подающего валика и осторожно в направлении “вправо - наружу” извлеките оригинал из лотка подающего устройства.

- Не забудьте открыть и закрыть крышку подающего устройства, для того, чтобы сбросить информацию о застревании с дисплея.

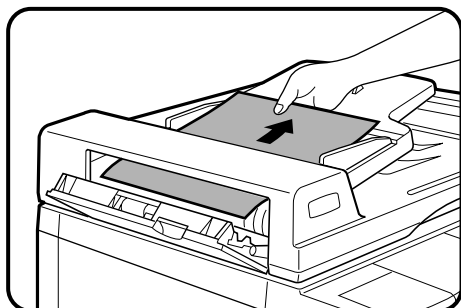

Область B

(B) SF-A17: Осторожно извлеките застрявший оригинал.
SF-A56: Откройте крышку выводного валика и осторожно извлеките оригинал.

- Не забудьте открыть и закрыть крышку подающего устройства, для того, чтобы сбросить информацию о застревании с дисплея.



Область C

(C) Откройте крышку вводного валика, крышку подающего устройства и извлеките застрявший оригинал.

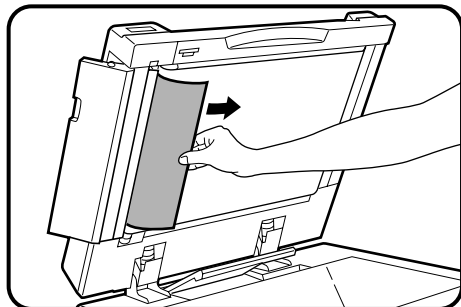

ПРИМЕЧАНИЕ:

После извлечения застрявшего оригинала с мест A, B, и/или C, на дисплее может появиться информация о количестве оригиналов, которые необходимо вернуть в лоток устройства подачи. Возвратите оригиналы в устройство и нажмите на кнопку START.

СОРТИРОВЩИК НА 10 ЯЧЕЕК (SF-S18) СОРТИРОВЩИК НА 20 ЯЧЕЕК (SF-S15)

Имеются два режима подборки готовых копий: в одном случае копии подбираются в комплекты, повторяющие последовательность страниц оригинала, в другом все копии с каждого отдельного оригинала подбираются в одну ячейку.

В зависимости от выбранного режима комплектации копий изменяется их максимально полученное количество.

Если Вы введете количество копий, превышающее данное допустимое количество, то на дисплее установится максимальное значение, возможное для данного режима работы.

ПРИМЕЧАНИЯ:

- Для того, чтобы установить сортировщик на 20 ячеек (SF-S15), необходимо наличие дополнительной стойки/устройства подачи бумаги на 500 листов (SF-D20), стойки/устройства подачи бумаги на 1000 листов (SF-D21) или другой аналогичной стойки.
- Интервалы между ячейками сортировщика SF-S18 (10 ячеек) с целью экономии пространства достаточно узкие. При копировании с использованием дополнительного устройства подачи оригиналов (ADF или RADF) или нажатии на кнопку полного сброса CLEAR ALL (CA) или при нажатии на кнопку доступа к ячейкам в режиме копирования с использованием стекла оригиналодержателя ячейки сортировщика перемещаются группами по три и пространство между ними увеличивается, облегчая доступ к копиям. Данный режим можно отключить при помощи программы №7, см. стр. 34, ПРОГРАММЫ ПОЛЬЗОВАТЕЛЯ.

КОНСТРУКЦИЯ МОДУЛЕЙ СОРТИРОВЩИКОВ

SF-S18

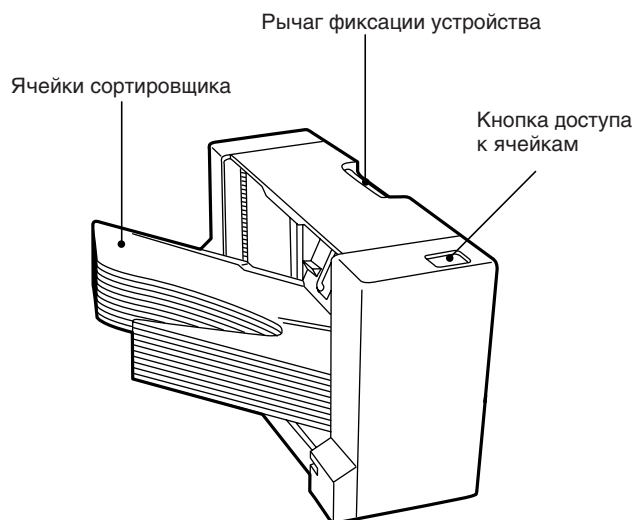

SF-S15

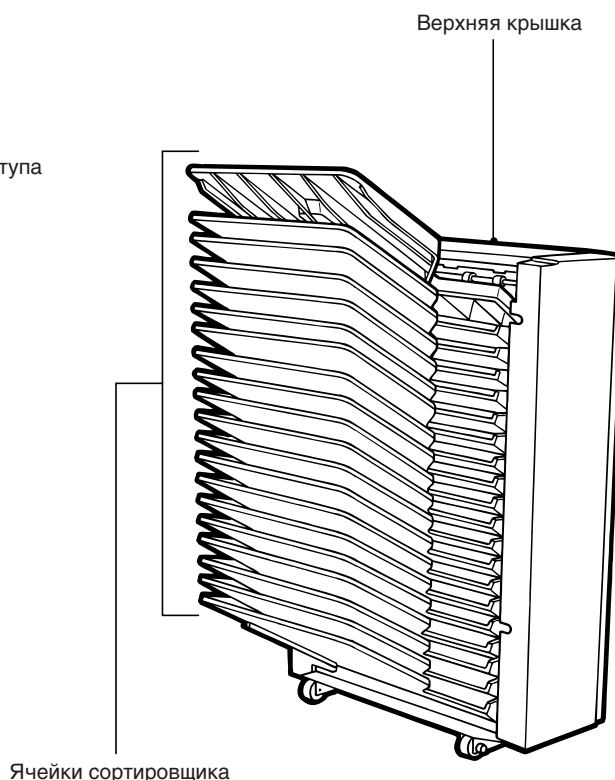

Сортировщик на 10 ячеек (SF-S18)
Сортировщик на 20 ячеек (SF-S15)

ДОПОЛНИТЕЛЬНЫЕ
ПРИСПОСОБЛЕНИЯ

ВНИМАНИЕ

Не допускайте усилий при работе с устройствами.

Использование модуля сортировщика

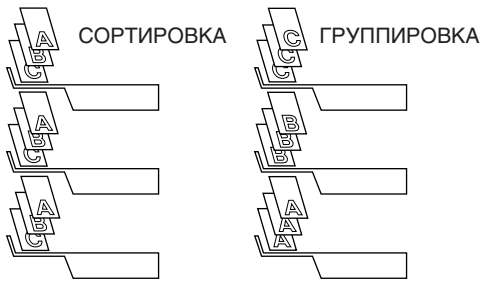

Нажатием на кнопку SORTER выберите желаемый режим. (Как для SF-S18, так и для SF-S15 невозможна активизация режима сортировки со скреплением STAPLE SORT.)

Для сброса данного режима нажимайте на кнопку SORTER до тех пор, пока не погаснут индикаторы SORT и GROUP.

Сортировщик на 10 ячеек (SF-S18)
Сортировщик на 20 ячеек (SF-S15)

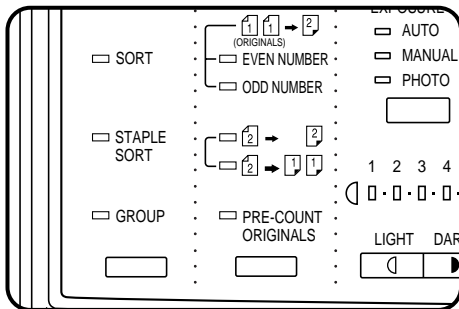

ПОДБОРКА БЕЗ СОРТИРОВКИ

Если не выбраны режимы SORT или GROUP, то копир находится в режиме подбора без сортировки NON-SORT. В этом режиме все изготавливаемые копии выводятся на верхнюю ячейку сортировщика. При копировании на специальные материалы (прозрачная пленка или пленка для наклеек) убедитесь в том, что копир находится в режиме NON-SORT.

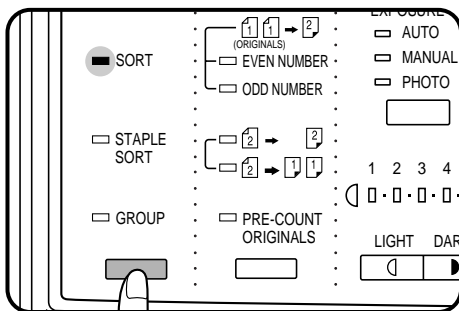

СОРТИРОВКА

Для выбора данного режима нажмите на кнопку SORTER.

Режим SORT дает возможность автоматически подбирать многостраничные копии. Комплект каждой из них будет последовательно подбираться на отдельной ячейке.

ДОПОЛНИТЕЛЬНЫЕ
ПРИСПОСОБЛЕНИЯ

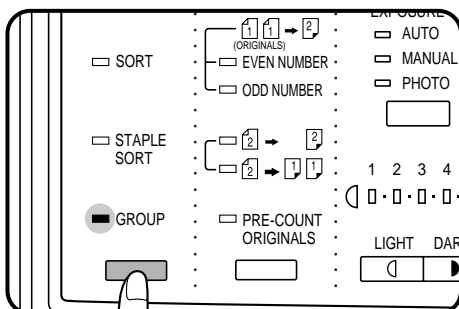

ГРУППИРОВКА

Данный режим также выбирается нажатием на кнопку SORTER.

В режиме GROUP одинаковые копии каждого из отдельных оригиналов группируются в отдельной ячейке.

ОСНОВНЫЕ ХАРАКТЕРИСТИКИ СОРТИРОВЩИКОВ

SF-S18

Верхняя ячейка
100 листов в режиме NON-SORT

Ячейки	
Режим SORT:	
Формат бумаги	Емкость ячейки (максимальная)
A5, A4, A4R	30
B4, A3	15
Режим GROUP:	
Формат бумаги	Емкость ячейки (максимальная)
A5, A4, A4R	20
B4, A3	15

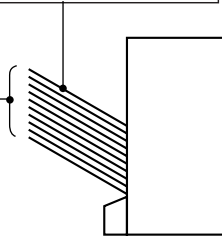

SF-S15

Верхняя ячейка
100 листов в режиме NON-SORT

Ячейки:
До 50 листов в 1 ячейке в режиме SORT
До 30 листов в 1 ячейке в режиме GROUP

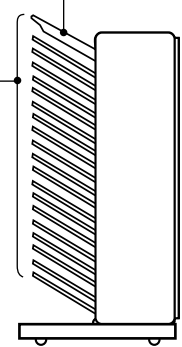

Предельное количество оригиналов и количество копий, которые можно установить в зависимости от формата бумаги составляют:

SF-S18

Режим	Формат бумаги	Макс. кол-во оригиналов	Макс. кол-во копий
NON-SORT	Мин: A6 Макс: A3	–	99
SORT	A5, A4, A4R	30	10
	B4, A3	15	
GROUP	A5, A4, A4R	10	20
	B4, A3		15

SF-S15

Режим	Формат бумаги	Макс. кол-во оригиналов	Макс. кол-во копий
NON-SORT	Мин: A6 Макс: A3	–	99
SORT	A4, A4R, B4, A3	50	20
GROUP		20	30

Сортировщик на 10 ячеек (SF-S18)
Сортировщик на 20 ячеек (SF-S15)

ПРИМЕЧАНИЯ:

- Если указанное число копий превышает предельно допустимое, то после начала операции на дисплее оно изменится на соответствующее число, указанное в таблице для режима, используемого для данной операции (SORT или GROUP).
- При изготовлении односторонних копий с двусторонних оригиналов значение максимального количества оригиналов по сравнению с данными таблицы уменьшится вдвое.
- При работе в режиме SORT или GROUP не используйте специальные виды материалов для копий.

ДОПОЛНИТЕЛЬНЫЕ
ПРИСОПОБЛЕНИЯ

Извлечение застрявшего листа

В случае застревания копир остановится. Мигающий индикатор (8 \surd) и мигающий красный индикатор обозначения места застревания укажут примерное место нахождения листа.

Сортировщик SF-S18 на 10 ячеек

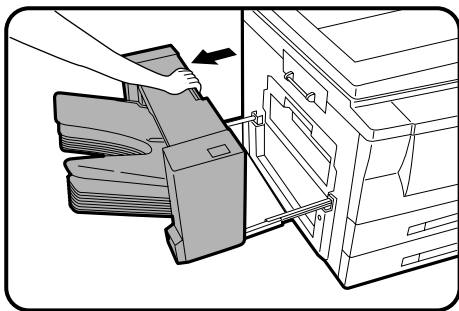

- 1** Надавите на рычажок фиксатора и осторожно выдвиньте модуль сортировщика из копира.

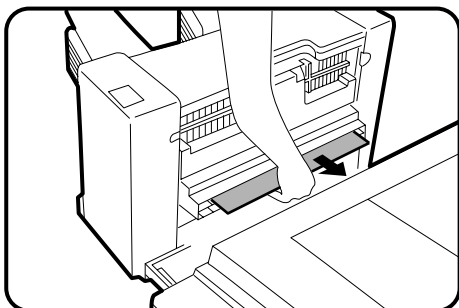

- 2** Удалите застрявший лист из сортировщика или выводного устройства копира.

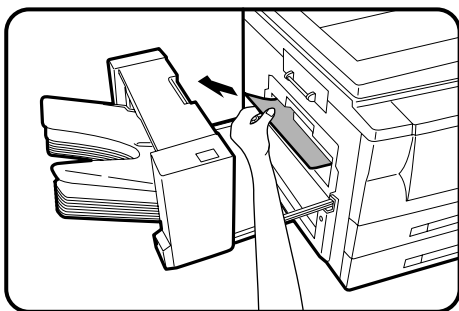

- 3** Вдвиньте модуль сортировщика обратно в копир и зафиксируйте его на месте.

- Убедитесь в том, что предупреждение 8 \surd исчезло с дисплея.
- Если предупреждение 8 \surd продолжает высвечиваться на дисплее, проверьте внутреннее пространство копира и извлеките из него остатки застрявшей бумаги.

Сортировщик SF-S15 на 20 ячеек

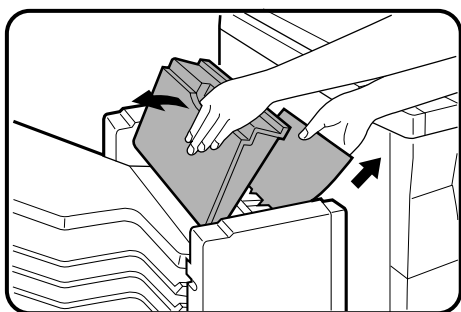

1 Откройте верхнюю крышку и удалите застрявший лист.

2 Закройте верхнюю крышку.
 • Убедитесь в том, что сообщение 84 на дисплее погасло.

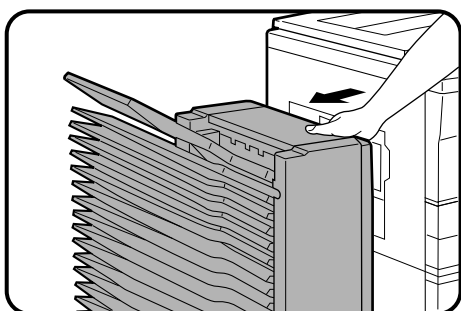

3 Если сообщение о застрявшем листе 84 продолжает оставаться на дисплее или застрявший лист невозможно увидеть сверху, осторожно отодвиньте сортировщик от копира.

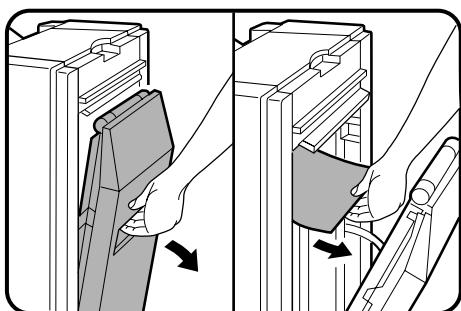

4 Откройте боковую крышку и удалите застрявший лист.

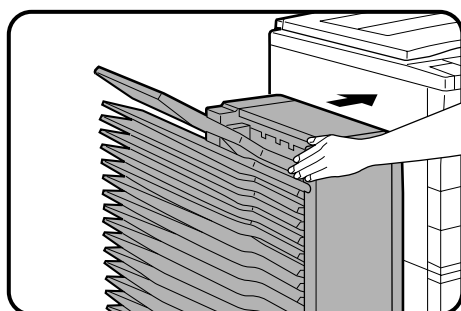

5 Закройте боковую крышку и возвратите сортировщик в прежнее положение.

- Убедитесь в том, что предупреждение 84 исчезло с дисплея.
- Если предупреждение 84 продолжает высвечиваться на дисплее, проверьте внутреннее пространство копира и извлеките из него остатки застрявшей бумаги.

Спецификация

SF-S18

Количество ячеек	10
Емкость 1 ячейки	NON-SORT: 100 листов (верхняя ячейка) SORT: 30 листов (A5, A4, A4R) 15 листов (B4, A3) GROUP: 20 листов (A5, A4, A4R) 15 листов (B4, A3)
Формат бумаги	Верхняя ячейка: Максимум A3 Минимум A6 Остальные ячейки: Максимум A3 Минимум A5
Электропитание	От копира
Вес	Приблизительно 7 кг
Габариты	335 мм (Ш) x 493 мм (Г) x 298 мм (В)

SF-S15

Количество ячеек	20
Емкость 1 ячейки	NON-SORT: 100 листов (верхняя ячейка) SORT: 50 листов GROUP: 30 листов
Формат бумаги	Верхняя ячейка: Максимум A3 Минимум A6 Остальные ячейки: Максимум A3 Минимум A4
Электропитание	От копира
Вес	Приблизительно 31кг
Габариты	500 мм (Ш) x 520 мм (Г) x 957 мм (В)

Спецификация может быть изменена в целях усовершенствования оборудования без предварительного уведомления.

СОРТИРОВЩИК НА 10 ЯЧЕЕК СО СТЕПЛЕРОМ (SF-S54N) СОРТИРОВЩИК НА 20 ЯЧЕЕК СО СТЕПЛЕРОМ (SF-S56)

Для различных копировальных работ существуют два режима подборки копий: в одном из них отдельные листы подбираются в комплекты в соответствии с последовательностью страниц оригинала, в другом - копии с разных оригиналов группируются в отдельных ячейках.

Сортировщик на 10 ячеек со степлером SF-S54N и сортировщик на 20 ячеек со степлером SF-S56 имеют в дополнение к вышеописанным двум режимам еще и режим STAPLE SORT. Отсортированные копии могут бить автоматически скреплены.

Максимально возможное количество получаемых копий зависит от выбранного режима.

Если Вы укажете количество копий, превышающее максимально возможное, то после начала копирования количество копий автоматически переустановится на максимум для данного вида работы.

КОНСТРУКЦИЯ СОРТИРОВЩИКОВ СО СТЕПЛЕРОМ

SF-S54N

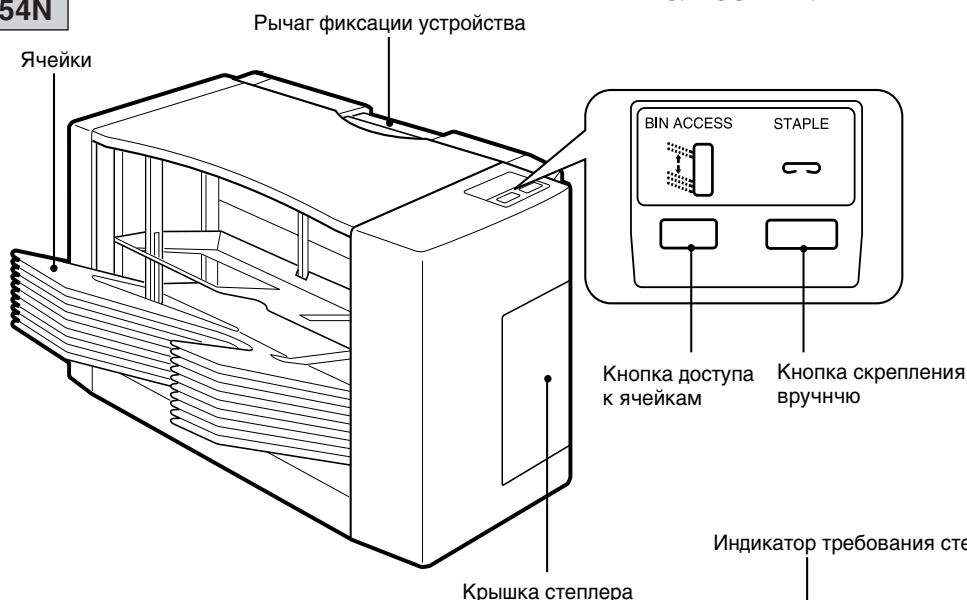

SF-S56

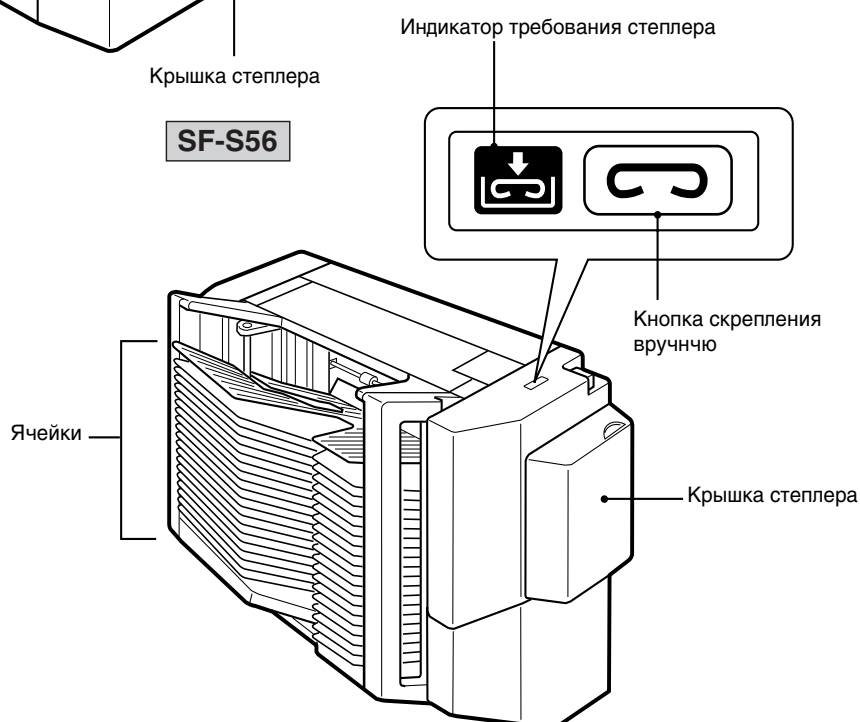

ВНИМАНИЕ

- Не подвергайте устройства сильным механическим воздействиям.
- Не располагайте Ваши руки на сортировщике во время копирования, так как сортировщик перемещается вверх и вниз (SF-S56).

ПРИМЕЧАНИЕ:

- Для установки сортировщика на 20 ячеек со степлером (SF-S56) потребуется установка дополнительной стойки/устройства подачи бумаги на 500 листов (SF-D20), стойки/устройства подачи бумаги на 1000 листов (SF-D21) или эквивалентной стойки.
- Интервал ячейки сортировщика со степлером SF-S54N является узким для экономии пространства. При копировании с использованием дополнительного устройства подачи оригиналов (ADF или RADF) или нажатии на кнопку полного сброса CLEAR ALL (CA) или при нажатии на кнопку доступа к ячейкам в режиме копирования с использованием стекала оригиналодержателя ячейки сортировщика перемещаются группами по три и пространство между ними увеличивается, облегчая доступ к копиям. Данный режим можно отключить при помощи программы №7, см. стр. 34, ПРОГРАММЫ ПОЛЬЗОВАТЕЛЯ.

Сортировщик на 10 ячеек со степлером (SF-S54N)
Сортировщик на 20 ячеек со степлером (SF-S56)

ДОПОЛНИТЕЛЬНЫЕ
ПРИЛОЖЕНИЯ

Использование сортировщика

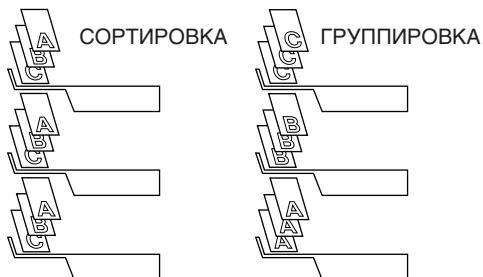

Для выбора нужного режима нажмите на кнопку **SORTER**.

Для отмены режима нажимайте на кнопку **SORTER** до тех пор, пока не погаснут индикаторы **SORT**, **STAPLE SORT** и **GROUP**.

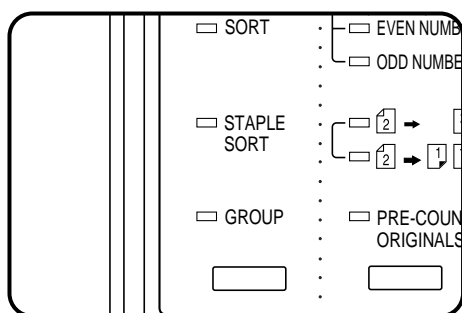

Подборка без сортировки

Если не выбраны режимы **SORT**, **STAPLE SORT** или **GROUP**, то копир находится в режиме подборки без сортировки **NON-SORT**. В этом режиме все изготавливаемые копии выводятся на верхнюю ячейку сортировщика.

При копировании на специальные материалы убедитесь в том, что копир находится в режиме **NON-SORT**.

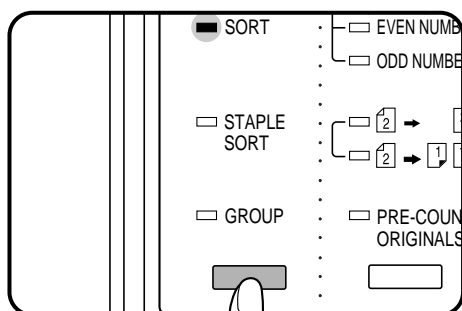

Сортировка

Для выбора данного режима нажмите на кнопку **SORTER**.

Режим **SORT** дает возможность автоматически подбирать многостраничные копии. Комплект каждой из них будет последовательно подбираться на отдельной ячейке.

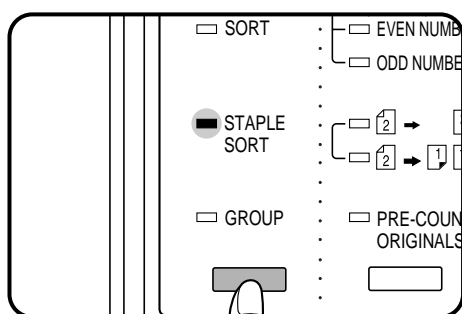

Сортировка со скреплением

Для выбора данного режима нажмите на кнопку **SORTER**.

В данном режиме копии будут автоматически подбираться в комплекты, которые можно скрепить при помощи кнопки скрепления вручную. Если к копиру дополнительно подключено устройство автоматической подачи оригиналов (**ADF** или **RADF**), подобранные комплекты многостраничных копий будут скрепляться автоматически.

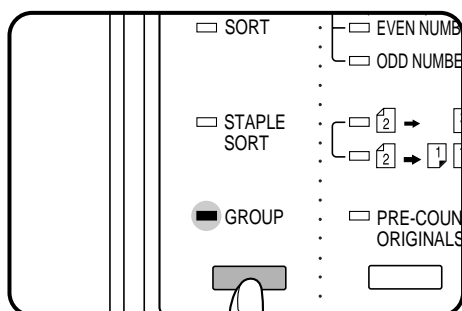

Группировка

Данный режим также выбирается нажатием на кнопку **SORTER**.

В режиме **GROUP** одинаковые копии каждого из отдельных оригиналов группируются в отдельной ячейке.

Сортировщик на 10 ячеек со степлером (SF-S54N)
Сортировщик на 20 ячеек со степлером (SF-S56)

ДОПОЛНИТЕЛЬНЫЕ
ПРИСПОСОБЛЕНИЯ

ОСНОВНЫЕ ХАРАКТЕРИСТИКИ СОРТИРОВЩИКОВ

SF-S54N

Верхняя ячейка
100 листов в режиме NON-SORT

Ячейки Режим SORT или STAPLE SORT:	
Формат бумаги	Емкость ячейки (максимальная)
A5, A4, A4R	30
B4, A3	15

Режим GROUP:	
Формат бумаги	Емкость ячейки (максимальная)
A5, A4, A4R	20
B4, A3	15

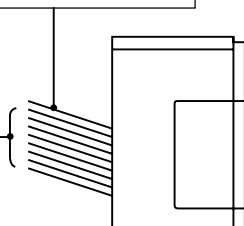

SF-S56

Верхняя ячейка
100 листов в режиме NON-SORT
(60 листов для B4 и A3)

Ячейки Режим SORT:	
Формат бумаги	Емкость ячейки (максимальная)
A5, A4, A4R	50
B4, A3	25

Режим STAPLE SORT:	
Формат бумаги	Емкость ячейки (максимальная)
A4, A4R	50
B4, A3	25

Режим GROUP:	
Формат бумаги	Емкость ячейки (максимальная)
A5, A4	30
A4R, B4, A3	25

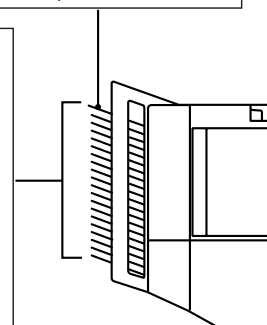

Предельное количество оригиналов и количество копий, которые можно установить в зависимости от формата бумаги составляют:

SF-S54N

Режим	Формат бумаги	Макс. кол-во оригиналов	Макс. кол-во копий
NON-SORT	Мин: A6 Макс: A3	–	99
SORT/ STAPLE SORT	A5, A4, A4R	30	10
	B4, A3	15	
GROUP	A5, A4, A4R	10	20
	B4, A3		15

SF-S56

Режим	Формат бумаги	Макс. кол-во оригиналов	Макс. кол-во копий
NON-SORT	Мин: A5 Макс: A3	–	99
SORT	A5, A4, A4R	50	20
	B4, A3	25	
STAPLE SORT	A4, A4R	50	20
	B4, A3	25	
GROUP	A5, A4	20	30
	A4R, B4, A3		25

ПРИМЕЧАНИЯ:

- Если указанное число копий превышает предельно допустимое, то после начала операции на дисплее оно изменится на соответствующее число, указанное в таблице для режима, используемого для данной операции (SORT, STAPLE SORT или GROUP).
- При изготовлении односторонних копий с двусторонних оригиналов значение максимального количества оригиналов по сравнению с данными таблицы уменьшится вдвое.
- Если управление емкостью ячейки сортировщика будет включено, копир остановится, когда количество оригиналов превысит максимальное число для режима SORT или STAPLE SORT. Если управление емкостью ячейки сортировщика отменяется с использованием программы пользователя № 6, копир будет продолжать копирование, даже если количество оригиналов превысит максимальное число для режима SORT или STAPLE SORT, однако копии скреплены не будут.
- При работе в режиме SORT, STAPLE SORT или GROUP не используйте специальные виды материалов для копий.

Сортировка со скреплением

Режим STAPLE SORT позволяет получить скрепленные копии форматов A5, A4, A4R, B4 и A3 (SF-S54N) или копии форматов A4, A4R, B4 и A3 (SF-S56).

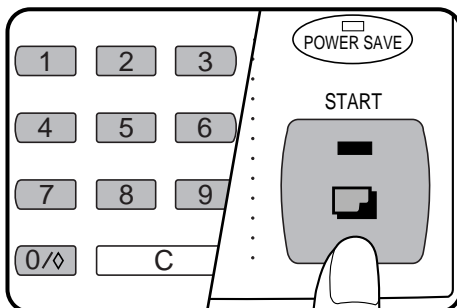
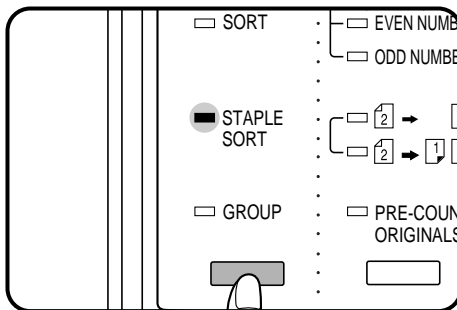
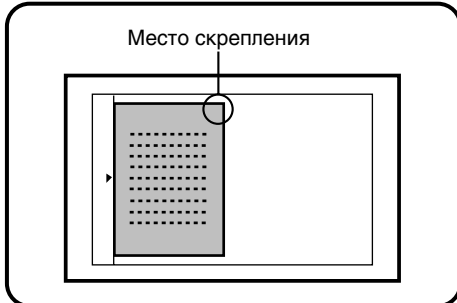

SF-S54N

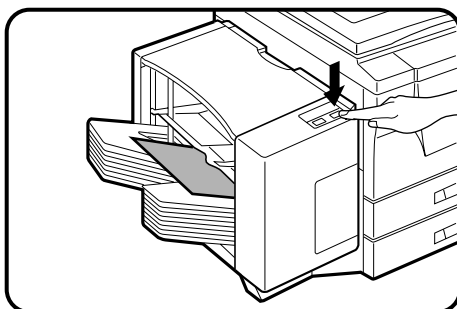

SF-S56

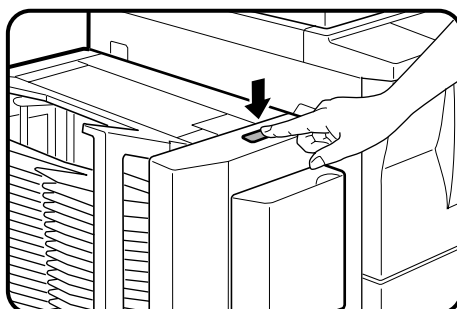

Сортировщик на 10 ячеек со степлером (SF-S54N)
Сортировщик на 20 ячеек со степлером (SF-S56)

ДОПОЛНИТЕЛЬНЫЕ
ПРИСПОСОБЛЕНИЯ

Использование оригиналодержателя

1 Установите оригинал на стекле так, чтобы угол, за который будет скрепляться копия, находился справа сверху.

- Копирование производится в следующем порядке - с последней страницы до первой.

SF-S54N

- Если количество копий доставляемых в каждую ячейку, будет превышать 30 для бумаги формата A5, A4 или A4R или 15 для бумаги формата B4 или A3, то копии скреплены не будут.

SF-S56

- Если количество копий, отправляемых в каждую из ячеек, будет превышать 50 (для формата A4 или A4R) либо 25 (формат B4 или A3), то их скрепление производится не будет.

2 Выбор режима STAPLE SORT осуществляется при помощи кнопки SORTER.

- Перед выбором режима STAPLE SORT убедитесь в отсутствии бумаги в сортировщике.

3 Введите нужное число количества копий.

- Может быть выполнено до 10 комплектов (SF-S54N) или до 20 комплектов (SF-S56).

4 Нажмите на кнопку START.

5 После завершения операции по изготовлению и сортировке копий нажмите на кнопку скрепления вручную.

- Каждая из копий будет скреплена.
- Комплекты, состоящие из копий различной ширины, скрепляться не будут.

Использование ADF или RADF

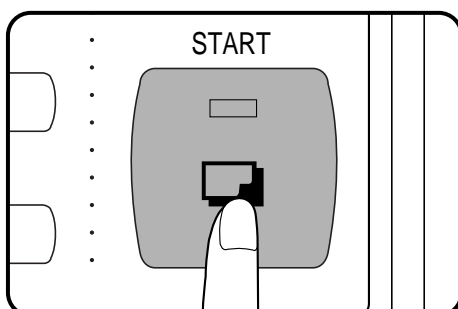
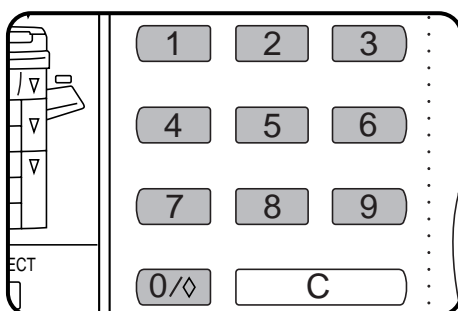
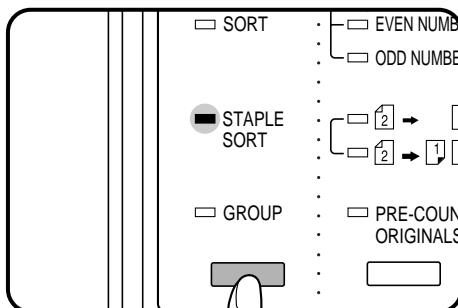

1 Поместите оригиналы в лоток устройства автоматической подачи лицевой стороной вверх и сшиваемым участком в левом верхнем углу.

SF-S54N

- Если количество копий доставляемых в каждую ячейку, будет превышать 30 для бумаги формата A5, A4 или A4R или 15 для бумаги формата B4 или A3, то копии скреплены не будут.

SF-S56

- Если количество копий, отправляемых в каждую из ячеек, будет превышать 50 (для формата A4 или A4R) либо 25 (формат B4 или A3), то их скрепление производиться не будет.

2 Выбор режима **STAPLE SORT** осуществляется при помощи кнопки **SORTER**.

- Перед выбором режима STAPLE SORT убедитесь в отсутствии бумаги в ячейках сортировщика.

3 Введите нужное число количества копий.

- Может быть выполнено до 10 комплектов (SF-S54N) или до 20 комплектов (SF-S56).

4 Нажмите на кнопку **START**.

- По завершении копирования и сортировки каждая из копий будет автоматически скреплена.
- Комплекты, состоящие из копий различной ширины, скрепляться не будут.

Сортировщик на 10 ячеек со степлером (SF-S54N)
Сортировщик на 20 ячеек со степлером (SF-S56)

ДОПОЛНИТЕЛЬНЫЕ
ПРИСОСОБЛЕНИЯ

Скрепление копий вручную (для SF-S56)

Для того, чтобы скрепить копии, не пользуясь функцией STAPLE SORT, ознакомьтесь с нижеследующей процедурой.

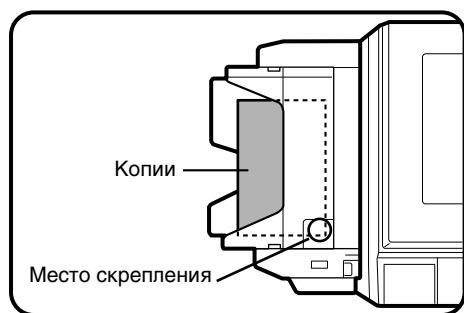

1 Выровняйте края копий, которые необходимо скрепить.

2 Расположите комплект копий в верхней ячейке, убедившись, что края находятся на одном уровне с внутренним правым углом, как показано на рисунке.

- Убедитесь в том, что в других ячейках нет бумаги, в противном случае индикатор, находящийся внутри кнопки ручного скрепления, не загорится.
- До 50 листов бумаги может быть скреплено вместе. Превышение этого максимального количества может в результате повредить степлер.

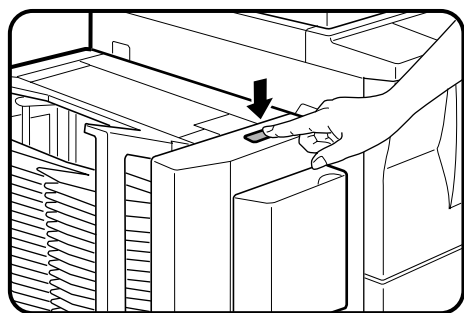

3 Нажмите на кнопку скрепления вручную, после того, как внутри нее загорится индикатор.

- Комплект подобранных копий будет скреплен.

Замена картриджа степлера

Когда в картридже заканчиваются скобы для скрепления копий во время нахождения копира в режиме STAPLE SORT, на дисплее начнет мигать индикатор CHECK STAPLER. Замена степлера производится следующим образом:

- Если все еще остались скрепки для скрепления копий вследствие застревания скрепок в степлере. См. стр. 76.

Сортировщик на 10 ячеек со степлером SF-S54N

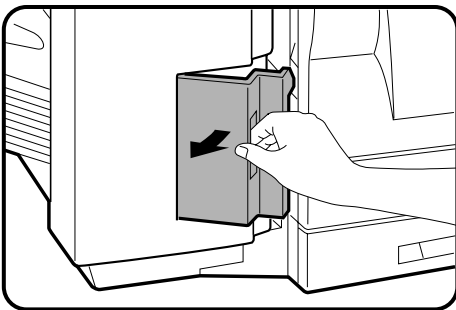

1 Откройте крышку степлера

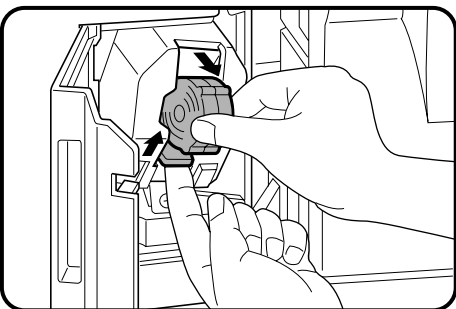

2 Поднимите зеленый рычаг отблокировки, извлеките картридж степлера из степлера.

- Несколько скрепок могут остаться в картридже. Извлеките и выбросьте их.

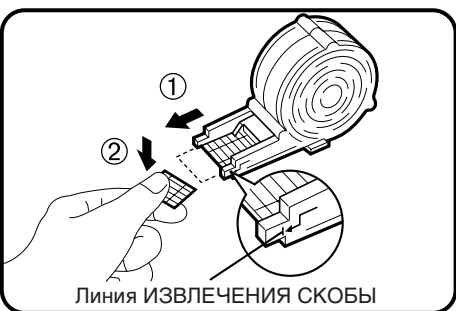

3 Проверьте, что первая скрепка в новом картридже находится в самом конце картриджа.

- Если первая скрепка не находится в самом конце картриджа передвиньте ее в конец. Если некоторые скрепки выступают за конец картриджа, снимите их по направляющей линии ИЗВЛЕЧЕНИЯ СКОБЫ и совместите первую скрепку с концом.
- Картридж вмещает 5000 скрепок.

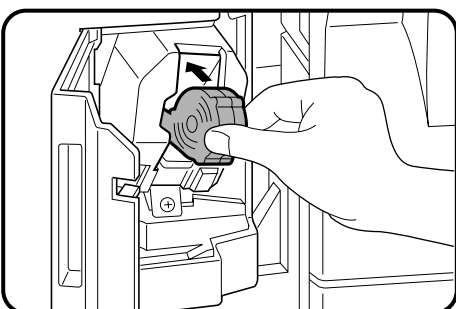

4 Нажмите на новый картридж степлера, чтобы он защелкнулся на месте.

5 Закройте крышку степлера.

- Степлер подает скрепки автоматически.
- Для проверки правильной работы степлера выполните копии оригиналов и скрепите их.

Сортировщик на 20 ячеек со степлером SF-S56

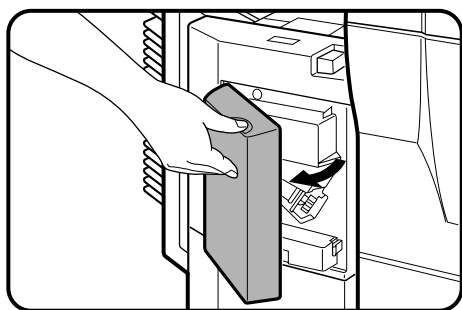

1 Откройте крышку степлера.

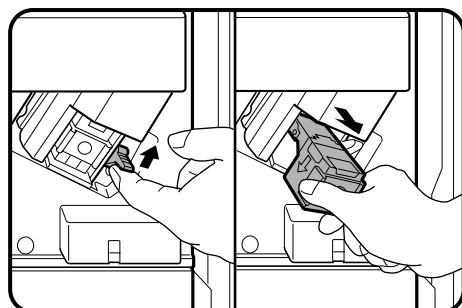

2 Поднимите рычаг отблокировки и вытащите корпус степлера.

- Поднимите рычаг отблокировки для освобождения корпуса степлера.

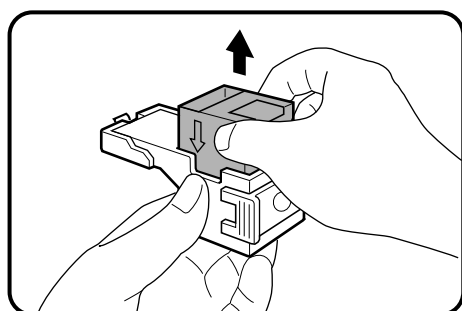

3 Выньте пустой картридж степлера из корпуса степлера.

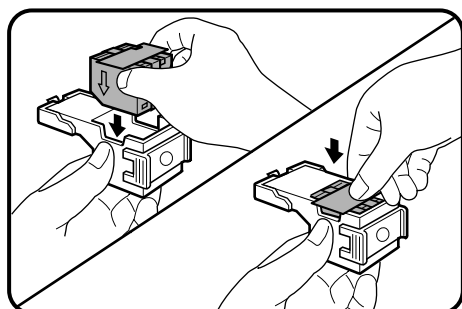

4 Вставьте новый картридж степлера в корпус степлера так, чтобы он защелкнулся на месте.

- Вставьте новый картридж, совместив стрелки на картридже со стрелками на корпусе. Проверьте, что картридж зафиксировался на месте, слегка потянув за него.
- Картридж вмещает 5000 скрепок.

ПРИМЕЧАНИЕ:

Ни в коем случае не снимайте заднюю бумагу и ленту до вставки картриджа.

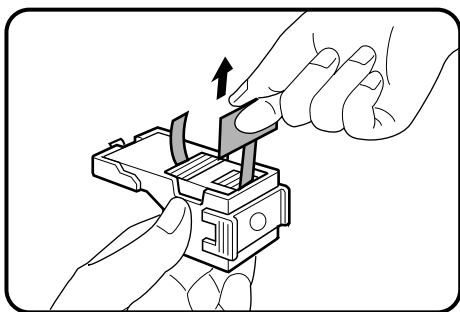

- 5** Снимите заднюю бумагу и ленту с картриджа.
- Потяните их прямо на себя. Если потянуть их в сторону, то лента может порваться.

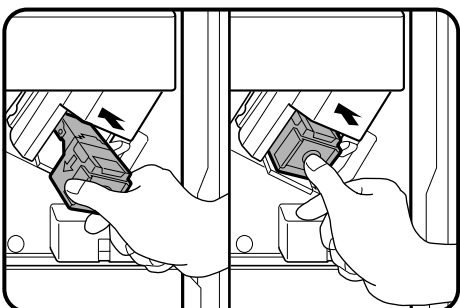

- 6** Вставьте корпус степлера в устройство степлера так, чтобы он защелкнулся на месте.

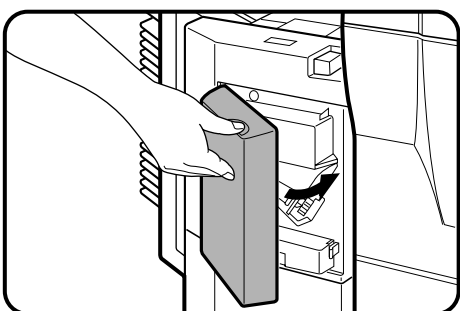

- 7** Закройте крышку степлера.

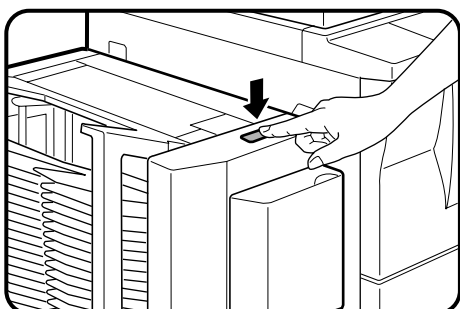

- 8** Поместите лист бумаги в верхнюю ячейку. Нажмите кнопку ручного скрепления () на сортировщике со степлером, когда загорится индикатор.
- Проверьте наличие скрепки в листе. Если скрепки нет, нажмите кнопку ручного скрепления снова.
 - Если степлер не работает надлежащим образом даже после замены, то может быть произошло застревание скрепки в нем. См. стр. 77.
 - Скрепки для степлера сортировщика имеются у Вашего дилера Sharp.

Извлечение застрявшей скобы из степлера

При застревании скобы в степлере начнут мигать индикатор CHECK STAPLER и индикатор режима STAPLE SORT. Застрявшие скобы удаляются в соответствии с нижеуказанной процедурой.

Сортировщик на 10 ячеек со степлером SF-S54N

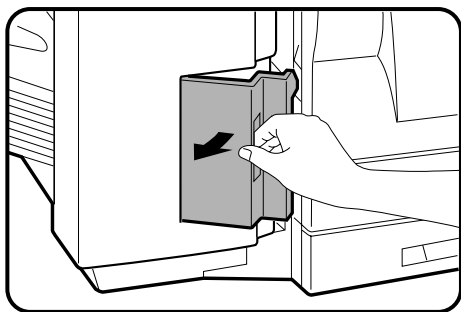

1 Откройте крышку степлера.

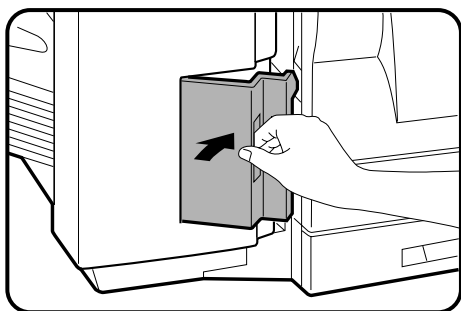

2 Закройте крышку степлера.
• Застрявшие скрепки будут удалены автоматически.

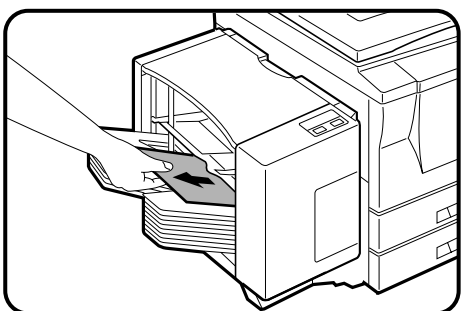

3 Извлеките все копии из ячеек stapлера сортировщика.
• Для проверки правильной работы степлера выполните копии оригиналов и скрепите их.

Сортировщик на 20 ячеек со степлером SF-S56

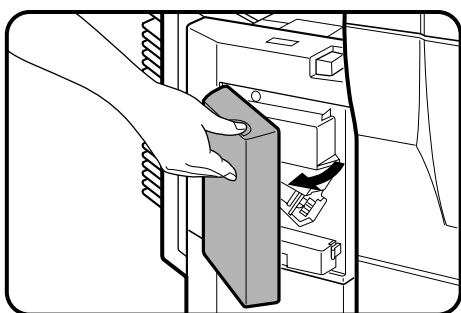

1 Откройте крышку степлера.

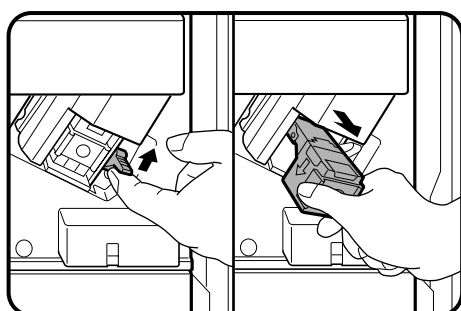

2 Поднимите рычаг отблокировки и вытащите корпус степлера.

- Поднимите рычаг отблокировки для освобождения корпуса степлера.

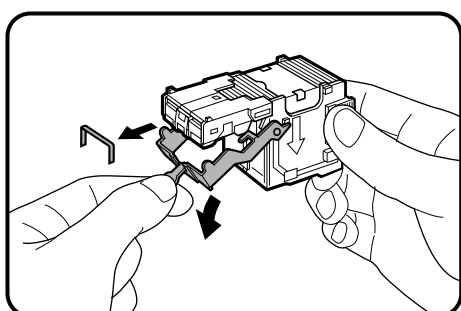

3 Опустите рычаг на конце корпуса степлера и удалите застрявшие скрепки.

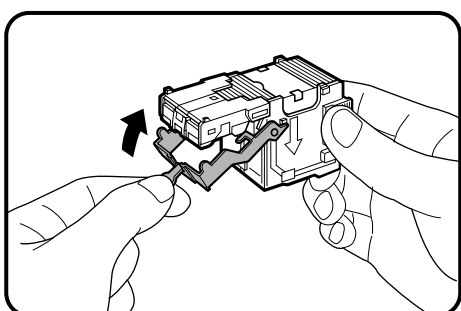

4 Верните рычаг в его исходное положение.

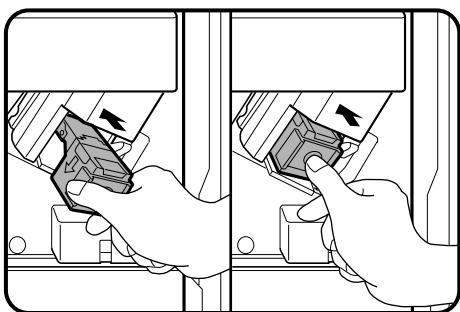

5 Вставьте корпус степлера в устройство степлера так, чтобы он защелкнулся на месте.

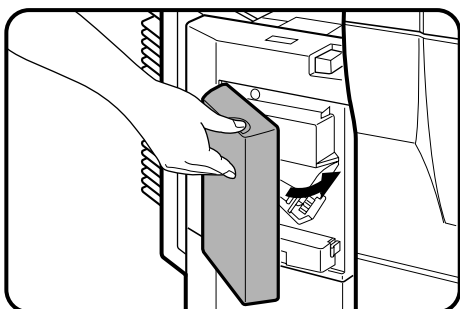

6 Закройте крышку степлера.

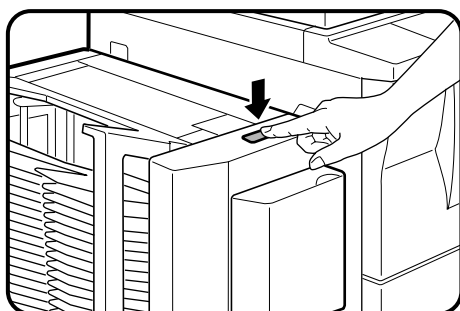

7 Следуя процедуре скрепления на стр. 72, скрепите копии для подтверждения, что степлер работает надлежащим образом.

- Если он не работает, то повторяйте эту процедуру до тех пор, пока он не заработает.

Извлечение застрявшего листа

В случае застревания листа копир сразу же прекратит работу. Мигающие индикатор (\mathcal{L}) и красный индикатор места застревания укажут примерное место застревания.

Сортировщик на 10 ячеек со степлером SF-S54N

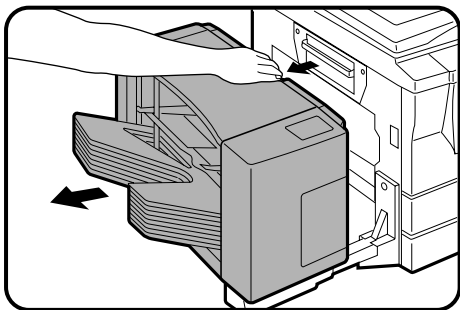

- 1** Потяните за рычаг блокировки сортировщика и осторожно выдвиньте сортировщик со степлером из копира.

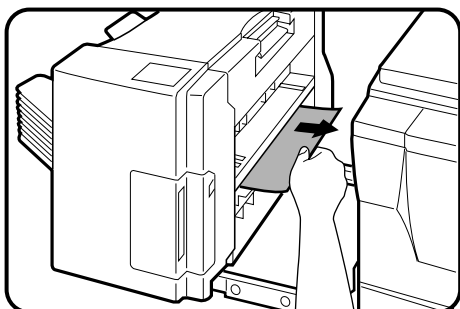

- 2** Извлеките застрявшую бумагу из сортировщика со степлером или из выходной области копира.

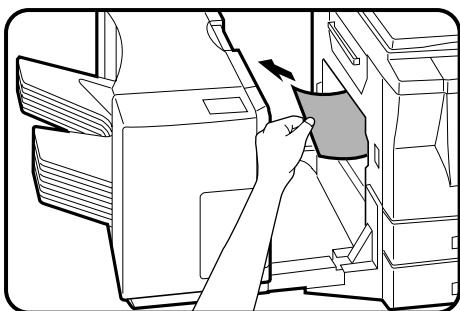

- 3** Задвиньте сортировщик со степлером назад в копир и зафиксируйте его на месте.

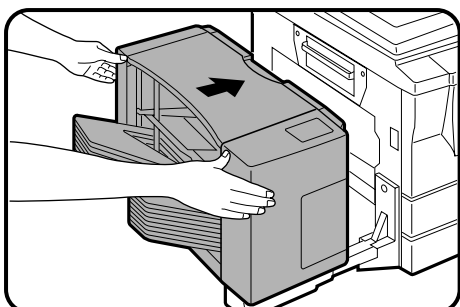

- 4** Откройте и закройте переднюю крышку для отмены индикатора \mathcal{L} .
 - Если индикатор \mathcal{L} все еще будет мигать, выполните проверку внутри копира и извлеките застрявшую бумагу.

Сортировщик на 20 ячеек со степлером SF-S56

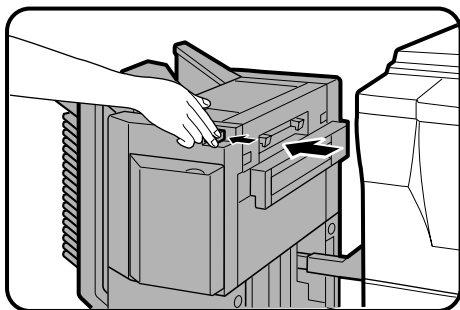

1 Нажмите кнопку отблокировки сортировщика и осторожно выдвиньте сортировщик согласно направляющим из копира.

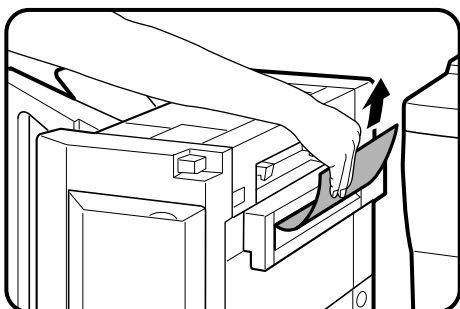

2 Извлеките застрявшую бумагу из сортировщика или из выходной области копира.

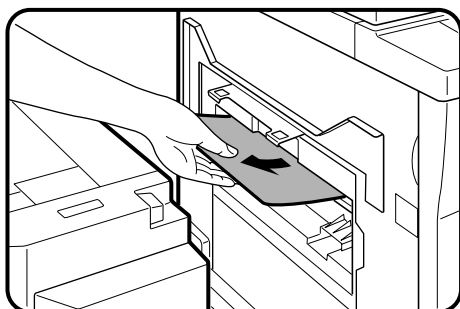

3 Задвиньте сортировщик назад в копир и зафиксируйте его на месте.

- Если индикатор  все еще будет мигать, выполните проверку внутри копира и извлеките застрявшую бумагу.

Сортировщик на 20 ячеек со степлером (SF-S56)

ДОПОЛНИТЕЛЬНЫЕ
ПРИСПОСОБЛЕНИЯ

Спецификация

SF-S54N

Количество ячеек	10
Емкость 1 ячейки	NON-SORT: 100 листов (верхняя ячейка) SORT/ STAPLE 30 листов (A5, A4, A4R) 15 листов (B4, A3) SORT: GROUP: 20 листов (A5, A4, A4R) 15 листов (B4, A3)
Формат бумаги	Верхняя ячейка: Максимум A3 Минимум A6 Остальные ячейки: Максимум A3 Минимум A5
Скрепление	30 листов (80 г/м ²)
Электропитание	Питание от копира
Вес	Приблизительно 15 кг
Габариты	390 мм (Ш) x 542 мм (Г) x 400 мм (В)

SF-S56

Количество ячеек	20
Емкость 1 ячейки	NON-SORT: 100 листов (верхняя ячейка) (60 листов для B4 и A3) SORT: 50 листов (A5, A4, A4R) 25 листов (B4, A3) STAPLE 50 листов (A4, A4R) SORT: 25 листов (B4, A3) GROUP: 30 листов (A5, A4) 25 листов (A4R, B4, A3)
Формат бумаги	Максимум A3 Минимум A5
Скрепление	50 листов (80 г/м ²)
Электропитание	Питание от копира
Вес	Приблизительно 26 кг
Габариты	434 мм (Ш) x 594 мм (Г) x 624 мм (В)

Спецификация может быть изменена в целях усовершенствования оборудования без предварительного уведомления.

Сортировщик на 10 ячеек со степлером (SF-S54N)
Сортировщик на 20 ячеек со степлером (SF-S56)

ДОПОЛНИТЕЛЬНЫЕ
ПРИСОБОБЛЕНИЯ

СТОЙКА/УСТРОЙСТВО ПОДАЧИ НА 500 ЛИСТОВ (SF-D20) СТОЙКА/УСТРОЙСТВО ПОДАЧИ НА 1000 ЛИСТОВ (SF-D21)

Дополнительно поставляемые стойки с лотками для бумаги увеличивают емкость разовой зарядки копира и предоставляют удобство выбора бумаги различных форматов во время процесса копирования. Возможно еще большее увеличение емкости и выбора форматов данных стоек с помощью дополнительных лотков для бумаги, рассчитанных на 500 листов (SF-CM11).

SF-D20 может поставляться одним устройством подачи на 500 листов или с дополнительным лотком на 500 листов, повышающим технологическую гибкость процесса и общую емкость загрузки бумагой до 1000 листов.

SF-D21 может поставляться одним устройством подачи на 1000 листов или в сочетании с дополнительным лотком на 500 листов, повышающим общую емкость загрузки бумагой до 1500 листов.

КОНСТРУКЦИЯ УСТРОЙСТВ

SF-D20

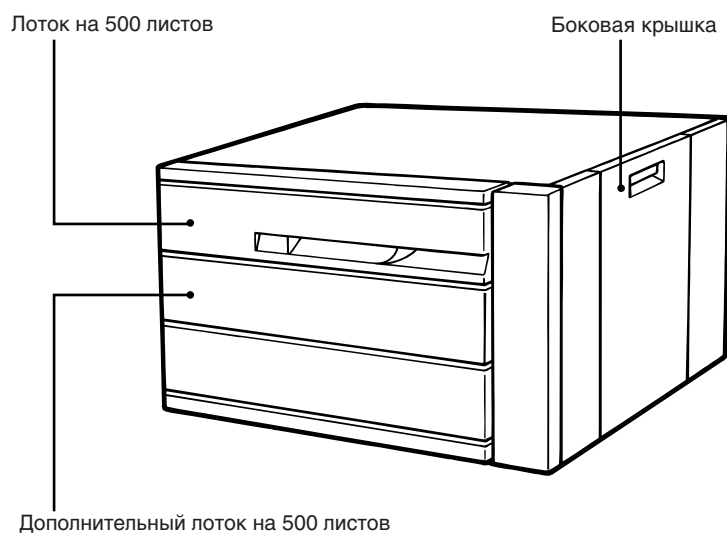

SF-D21

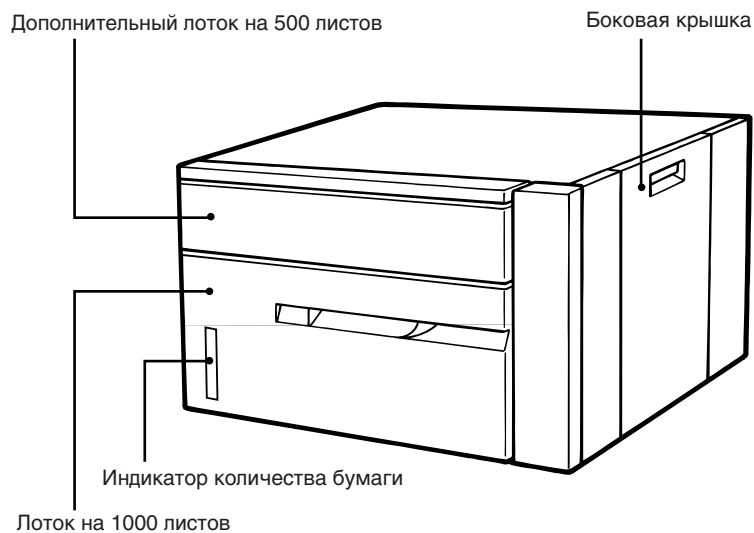

Стойка/устройство подачи на 500 листов (SF-D20)
Стойка/устройство подачи на 1000 листов (SF-D21)

ДОПОЛНИТЕЛЬНЫЕ
ПРИСПОСОБЛЕНИЯ

Загрузка копировальной бумаги

Форматы лотков для загрузки бумаги устанавливаются специалистами сервисной службы SHARP по желанию заказчика во время покупки копира. Если потребности пользователя позднее изменятся, то для перенастройки стоек/устройств подачи необходимо обращаться в сервисный центр, имеющий полномочия от фирмы SHARP.

- SF-D20

Стойка/устройство подачи бумаги на 500 листов может быть настроена на один из следующих четырех форматов: A4, A4R, B4 и A3.

- SF-D21

Данное устройство, рассчитанное на 1000 листов, может быть установлено на следующие три формата: A4, A4R и B4.

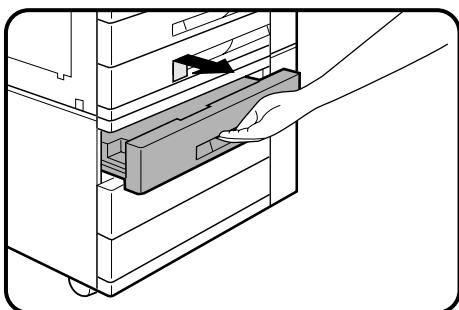

Стойка/устройство подачи на 500 листов (SF-D20)

1 Осторожно приподнимите и вытащите лоток, рассчитанный на 500 листов.

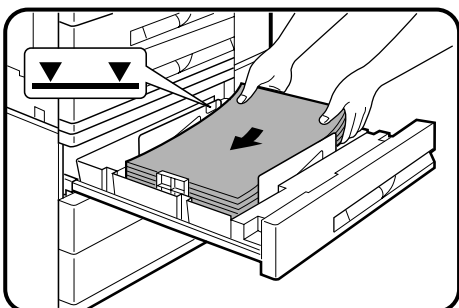

2 Распушите пачку бумаги и вставьте ее в лоток.

- Лоток вмещает до 500 листов бумаги.
- Верхний уровень пачки не должен выступать за линию максимальной высоты загрузки.

3 Плотно вдвиньте лоток обратно внутрь копира.

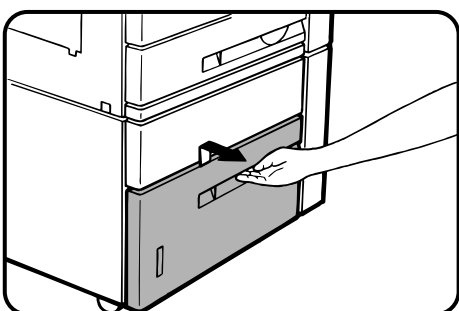

Стойка/устройство подачи на 1000 листов (SF-D21)

1 Выдвиньте лоток, рассчитанный на 1000 листов.

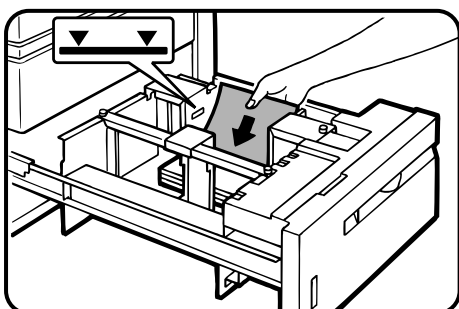

2 Распушите пачку бумаги и вставьте ее в лоток.

- Тлоток вмещает до 1000 листов бумаги.
- Верхний уровень пачки не должен выступать за линию максимальной высоты загрузки.

3 Плотно вдвиньте лоток обратно внутрь копира.

Стойка/устройство подачи на 500 листов (SF-D20)
Стойка/устройство подачи на 1000 листов (SF-D21)

ДОПОЛНИТЕЛЬНЫЕ
ПРИСОСОБЛЕНИЯ

Извлечение застрявшего листа

В случае застревания листа копир сразу же прекратит работу. Мигающий красный индикатор (8Λ) укажет примерное место застревания.

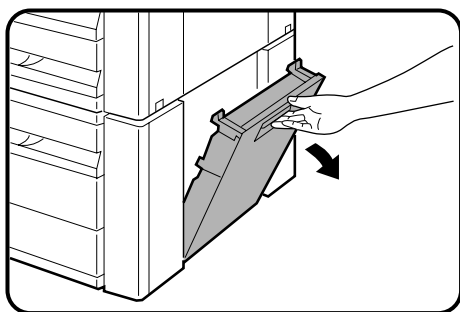

1 Откройте боковую крышку и извлеките застрявший лист.

- Обязательно проделайте данную операцию перед тем, как открыть любой из лотков, в противном случае застрявший лист может быть порван при открывании лотка.
- Осторожно извлекайте застрявший лист, старайтесь не порвать его при извлечении.

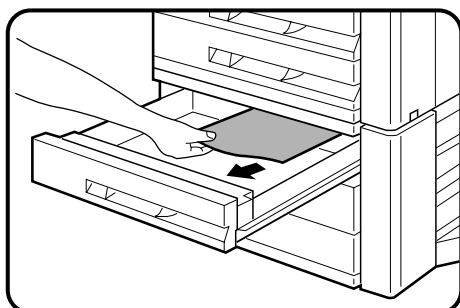

2 Осторожно приподнимите и выдвиньте лоток. Удалите застрявший лист.

⇨ СТОЙКА/УСТРОЙСТВО ПОДАЧИ НА 500 ЛИСТОВ (SF-D20)

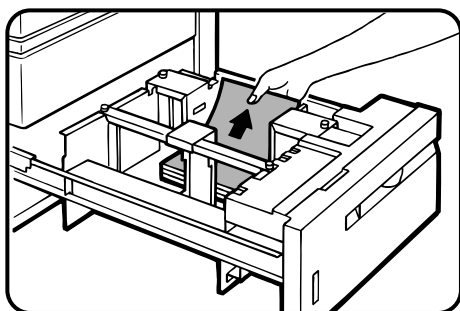

⇨ СТОЙКА/УСТРОЙСТВО ПОДАЧИ НА 1000 ЛИСТОВ (SF-D21)

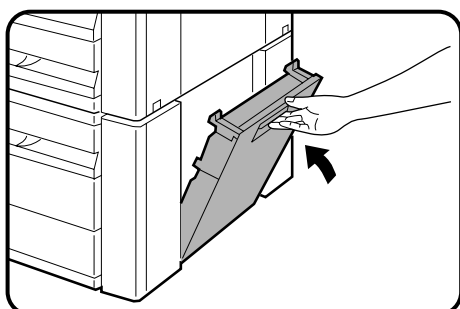

3 Возвратите на место лоток и закройте боковую крышку.

- Убедитесь в том, что предупреждающее сообщение 8Λ исчезло с дисплея.

Стойка/устройство подачи на 500 листов (SF-D20)
Стойка/устройство подачи на 1000 листов (SF-D21)

ДОПОЛНИТЕЛЬНЫЕ
ПРИСПОСОБЛЕНИЯ

Спецификация

SF-D20

Формат бумаги	От А4 до А3
Емкость	500 листов 1000 листов при установке дополнительного лотка на 500 листов.
Вес	Прибл. 27,2 кг
Габариты	600 мм (Ш) x 625 мм (Г) x 451 мм (В)

SF-D21

Формат бумаги	От А4 до В4
Емкость	1000 листов 1500 листов при установке дополнительного лотка на 500 листов.
Вес	Прибл. 33,2 кг
Габариты	600 мм (Ш) x 625 мм (Г) x 451 мм (В)

Спецификация в целях усовершенствования конструкции устройств может быть изменена без предварительного уведомления.

КОД ОПЕРАТОРА КОПИРА: УСТАНОВКА ПРИ ИЗГОТОВЛЕНИИ



Следующее является фабричной установкой номер аудиторского кода, который должен быть использован для доступа к аудиторским программам.

Значение, Введенное при Изготовлении Копира = 000

Данный номер должен быть введен для доступа к аудиторским программам в первый раз. (См. стр. 37.)

ПРИМЕЧАНИЕ:

Номер аудиторского кода является важным секретным номером, позволяющим аудиторскому менеджеру сформировать аудиторские установки.

Менеджер должен зарегистрировать данный номер кода - отличающимся от вышеприведенно фабричной установки - сразу же после установки копира.

★ ПРИМЕЧАНИЕ:

Отделите данную страницу от Руководства и храните ее в надежном месте.

Страна-изготовитель: Произведено в Японии
Фирма-изготовитель: ШАРП Корпорейшн

Юридический адрес изготовителя:
22-22 Нагайке-чо, Абено-ку,
Осака 545-8522, Япония

Во исполнение Статьи 5 Закона Российской Федерации «О защите прав потребителей», а также Указа Правительства Российской Федерации №720 от 16 июня 1997г. устанавливается срок службы данной модели - 7 лет с момента производства при условии использования в строгом соответствии с инструкцией по эксплуатации и применяемыми техническими стандартами.

SHARP CORPORATION