

**SHARP®**

МОДЕЛЬ

**FO-90**

РУКОВОДСТВО ПОЛЬЗОВАТЕЛЯ

**ФАКСИМИЛЬНОЙ СВЯЗЬЮ**



1. Установка
2. Использование автоответчика
3. Отправка документов
4. Получение документов
5. Изготовление копий
6. Телефонные звонки
7. Специальные функции
8. Печать списков
9. Уход за устройством
10. Устранение неисправностей



## ИНФОРМАЦИЯ О СЕРТИФИКАЦИИ ПРОДУКЦИИ

ФАКСИМИЛЬНЫЕ АППАРАТЫ марки "SHARP"

МОДЕЛЕЙ: FO-90

сертифицированы Компанией РОСТЕСТ-МОСКВА

Официальным представителем ГОССТАНДАРТА России

Модели FO-90 ШАРП соответствует требованиям нормативных документов:	по безопасности - ГОСТ Р 50377-92, ГОСТ 12.2.007.0-75, ГОСТ Р 50033-92, Нормы 9-93 ГОСТ 30428-96, ГОСТ Р 50932-96,
---	---

### Внимание!

Во исполнение Статьи 5 Закона Российской Федерации "О защите прав потребителей", а также Указа Правительства Российской Федерации №720 от 16 июня 1997 г. устанавливается срок службы данной модели – 7 лет с момента производства при условии использования в строгом соответствии с инструкцией по эксплуатации и применяемыми техническими стандартами.

Следующие данные являются дополнительной информацией, необходимой для обеспечения требований Государственного Стандарта «Информация для покупателей», вводимого в действие с 1 июля 1998г.

Остальная обязательная информация уже отражена в руководстве по эксплуатации.

**Страна-изготовитель: Произведено в Тайланде**

**Фирма-изготовитель: ШАРП Корпорейшн**

**Юридический адрес изготовителя:**

**22-22 Нагайке-чо, Абено-ку,  
Осака 545-8522, Япония**

# Быстрый путеводитель

## Ввод Вашего имени и номера

1. Нажмите:

Дисплей показывает:

2. Нажмите:

3. Нажимая цифровые кнопки, введите номер вашего факса (макс. 20 цифр).

- Для вставки пробела между цифрами используйте кнопку #.
- Если Вы ошиблись, нажмите кнопку **SPEED DIAL** для возврата и исправления ошибки.

4. Нажмите:

5. Введите свое имя, нажимая соответствующие цифровые кнопки, как показано ниже.

- Для ввода двух букв подряд, требующих одну и ту же кнопку, после ввода первой буквы нажмите кнопку **SPEAKER**.

SPACE =	J =	T =
A =	K =	U =
B =	L =	V =
C =	M =	W =
D =	N =	X =
E =	O =	Y =
F =	P =	Z =
G =	Q =	
H =	R =	
I =	S =	

- Для изменения регистра нажмите кнопку **REDIAL**. Нажмите # или \* для перемещения по списку знаков и специальных символов.

6. По окончании нажмите:

## Установка даты и времени

1. Нажмите:

Дисплей показывает:

2. Нажмите:

3. Введите двузначное число для дня (от 01 до 31).

4. Введите двузначное число для месяца (от 01 до 12).

5. Введите четырехзначное число для года (напр: 2000).

6. Введите двухзначное число для часа (от 00 до 23) и двузначное число для минуты (от 00 до 59).

7. По окончании нажмите:

## Ввод и удаление номеров автоматического набора

1. Нажмите:

Дисплей показывает:

2. Нажмите **1** для ввода номера или **2** для удаления номера.

3. Введите 2-значный номер быстрого набора (от 01 до 05 для набора быстрой кнопкой, или от 06 до 40 для быстрого набора). (Если Вы собираетесь удалить номер, перейдите к шагу 7.)

4. Введите номер телефона/факса.

5. Нажмите:

6. Нажимая цифровые кнопки, введите местоположение. (Обратитесь к таблице ввода букв *Ввод вашего имени и номера*.)

7. Нажмите:

## Отправка факсов

Поместите документ (до 5 страниц) в устройство подачи лицевой стороной вниз.

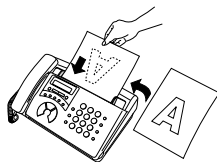

## Нормальный набор

1. Снимите телефонную трубку или нажмите 
2. Наберите номер факса.
3. Ожидайте тона приема (если ответит абонент, попросите его нажать кнопку Start на его устройстве).

4. Нажмите: 

## Набор быстрой кнопкой

Нажмите соответствующую быструю кнопку. Передача начнется автоматически.

## Быстрый набор

1. Нажмите: 
2. Введите двузначный номер быстрого набора.
3. Нажмите: 

## Прием факсов

Нажимайте кнопку **RESOLUTION/RECEPTION MODE** до тех пор, пока стрелка не укажет на нужный режим приема (убедитесь, что устройство подачи документов пусто).

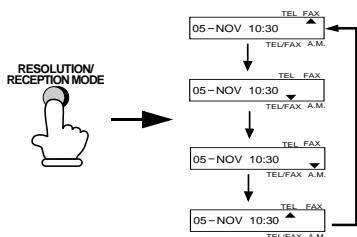

**Режим FAX:** При этом факсимильный аппарат автоматически отвечает на звонок после установленного количества гудков и начинает получение документа.

**Режим TEL:**

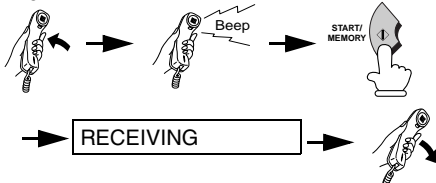



**Режим TEL/FAX:** При этом факсимильный аппарат автоматически отвечает на звонок после установленного количества гудков и начинает получение факса. Голосовые вызовы (включая факсы, отправляемые вручную) сопровождаются характерным звуковым сигналом.

**Режим A.M.:** Выбирайте этот режим, если Вы хотите, чтобы в Ваше отсутствие аппарат принимал как обычные, так и факсимильные сообщения.

## Запись исходящего сообщения

1. Нажмите:   

Дисплей показывает: 

2. Нажмите: 
3. Нажмите кнопку 1 (GENERAL) для записи исходящего сообщения для автоответчика. Нажмите кнопку 2 (TRANSFER) для записи исходящего сообщения для функции Передача.
4. Снимите трубку, нажмите кнопку **START/MEMORY**, и говорите в трубку для записи сообщения.
5. По окончании ввода нажмите кнопку **STOP** или положите трубку.
6. Нажмите: 

# Вступление

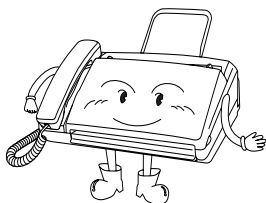

Здравствуйте и спасибо за выбор аппарата факсимильной связи Sharp! Ниже приведены свойства и технические требования устройства.

<b>Автоматический набор</b>	Набор быстрой кнопкой: 5 номеров Быстрый набор: 35 номеров
<b>Бумага для факса</b>	Начальный рулон (входит в комплект): 10 м Рекомендуемый новый рулон: FO-20PRw, 30 м (радиус 12,7 мм)
<b>Способ отрезания бумаги</b>	Автоматическое обрезание
<b>Скорость модема</b>	9600 б/с с автоматическим переходом на низшие скорости.
<b>Время передачи*</b>	Прибл. 15 секунд
<b>Разрешение</b>	<b>По горизонтали:</b> 8 пикс./мм <b>По вертикали:</b> Standard: Dark 3,85 линий/мм Fine/Halftone: 7,7 линий/мм Super fine: 15,4 линий/мм
<b>Автоматическая подача документов</b>	Макс. 5 страниц (20 lb бумага)
<b>Halftone (grayscale)</b>	64 уровня
<b>Дисплей</b>	16-разрядный ЖКД дисплей
<b>Метод сжатия данных</b>	MR, MH, Sharp (H2)

\*Основывается на испытательной таблице ITU-T #1 при стандартном разрешении в специальном режиме Sharp, исключая время для сигналов протокола (напр., ITU-T фаза C только время).

<b>Пригодная телефонная линия</b>	Общая телефонная сеть
<b>Совместимость</b>	ITU-T (CCITT) режим G3
<b>Размеры загружаемого документа</b>	<b>Автоматическая подача:</b> Ширина: от 148 до 216 мм Длина: от 140 до 297 мм <b>Ручная подача:</b> Ширина: от 148 до 216 мм Длина: от 140 до 600 мм
<b>Ширина эффективного сканирования</b>	Макс. 210 мм
<b>Ширина эффективной печати</b>	Макс. 210 мм
<b>Управление контрастностью</b>	Переключение автоматическая/темная
<b>Режимы приема</b>	Fax, Tel, Tel/Fax, A.M.
<b>Функция копирования</b>	Есть
<b>Функция телефона</b>	Есть (не работает при отключенном электропитании)
<b>Потребность в электроэнергии</b>	220-240 В перем. тока, 50/60 Гц
<b>Рабочая температура</b>	5 - 35°C
<b>Влажность</b>	Максимум: 85% RH
<b>Потребляемая мощность</b>	В режиме Standby: 2,6 Вт Максимум: 115 Вт
<b>Размеры</b>	Ширина: 304 мм Глубина: 236 мм Высота: 122 мм
<b>Вес</b>	Прибл. 2,6 кг

Как часть нашей политики постоянного улучшения, SHARP оставляет за собой право изменять дизайн и технические характеристики продукта без предварительного уведомления. Указанные данные о технических характеристиках являются номинальными значениями для всех производимых устройств. Могут наблюдаться некоторые расхождения с этими данными для каждого конкретного устройства.

## **Важная информация по технике безопасности**

Позаботьтесь о сохранении этих указаний!

При использовании оборудования факсимильной связи всегда соблюдайте основные правила техники безопасности, чтобы снизить риск возникновения пожара, электрошока и причинения травм людям, включая следующие правила:

- Не разбирайте этот аппарат и не пытайтесь выполнить действия, не описанные в данном руководстве. Поручите все сервисные проблемы компетентному обслуживающему персоналу.
- Это устройство может быть подсоединено только к заземленной розетке на 220-240 В, 50/60 Гц. Подключение к розетке любого другого вида повредит устройство и сделает недействительной гарантию.
- Не устанавливайте и не используйте устройство возле воды или когда у Вас влажные руки. Например, не используйте устройство возле ванной, умывальника, кухонной мойки или прачечной, в сыром помещении или возле плавательного бассейна. Следите за тем, чтобы не пролить на устройство никакую жидкость.
- Отключите устройство от питания и телефонного гнезда и проконсультируйтесь у компетентного представителя сервисной службы, если возникла одна из следующих ситуаций:
  - На устройство была пролита жидкость или устройство было подвергнуто воздействию дождя или воды.
  - Устройство издает запахи, дым или необычный шум.
  - Шнур питания перетерся или поврежден.
  - Устройство было уронено или был поврежден корпус.
- Следите, чтобы ничто не находилось на шнуре питания, и не устанавливайте устройство в месте, где люди могут свободно наступить на шнур питания.
- Никогда не вставляйте никакие предметы в щели или отверстия устройства. Это может вызвать пожар или электрошок. При попадании в устройство предмета, который Вы не в состоянии удалить, отключите устройство и проконсультируйтесь у компетентного представителя сервисной службы.

- Не размещайте устройство на неустойчивой поверхности, подставке или столе. Устройство может сильно повредиться при падении.
- Никогда не подключайте телефонную линию во время молнии.
- Никогда не помещайте телефонные гнезда во влажные помещения, кроме случаев, когда гнездо специально предназначено для влажных помещений.
- Никогда не касайтесь оголенных телефонных проводов или клемм, пока телефонная линия не будет отсоединена.
- Соблюдайте осторожность при подключении или модифицировании телефонных линий.
- Не пользуйтесь телефоном (кроме беспроводного типа) во время молнии. Существует незначительный риск поражения молнией.
- Не используйте телефон для сообщения об утечке газа в окрестности утечки.
- Розетка питания должна быть установлена возле оборудования и должна быть легко доступна.

**Внимание:**

- Этот аппарат факсимильной связи не предназначен для использования на линии с режимом оповещения, перенаправлением вызова или некоторыми другими специальными службами, предлагаемыми вашей телефонной компанией. Если Вы попытаетесь использовать это устройство в сочетании с любой из этих услуг, могут возникать ошибки при передаче и приеме факсимильных сообщений.
- Данное факсимильное устройство не совместимо с цифровыми телефонными системами.



---

# Содержание

<b>Быстрый путеводитель</b> .....	<b>1</b>
<b>Вступление</b> .....	<b>3</b>
Важная информация по технике безопасности .....	5
<b>Содержание</b> .....	<b>7</b>
<b>1. Установка</b> .....	<b>9</b>
Распаковка .....	9
Взгляд на операционную панель .....	10
Соединения .....	13
Загрузка термической бумаги .....	19
Ввод Вашего имени и номера факса .....	23
Установка даты и времени .....	27
Установка режима приема .....	30
Настройка громкости .....	32
<b>2. Использование автоответчика</b> .....	<b>34</b>
Запись исходящего сообщения .....	34
Работа с автоответчиком .....	37
Дополнительные установки автоответчика .....	41
Функция Передача .....	44
Приоритетный звонок .....	47
Функции удаленного доступа .....	49
<b>3. Отправка документов</b> .....	<b>58</b>
Отправляемые документы .....	58
Загрузка документа .....	60
Настройка разрешения и контрастности .....	63
Отправка факса нормальным набором .....	65
Отправка факса автоматическим набором .....	67

<b>4. Получение документов</b> .....	<b>79</b>
Использование режимов TEL/FAX .....	79
Использование режима FAX .....	80
Использование режима приема TEL .....	82
Альтернативный прием в память .....	86
<b>5. Производство копий</b> .....	<b>87</b>
<b>6. Телефонные звонки</b> .....	<b>88</b>
<b>7. Специальные функции</b> .....	<b>90</b>
Блокировка получения нежелательных факсов .....	90
Трансляция .....	92
Отправка документов из памяти .....	94
Опрос (запрашивание передачи факса) .....	96
<b>8. Печать списков</b> .....	<b>98</b>
<b>9. Уход</b> .....	<b>101</b>
<b>10. Устранение неисправностей</b> .....	<b>103</b>
Проблемы и решения .....	103
Сообщения и сигналы .....	107
Устранение замятий бумаги .....	110
<b>Индекс</b> .....	<b>113</b>
КАРТА ФУНКЦИЙ УДАЛЕННОГО ДОСТУПА .....	115

# 1. Установка

## Распаковка

Перед установкой убедитесь в наличии следующих элементов.



Если любой из них отсутствует, свяжитесь с вашим дилером или продавцом.

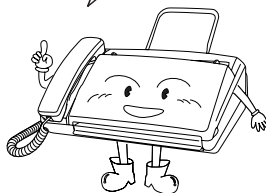

Устройство для поддержания документов

Телефонная трубка



Шнур к телефонной трубке

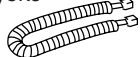

Бумага для факса (начальный рулон)

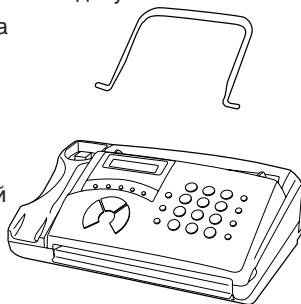

Руководство пользователя

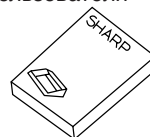

Телефонный шнур

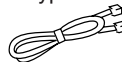

Стержень



Регулировочная прокладка



## Взгляд на операционную панель

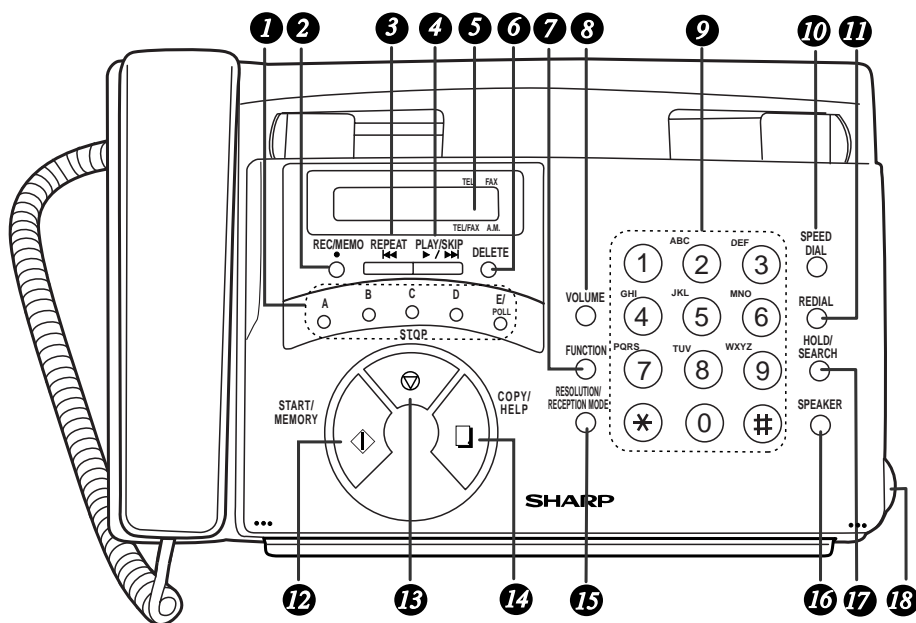

- 1** **Кнопки быстрого набора**  
Нажмите одну из этих кнопок для автоматического набора номера факса.
- 2** **Кнопка REC/МЕМО**  
Используйте эту кнопку для записи телефонных разговоров или сообщений.
- 3** **Кнопка REPEAT**  
Эта кнопка служит для повторного воспроизведения сообщения.
- 4** **Кнопка PLAY/SKIP**  
Используйте эту кнопку для воспроизведения записанных сообщений. Во время воспроизведения эта кнопка обеспечивает переход к следующему сообщению.
- 5** **Дисплей**  
Показывает сообщения и подсказки при выполнении различных действий и программировании.
- 6** **Кнопка DELETE**  
Используйте эту кнопку для удаления записанных сообщений.

- 7 Кнопка FUNCTION**  
Используйте эту кнопку для выбора различных специальных функций.
- 8 Кнопка VOLUME**  
Используйте эту кнопку для регулировки громкости динамика при нажатой кнопке **SPEAKER**, а также громкости звонка в любое другое время.
- 9 Цифровые кнопки**  
Используйте эти кнопки для набора номеров, а также для ввода цифр и букв при вводе номеров автонабора.
- 10 Кнопка SPEED DIAL**  
Нажмите эту кнопку для набора номера факса или голосового номера, используя сокращенный 2-значный номер быстрого набора.
- 11 Кнопка REDIAL**  
Нажмите эту кнопку для автоматического перенабора последнего набранного номера.
- 12 Кнопка START/MEMORY**  
Используйте эту кнопку для отправки или получения документа или сканирования документа в память перед отправкой.
- 13 Кнопка STOP**  
Нажмите эту кнопку для отмены операции перед тем, как она будет завершена.
- 14 Кнопка COPY/HELP**  
Когда документ находится в устройстве подачи, нажмите эту кнопку для производства копии. В любое другое время нажмите эту кнопку для распечатки справки, быстрого помощника по операциям Вашего факсимильного аппарата.
- 15 Кнопка RESOLUTION/RECEPTION MODE**  
Когда документ находится в устройстве подачи, нажмите эту кнопку для регулировки разрешения факса или копии. В любое другое время используйте эту кнопку для выбора режима приема (стрелка на дисплее будет указывать на выбранный режим приема).

**16 Кнопка SPEAKER**

Нажмите эту кнопку для прослушивания линии и тонов факса с помощью динамика при передаче документа по факсу.

Примечание: **Это не громкоговоритель.** Для разговора с абонентом Вы должны снять телефонную трубку.

**17 Кнопка HOLD/SEARCH**

Используйте эту кнопку для поиска номера абонента или для прерывания разговора с сохранением соединения.

**18 Отсоединитель панели**

Ухватите его и потяните на себя, чтобы открыть операционную панель.

## Соединения

### О чем не следует забывать при установке

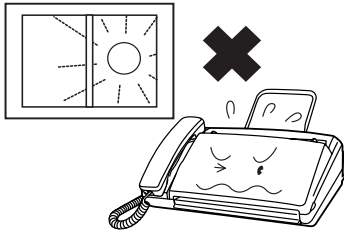

Не размещайте устройство в месте, подверженном воздействию прямых солнечных лучей.

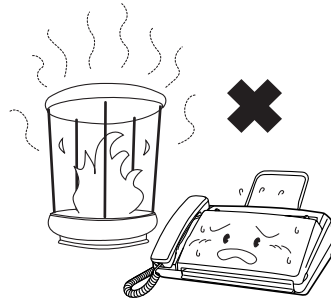

Не размещайте устройство возле обогревателей или кондиционеров.



Не подвергайте устройство воздействию пыли.

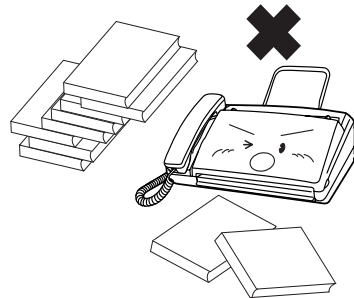

Соблюдайте чистоту возле устройства.

### О конденсации

При переносе устройства из холодного места в теплое, возможно появление конденсации на стекле сканирования, что может негативно сказаться на сканировании документов для передачи. Для удаления конденсата включите питание и подождите приблизительно два часа перед тем как использовать устройство.

## Подсоединение телефонной трубки

Подсоедините телефонную трубку, как показано на рисунке, и положите ее на рычаг.

- ◆ Концы шнура для телефонной трубки одинаковы, поэтому они подойдут в оба гнезда.

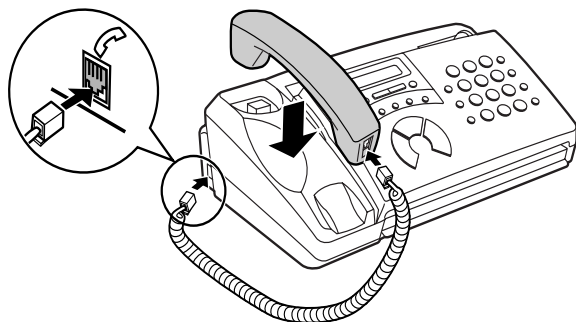

Убедитесь, что шнур от телефонной трубки подключен к гнезду устройства, помеченному значком телефонной трубки!

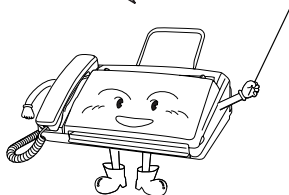

Используйте телефонную трубку для обычных телефонных звонков или для отправления и приема факсов вручную.

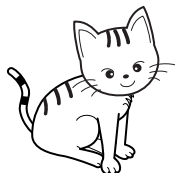



**Удаление упаковочной бумаги**

- 1** Потяните на себя рычажок и откройте операционную панель.



- 2** Поднимите бумагонаправляющую панель.

Примечание:  
Не снимайте и не сгибайте эту полосу фильма.

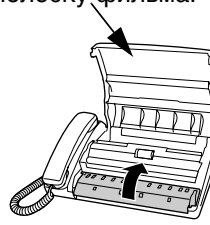

- 3** Удалите оберточную бумагу.

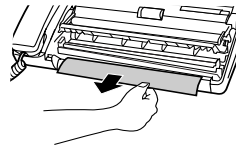

- 4** Возвратите бумагонаправляющую панель в исходное положение и закройте операционную панель.

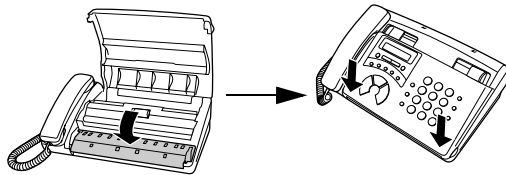

## Подключение шнура питания

Включите вилку шнура питания в заземленную розетку пер. тока 220-240 В, 50/60 Гц.

### Осторожно:

Розетка питания (гнездо питания) должна быть установлена возле оборудования и должна быть легко доступна.

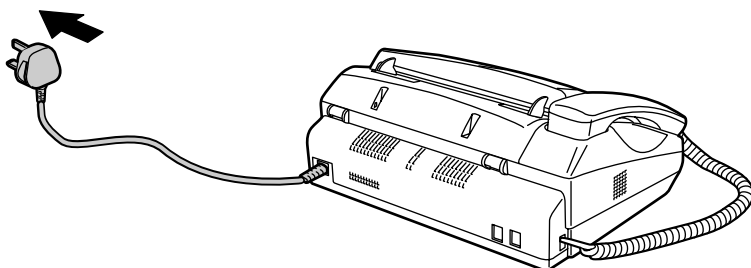

**Примечание:** Форма вилки может отличаться в разных странах.

Устройство не оборудовано переключателем питания, поэтому питание включается и выключается подключением или отключением шнура питания.

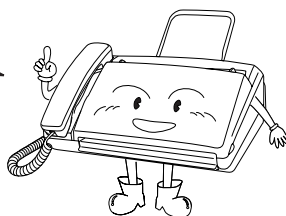

**Примечание:** Если ваша местность подвержена частым молниям или всплескам напряжения, мы рекомендуем вам установить фильтры бросков напряжения для сети и телефонной линии. Фильтры бросков напряжения можно приобрести в большинстве телефонных магазинов.

## Подсоединение шнура телефонной линии

Вставьте один конец шнура в гнездо в задней части устройства, обозначенное пометкой **TEL. LINE**. Другой конец вставьте в стандартное однолинейное стенное телефонное гнездо.

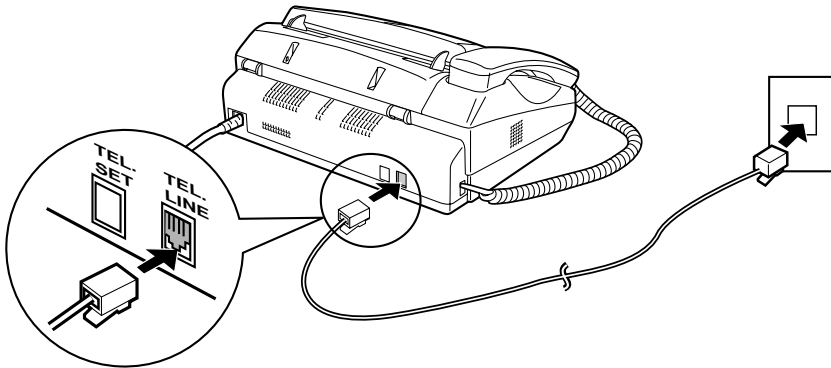

**Примечание:** Аппарат факсимильной связи установлен для импульсного набора. Если ваша телефонная линия пригодна для кнопочного набора, необходимо установить кнопочный набор. Нажмите кнопки на операционной панели как показано ниже:

**1** Нажмите эти кнопки:

FUNCTION



Дисплей будет показывать:

DIAL MODE

**2** Нажмите **1** для выбора тонового (кнопочного) набора или **2** для выбора импульсного набора.

TONE

PULSE



**3** Нажмите кнопку **STOP** для возврата к экрану даты и времени.

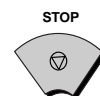

## Прикрепление устройства для поддержки документов

Установите держатель документов как показано ниже.

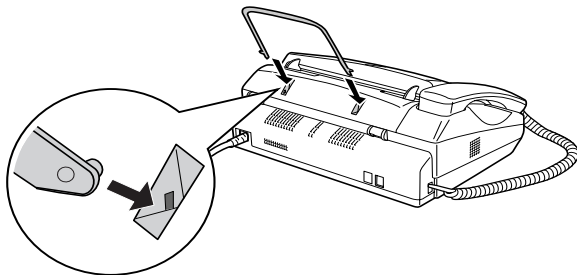

## Дополнительный телефон (факультативный)

При желании Вы можете подсоединить дополнительный телефон к гнезду **TEL. SET** на факсе.

- 
- 1** Удалите печать над **TEL. SET** гнездом.

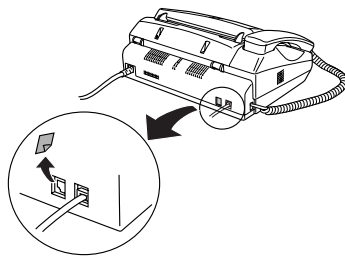

- 
- 2** Подсоедините дополнительную телефонную линию к гнезду **TEL. SET**.

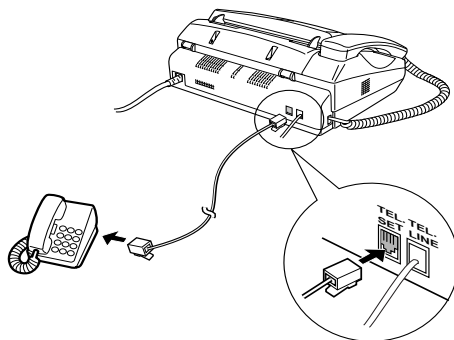

## Загрузка термической бумаги

Ваш аппарат факсимильной связи печатает входящие факсы на специальном виде бумаги, называемом термической бумагой.

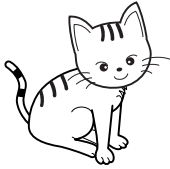

Печатающая головка факсимильного аппарата воспроизводит тексты и изображения, нанося тепло на термическую бумагу.

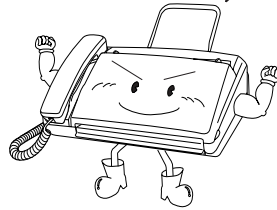

- 1 Возьмите рычажок как показано и потяните его вверх для открытия операционной панели.

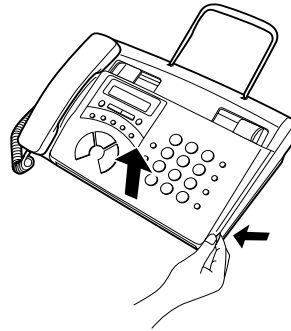

- 2 Поднимите бумагонаправляющую панель.

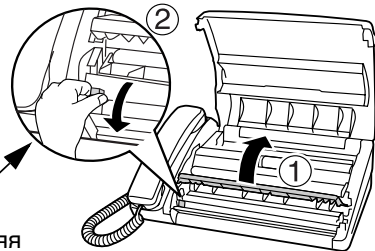

Нажмите кнопку, чтобы удостовериться, что передняя часть металлической направляющей панели опущена.

- 3** Если загружаемая бумага имеет ширину 210 мм, поместите регулировочную прокладку рулона с каждой стороны отделения для бумаги. (Примите во внимание, что корпорация Sharp рекомендует использовать бумагу, включая начальный рулон, шириной 216 мм.)

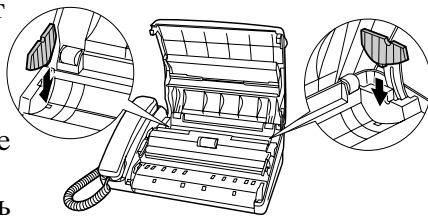

- Рифленные стороны регулировочных прокладок должны смотреть друг на друга.

- 4** Разверните рулон термографической бумаги и вставьте стержень.

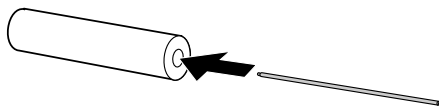

- 5** Поместите рулон термической бумаги в отделение и убедитесь, что концы стержня находятся в пазах с каждой стороны отделения.

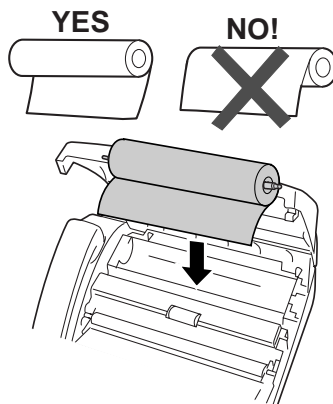

- ◆ **Внимание:** Рулон должен быть размещен таким образом, чтобы передняя кромка бумаги разворачивалась так, как показано на рисунке. (Бумага мелованна для печати только с одной стороны. Если рулон поместить наоборот, бумага будет печататься чистой.)

- 6** Вставьте переднюю кромку бумаги в щель, как показано на рисунке. Продолжайте проталкивать бумагу сквозь щель, пока она не покажется из отверстия в передней части устройства.

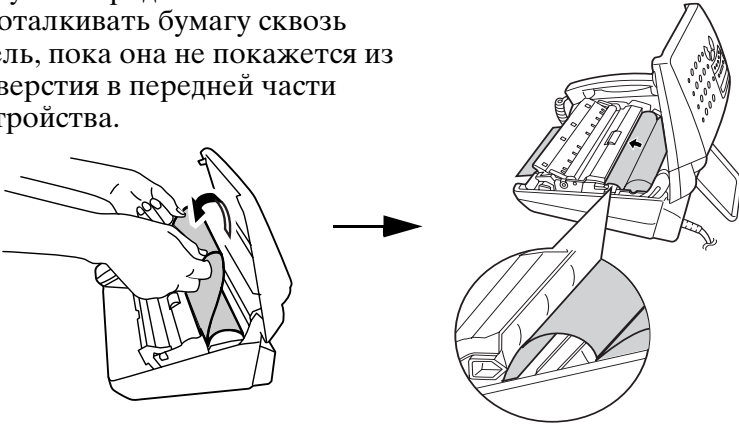

- 7** Убедитесь, что бумага выходит ровно и переверните направляющий лист бумаги обратно.

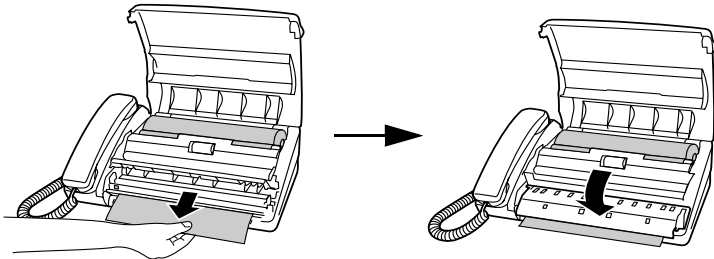

- 8** Закройте операционную панель, удостоверившись, что она заняла свое место.

- Небольшой кусочек бумаги будет обрезан.



### **Замена термической бумаги**

Когда заканчивается бумага, на дисплее появляется сообщение OUT OF PAPER. Прием и копирование станут невозможны. Для замены бумаги сперва вытащите старый рулон, затем загрузите новый, как описано выше.

Для обеспечения длительной работы Вашего факса и получения наилучшего качества воспроизведения мы рекомендуем вам использовать следующую термическую бумагу Sharp, которую Вы можете приобрести у дилера или продавца:

#### **FO-20PR THERMAL PAPER (30 м рулон)**

Использование любой другой бумаги может привести к плохому качеству печати и образованию излишнего налета на печатающей головке.

### **Обращение с термической бумагой**

Не распаковывайте бумагу, пока Вы не будете готовы использовать ее. Она может обесцветиться, при:

- ◆ хранении в месте с высокой влажностью и температурой.
- ◆ подвержении воздействию прямых солнечных лучей.
- ◆ контакте с клеем, растворителем или свежей светокопией.
- ◆ использовании вместе с резиновым ластиком или изоляционной лентой, или если она исцарапана.



## Ввод Вашего имени и номера факса

Перед тем, как начать использовать аппарат факсимильной связи, Вы должны ввести ваше имя и номер факса (телефона). Вы также должны установить дату и время.



После того как Вы введете эту информацию, она будет автоматически появляться вверху каждой отправляемой Вами страницы.

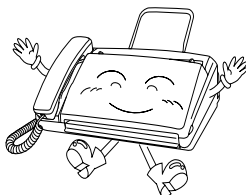

кнопка **STOP**

кнопка  
**START/MEMORY**

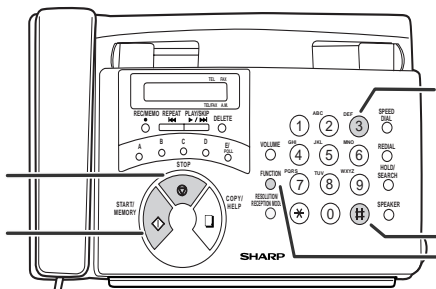

кнопка **3**

кнопка **#**  
кнопка **FUNCTION**

**1** Нажмите эти кнопки:

Дисплей будет показывать:

ENTRY MODE

**FUNCTION**



---

**2** Дважды нажмите кнопку #:

Дисплей будет показывать:

OWN NUMBER SET



---

**3** Нажмите кнопку **START/MEMORY**.

Дисплей будет показывать:

ENTER FAX #



---

**4** Нажимая цифровые кнопки, введите номер вашего факса (макс. 20 цифр).

• Для вставки пробела между цифрами используйте кнопку #.

• Если Вы ошиблись, нажмите кнопку **SPEED DIAL** для возврата и исправления ошибки.



(Пример)

---

**5** Нажмите кнопку **START/MEMORY** для записи номера факса в память.





















































































Дисплей будет показывать:

ENTER YOUR NAME



- 6** Введите ваше имя, нажимая цифровые кнопки для каждой буквы как показано в таблице ниже. Можно ввести имя длиной до 24 символов.

Пример: SHARP = 77777 444 22 7777  77

SPACE =  	J =  	T =  
A =  	K =   	U =   
B =   	L =    	V =    
C =    	M =  	W =  
D =  	N =   	X =   
E =   	O =    	Y =    
F =    	P =  	Z =     
G =  	Q =   	
H =   	R =    	
I =    	S =     	

- ◆ Для ввода двух букв подряд, требующих одну и ту же кнопку, после ввода первой буквы нажмите кнопку **SPEAKER**.  
(Кнопка **SPEAKER** перемещает курсор вперед, а кнопка **HOLD/SEARCH** перемещает курсор назад.)
- ◆ Для исправления ошибки нажмите кнопку **SPEED DIAL**.
- ◆ Для изменения регистра нажмите кнопку **REDIAL**.
- ◆ Для выбора одного из следующих символов нажмите кнопку **#** или повторно нажмите кнопку **\***:  
./!"#\$%&'()\*+,-:;<=>?@[Г]^\_'{|} → ←

**Курсор:** Темный прямоугольный маркер на дисплее, указывающий место, где будет введена буква или число.

- 7** Нажмите кнопку  
**START/MEMORY.**



Дисплей будет показывать:

DATE & TIME SET

- 
- 8** Нажмите кнопку **STOP** для  
возврата на экран даты  
и времени.



## Установка даты и времени

Дата и время появляются на дисплее и отчетах, а также печатаются вверху каждой переданной страницы.

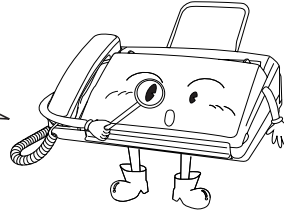

Установите дату и время, нажимая кнопки на операционной панели, как показано ниже.

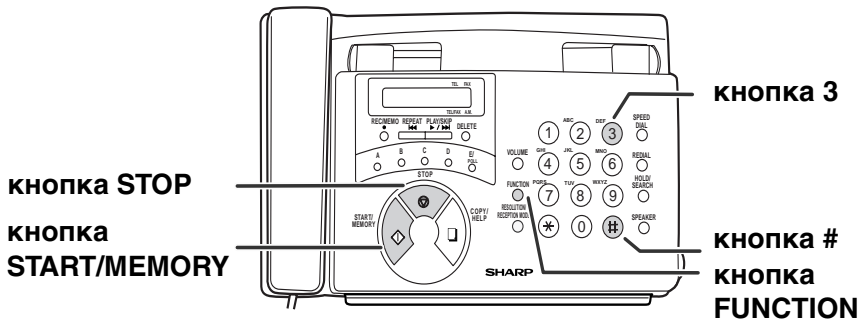

**1** Нажмите эти кнопки:

FUNCTION



Дисплей будет показывать:

ENTRY MODE

**2** Нажмите эти кнопки:



Дисплей будет показывать:

DATE & TIME SET

---

**3** Нажмите кнопку  
**START/MEMORY.**

- Установленная дата появится на дисплее.



---

**4** Введите двузначное число для  
дня (от “01” до “31”).



Пример: 5-е

---

**5** Введите двузначное число для  
месяца (“01” для января, “02” для  
февраля, “12” для декабря и т.д.).

- Для исправления ошибки  
нажмите кнопку **SPEED DIAL**,  
чтобы вернуть курсор к месту  
ошибки и затем введите  
правильное число.



Пример: январь

---

**6** Введите год (четыре цифры).



Пример: 2000

---

**7** Введите двузначное число для  
часа (от “00” до “23”),  
и двузначное число для минуты  
(от “00” до “59”).



Пример: 9:25

- 
- 8** Нажмите кнопку **START/MEMORY** для начала отсчета времени.

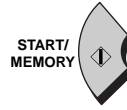

- 
- 9** Нажмите кнопку **STOP** для возврата к экрану даты и времени.



## **Установка режима приема**

Ваш факсимильный аппарат имеет четыре режима приема входящих звонков и факсов:

### **Режим TEL:**

Выберите этот режим, если Вы хотите принимать и телефонные звонки, и факсы на факсимильный аппарат.

**На все вызовы, включая факсы, нужно ответить, сняв телефонную трубку аппарата факсимильной связи.**

### **Режим FAX:**

Выберите этот режим, если Вы хотите принимать только факсы. При этом факсимильный аппарат будет автоматически отвечать на все входящие звонки и принимать факсы.

### **Режим TEL/FAX:**

Этот режим удобен для принятия и факсов, и голосовых звонков. При получении вызова, факс определяет, является ли он голосовым (включая факсы, набранные вручную) или автоматически набранным факсом. Если это голосовой звонок, факс издаст специальный звонок, предупреждающий вас, что необходимо ответить. Если это передача автоматического факса, устройство автоматически начнет прием.

### **Режим А.М.:**

Используйте этот режим, если Вы временно отсутствуете и хотите, чтобы на все звонки отвечал встроенный в аппарат автоответчик. При этом голосовые звонки будут записываться, а факсимильные сообщения будут приниматься автоматически.



## Установка режима приема

- 1 Убедитесь, что устройство подачи документов пусто.

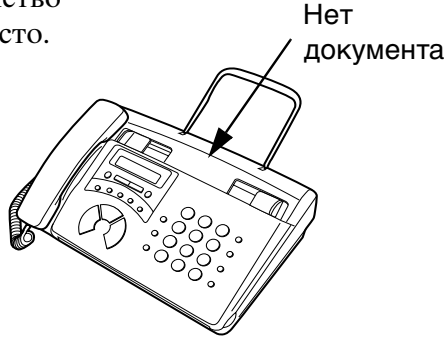

- 2 Нажимайте кнопку **RESOLUTION/RECEPTION MODE**, пока стрелка на дисплее не укажет на нужный режим.

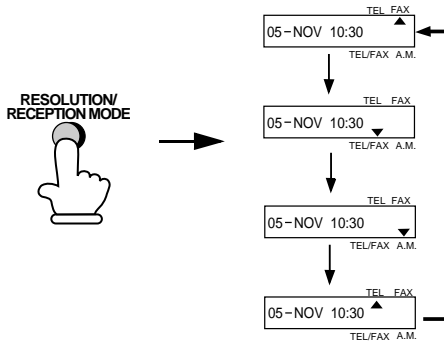

## Настройка громкости

Вы можете настроить громкость динамика и звонка, используя кнопку **VOLUME**.

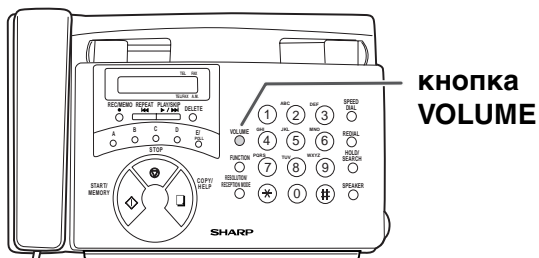

### Динамик

- 
- 1** Нажмите кнопку **SPEAKER**.

**SPEAKER**



- 
- 2** Для выбора нужного уровня громкости один или несколько раз нажмите кнопку **VOLUME**.

**VOLUME**



Дисплей будет показывать:

SPEAKER: [ ■ ■ ■ ]

- 
- 3** Снова нажмите кнопку **SPEAKER**, чтобы отключить динамик.

**SPEAKER**



## Звонок

- 1 Нажмите кнопку **VOLUME** для выбора нужной громкости. (Убедитесь, что кнопка **SPEAKER** не была нажата и телефонная трубка не снята.)



Дисплей будет показывать:

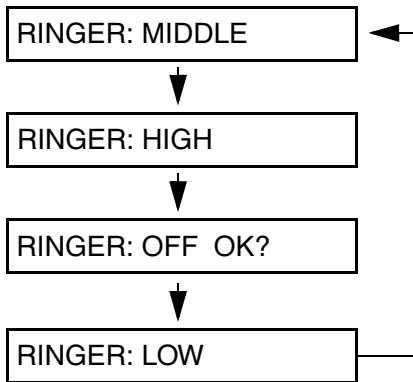

- 2 Если Вы хотите отключить звонок, продолжайте нажимать кнопку **VOLUME** до тех пор, пока на дисплее не появится сообщение **RINGER: OFF OK?**, после чего нажмите кнопку **START/MEMORY**.

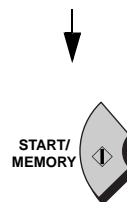
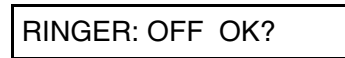

---

## 2. Использование автоответчика

Встроенный автоответчик, имеющийся в устройстве FO-90, позволяет принимать как голосовые, так и факсимильные сообщения во время Вашего отсутствия.

Чтобы включить автоответчик, нужно записать исходящее сообщение, а затем, перед уходом, установить режим приема в положение А.М.

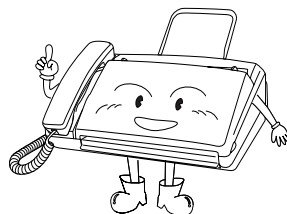

### Запись исходящего сообщения

Исходящее сообщение (OGM) является приветствием, которое устройство воспроизводит, ответив на звонок, чтобы сообщить звонящим, что они могут оставить сообщение или отправить факс.

#### Пример:

“Здравствуйте. Вы позвонили в компанию ABC. Никто не может ответить вам прямо сейчас. Пожалуйста, оставьте свое сообщение после сигнала или нажмите кнопку Start на своем аппарате для начала отправки факса. Спасибо за звонок.”

---

**1** Нажмите эти кнопки:

FUNCTION



Дисплей будет показывать:

A.M. SETTINGS

---

**2** Нажмите кнопку #.



Дисплей будет показывать:

OGM RECORDING

- 3** Нажмите кнопку **START/MEMORY**.

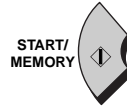

- 4** Нажмите кнопку **1**, чтобы выбрать **GENERAL**. (Если Вы записываете сообщение для функции Передача, описанной выше в данном разделе, нажмите кнопку **2** для выбора **TRANSFER**.)



- 5** Снимите трубку, нажмите кнопку **START/MEMORY**, и произнесите текст сообщения.

- Исходящее сообщение может иметь длину до 60 секунд. Исходящее сообщение для функции Передача может иметь длину до 15 секунд.
- Во время записи дисплей будет показывать время, оставшееся до конца записи.

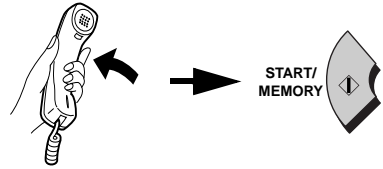

- 6** Закончив запись, положите трубку.

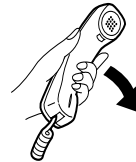

- 7** Нажмите кнопку **STOP** для возврата на экран даты и времени.



### ***Прослушивание или удаление исходящего сообщения***

Чтобы прослушать или удалить исходящее сообщение, следуйте шагам 1-4 описанной выше процедуры, чтобы выбрать сообщение, а затем нажмите кнопку **PLAY/SKIP** для его прослушивания или кнопку **DELETE** для его удаления. Для возврата на экран даты и времени дважды нажмите кнопку **STOP**. Примите во внимание, что основное исходящее сообщение не может быть стерто. Если Вы хотите его изменить, просто повторите процедуру записи.

## Работа с автоответчиком

### Включение автоответчика

Включение автоответчика перед Вашим уходом осуществляется следующим образом:

Нажимайте кнопку **RESOLUTION/RECEPTION MODE** до тех пор, пока стрелка на дисплее не укажет на режим А.М.

- Начнется воспроизведение исходящего сообщения (Вы можете остановить воспроизведение, нажав на кнопку **STOP**).
- Если основное исходящее сообщение не было записано, установить режим приема А.М. будет невозможно.

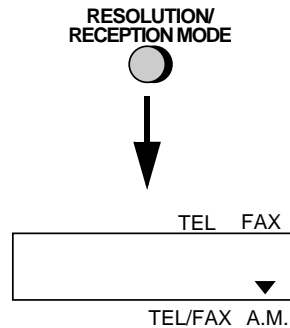

Когда установлен режим приема А.М., устройство FO-90 будет отвечать на входящие звонки после двух гудков, если получено хотя бы одно входящее сообщение, или после четырех гудков, если не было получено ни одного сообщения.

**Примечание:** Если память устройства переполнена предыдущими записями, на дисплее появится сообщение MEMORY IS FULL. Для установки режима приема А.М., Вам необходимо будет стереть все или некоторые из сообщений.

**Примечание:** В режиме А.М. устройство автоматически переключится на принятие факса, если обнаружит тишину, продолжающуюся дольше, чем шесть секунд после ответа на звонок. По этой причине, если при записи сообщения в течение этого времени звонящий будет молчать, он будет отсоединен.

## Прослушивание полученных сообщений

Когда Вы вернетесь, дисплей будет показывать количество записанных сообщений. Прослушивать сообщения можно следующим образом:

### 1 Нажмите кнопку **PLAY/SKIP**.

- Если Вы хотите прослушать только новые сообщения (еще не прослушанные сообщения), удерживайте кнопку **PLAY/SKIP** по меньшей мере две секунды.



### 2 Начнется воспроизведение сообщений.

- Во время воспроизведения каждого из сообщений на дисплее будет отображаться дата и время его записи. Если никаких сообщений не было получено, на дисплее загорится **NO MESSAGES**.
- Чтобы во второй раз прослушать сообщение, нажмите кнопку **REPEAT**, перед тем как его воспроизведение закончится.
- Для перемещения назад к предыдущему сообщению нажмите кнопку **REPEAT** не позднее чем через 3 секунды с начала текущего сообщения.
- Для перехода к следующему сообщению нажмите кнопку **PLAY/SKIP**.



**Примечание:** Если в это время поступит звонок, воспроизведение завершится, и Вам нужно будет поднять трубку и нажать кнопку **STOP**.



## Удаление полученных сообщений

Чтобы память не переполнялась, не забывайте стирать полученные сообщения после того, как Вы их прослушаете.

- **Удаление всех сообщений:**

Для удаления всех сообщений нажмите кнопку **DELETE** и удерживайте ее по крайней мере 2 секунды.

DELETE



- **Удаление одного сообщения:**

Для удаления только одного сообщения нажмите кнопку **DELETE** во время воспроизведения этого сообщения.

## Использование кнопки REC/MEMO

Вы можете использовать кнопку **REC/MEMO** для записи телефонных разговоров и сообщений других пользователей устройства FO-90. Они будут проигрываться вместе с другими входящими сообщениями при нажатии на кнопку **PLAY/SKIP**.

- **Запись сообщений:** Для записи сообщения нажмите кнопку **REC/MEMO**, затем поднимите трубку и нажмите кнопку **START/MEMORY**. Теперь Вы можете говорить в трубку. Закончив говорить, положите трубку или нажмите кнопку **STOP**.

REC/MEMO



- **Запись телефонных разговоров:** Для записи телефонного разговора удерживайте кнопку **REC/MEMO** во время разговора, который Вы хотите записать. Закончив разговор, отпустите кнопку.

## Время и дата входящих сообщений (ICM)

Вы можете проверять дату и время полученных сообщений, нажав кнопки на панели, как показано ниже.

- ◆ Дата и время получения сообщений также отображается в списке сообщений, который можно распечатать, как это описано в главе 8.

**1** Нажмите эти кнопки:

Дисплей будет показывать:

A.M. SETTINGS

FUNCTION



**2** Нажмите эти кнопки:

Дисплей будет показывать:

ICM CONFIRMATION



**3** Нажмите кнопку **START/MEMORY**. На дисплее появится количество записанных сообщений.



**4** Для просмотра даты и времени каждого из сообщений нажмите кнопку # или \* один или более раз.

- Сначала появится номер сообщения, после этого через несколько секунд отобразится его дата и время.



или



**5** Нажмите кнопку **STOP**.



**Примечание:** Информация о дате и времени стирается каждый раз при удалении соответствующего сообщения.

## Дополнительные установки автоответчика

### Установка времени для входящих сообщений (ИМС)

Входящие сообщения (ICMs) – это сообщения, которые звонящие оставляют на Вашем встроенном автоответчике. Автоответчик установлен производителем таким образом, чтобы предоставить каждому звонящему максимум 4 минуты для его сообщения. Если потребуется, Вы можете изменить это значение на 15, 30 и 60 секунд.

**1** Нажмите эти кнопки:

FUNCTION



Дисплей будет показывать:

A.M. SETTINGS





**2** Нажмите эти кнопки:



Дисплей будет показывать:

ICM RECORD TIME

**3** Нажмите цифровую кнопку, чтобы выбрать нужное время для входящих сообщений:

- **1:** 15 секунд 
- **2:** 30 секунд 
- **3:** 60 секунд 
- **4:** 4 минуты 

**4** Нажмите кнопку **STOP**.



### Прием факса при отказе автоответчика

Если память для записи входящих сообщений переполняется во время Вашего отсутствия, автоответчик перестает записывать сообщения. Для выбора реакции автоответчика на входящие звонки в такой ситуации используется установка ON A.M. FAILURE:

- ◆ Automatic fax reception NO: Устройство FO-90 будет отвечать после 20 гудков, после чего будет ожидать получения удаленной команды. Большинство звонящих в этом случае положат трубку перед тем, как устройство ответит на их звонок; однако, если Вы звоните на аппарат с FO-90 удаленного места, Вы можете подождать ответа, прослушать свои сообщения, а затем стереть их (см. раздел “Функции удаленного доступа” в данной главе).
- ◆ Automatic fax reception YES: Устройство перейдет в режим приема FAX, позволяя FO-90 продолжать получение факсов автоматически без передачи исходящего сообщения во время ответа. С помощью этой установки Вы все еще можете использовать команды удаленного доступа для прослушивания Ваших сообщений и стирания памяти для хранения сообщений (см. раздел “Функции удаленного доступа” в данной главе).

Автоматический прием факсов отключен производителем перед выходом в продажу. Если Вы хотите включить его, нажмите кнопки на панели в следующей последовательности:

---

**1** Нажмите эти кнопки:

Дисплей будет показывать:

A.M. SETTINGS

FUNCTION



---

**2** Нажмите эти кнопки:

Дисплей будет показывать:

ON A.M. FAILURE



---

**3** Для включения автоматического приема факсов нажмите кнопку **1**, а для его выключения – кнопку **2**.



или



---

**4** Нажмите кнопку **STOP**.



### Режим OGM only (только исходящее сообщение)

Если нужно, Вы можете отключить запись входящих сообщений. В этом случае Ваше исходящее сообщение будет проигрываться, однако звонящие не смогут оставлять сообщения. (Автоответчик при этом будет принимать факсы, отправленные посредством автоматического набора.)

**1** Нажмите эти кнопки:

FUNCTION



Дисплей будет показывать:

OGM ONLY MODE

**2** Для включения режима OGM only нажмите кнопку **1**, для отключения – кнопку **2**.



или



**3** Нажмите кнопку **STOP**.



## Функция Передача

Функция Передача дает устройству FO-90 команду автоматически звонить Вам по определенному номеру каждый раз, когда оно получает входящее сообщение. Это позволяет Вам слышать сообщения сразу после того, как они к Вам приходят, даже если устройство находится в удаленном месте.

Когда Вы отвечаете на звонок, Вы услышите записанное Вами сообщение о том, что данный звонок является звонком передачи. Нажмите кнопку “#”, затем Ваш код удаленного доступа, затем снова “#”. После этого автоответчик начнет воспроизведение Ваших сообщений. Вы также можете использовать любую функцию удаленного доступа, описанную в разделе *Функции удаленного доступа* ниже в данной главе.

**Примечание:** После того как Вы положите трубку, устройство FO-90 не сразу возобновит работу. Если Вы хотите, чтобы устройство FO-90 принимало звонки сразу после звонка передачи, то перед тем, как положить трубку, дважды нажмите кнопку “\*” (если Вы хотите положить трубку во время воспроизведения, сперва нажмите “0” и “#” для остановки воспроизведения, затем дважды нажмите кнопку “\*”).

### Программирование номера передачи

Для того, чтобы использовать функцию Передача, Вам необходимо сообщить устройству FO-90 номер, по которому оно должно звонить Вам (номер передачи). Это делается следующим образом:

---

**1** Нажмите эти кнопки:



Дисплей будет показывать:

A.M. SETTINGS

---

**2** Нажмите эти кнопки:



Дисплей будет показывать:

TRANSFER # ENTRY

- 3** Нажмите кнопку **START/MEMORY**.



- 4** Введите номер передачи, нажимая цифровые кнопки (макс. 32 цифр, включая паузы).



- Для вставки пробела между любыми двумя цифрами используйте кнопку **REDIAL**.

- 5** Нажмите кнопку **START/MEMORY**, а затем кнопку **STOP**.

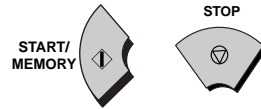

### **Запись сообщения для функции Передача**

Сообщение функции Передача проигрывается, когда Вы отвечаете на звонок, и сообщает Вам о том, что данный звонок является звонком передачи. Оно может иметь длину до 15 секунд. Для записи сообщения функции Передача следуйте указаниям в разделе *Запись исходящего сообщения* в данной главе. Для примера приведем следующий текст:

“Здравствуйте. Это звонок передачи (ВАШЕ ИМЯ). Введите ваш код удаленного доступа.”

## Включение и выключение функции Передача

**1** Нажмите эти кнопки:

FUNCTION



Дисплей будет показывать:

A.M. SETTINGS

**2** Нажмите эти кнопки:



Дисплей будет показывать:

TRANSFER FUNC

**3** Для включения функции Передача нажмите кнопку **1**, для отключения – кнопку **2**.



или



**4** Нажмите кнопку **STOP**.

STOP





## Приоритетный звонок

Эта функция позволяет избранным звонящим, использующим телефон с тональным набором, игнорировать исходящее сообщение автоответчика. При этом устройство FO-90 издаст особый сигнал, сообщая вам, что это приоритетный звонок. Эта функция бывает полезной, когда Вы находитесь возле устройства, однако желаете отвечать только некоторым звонящим, направляя всех остальных на автоответчик.

### Программирование кода приоритетного звонка

Чтобы игнорировать автоответчик, звонящие должны ввести 3-значный код приоритетного звонка со своего телефона. Этот код установлен в значение “009” производителем. Если Вы хотите изменить его, нажмите кнопки на панели в следующей последовательности.

#### Внимание!

- ◆ Код приоритетного звонка должен отличаться от кода удаленного доступа.

- 1** Нажмите эти кнопки:  
Дисплей будет показывать:



A.M. SETTINGS

- 2** Нажмите эти кнопки:  
Дисплей будет показывать:



OVERRIDE CODE

- 3** Введите 3-значный код, нажимая цифровые кнопки.



- 
- 4** Нажмите кнопку **START/MEMORY**, а затем кнопку **STOP**.

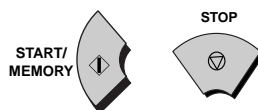

### Игнорирование автоответчика

Чтобы игнорировать автоответчик, звонящие должны следовать указаниям, приведенным ниже.

- 
- 1** Абонент звонит на устройство FO-90 с телефона с тональным набором. Когда начинается воспроизведение исходящего сообщения, он должен нажать кнопку “#” на своем телефоне.



- Звонящий услышит короткий гудок и воспроизведение исходящего сообщения прекратится.

- 
- 2** После этого звонящий должен ввести код приоритетного звонка и символ “#”, используя соответствующие кнопки на своем телефоне.



(Пример)

- Если код введен неправильно, звонящий услышит четыре гудка. Он должен повторить ввод кода в течение 10 секунд, иначе произойдет отсоединение линии.

- 
- 3** Устройство FO-90 издаст особый сигнал. Снимите трубку и отвечайте на звонок.

- Если Вы не ответите в течение 30 секунд, снова начнется воспроизведение исходящего сообщения, после чего звонящий сможет оставить свое сообщение.



## Функции удаленного доступа

Вы можете звонить на устройство FO-90 с любого телефона с тоновым набором и проигрывать свои сообщения с помощью команд удаленного доступа. Вы также можете использовать эти команды для изменения режима приема и других установок.

### Код удаленного доступа

Для использования функций удаленного доступа сперва нужно запрограммировать код удаленного доступа. Этот номер служит для предотвращения прослушивания Ваших сообщений и изменения установок устройства чужими людьми.

Код удаленного доступа установлен в значение “001” производителем. Если Вы хотите изменить его, нажмите кнопки на панели в следующей последовательности.

- 1** Нажмите эти кнопки:

FUNCTION



Дисплей будет показывать:

A.M. SETTINGS

- 2** Нажмите эти кнопки:



Дисплей будет показывать:

REMOTE CODE

- 3** Введите 3-значное число, нажимая цифровые кнопки.



(Пример)

- 4** Нажмите кнопку **START/MEMORY**, а затем кнопку **STOP**.

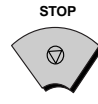

## ЭКОНОМНЫЙ ЗВОНОК

Когда Вы набираете номер устройства FO-90 для прослушивания своих сообщений, оно отвечает после двух гудков, если получено хотя бы одно сообщение, или после четырех гудков, если не получено ни одного сообщения.

Это позволяет Вам экономить плату за телефонные переговоры, особенно если Вы звоните издалека. Если устройство не отвечает после второго гудка, Вы можете просто положить трубку перед тем, как оно ответит на звонок, экономя плату за переговоры.

Если Вы не хотите использовать функцию экономного звонка, Вы можете отключить ее, выполнив следующую последовательность действий. В этом случае устройство FO-90 будет отвечать после количества гудков, установленного для режима приема факсов в разделе *Изменение числа гудков* (см. главу 4).

---

**1** Нажмите эти кнопки:

FUNCTION



Дисплей будет показывать:

A.M. SETTINGS

---

**2** Нажмите эти кнопки:



Дисплей будет показывать:

TOLL SAVER

---

**3** Для включения функции экономного звонка нажмите кнопку **1**, для отключения – кнопку **2**.



или



---

**4** Нажмите кнопку **STOP**.



## Извлечение сообщений

**Примечание:** Вы также можете работать с функциями удаленного доступа к устройству FO-90, если режим приема установлен в значение FAX или TEL/FAX. В этом случае наберите номер устройства FO-90, нажмите кнопку “#” сразу после того, как оно ответит на звонок, или во время псевдозвонка в режиме TEL/FAX (перед сигналом факса в обоих режимах), затем перейдите к шагу 2 следующей последовательности.

- 1** Наберите номер устройства FO-90 на телефоне с кнопочным набором. Когда начинается воспроизведение исходящего сообщения, нажмите кнопку “#” на своем телефоне.



- Вы услышите короткий гудок, и воспроизведение исходящего сообщения прекратится.

- 2** Введите код удаленного доступа и символ “#”, используя соответствующие кнопки на телефоне.



(Пример)

- Вы услышите некоторое количество гудков, соответствующее числу записанных сообщений, или один длинный гудок, если получено четыре или более сообщения. Устройство начнет воспроизведение сообщений, издавая один гудок в конце каждого сообщения. Когда будут проиграны все сообщения, Вы услышите длинный гудок.
- Если никаких сообщений не было получено, Вы услышите короткий гудок. Вы можете либо положить трубку, либо выполнить любую из функций, описанных в следующем разделе *Другие функции удаленного доступа*.

**3** Во время воспроизведения сообщений Вы можете делать следующее:

- **Повторить:** Чтобы во второй раз прослушать сообщение, нажмите кнопки “2” и “#”, перед тем, как его воспроизведение закончится. Для перемещения назад к предыдущему сообщению нажмите кнопки “2” и “#” не позднее, чем через 3 секунды с начала текущего сообщения.



- **Перейти вперед:** Чтобы перейти вперед к следующему сообщению, нажмите кнопки “5” и “#” на телефоне.



- **Остановить:** Чтобы остановить воспроизведение, нажмите кнопки “0” и “#” на телефоне. После этого Вы можете ввести любую команду, описанную в следующем разделе *Другие функции удаленного доступа*.



- **Проиграть новые сообщения:** Для прослушивания только новых сообщений, сперва остановите воспроизведение, нажав кнопки “0” и “#”, затем нажмите “6” и “#”.



- **Стереть сообщение:** Чтобы во второй раз прослушать сообщение, нажмите кнопки “3” и “#”, перед тем, как его воспроизведение закончится.



---

**4** После того, как Вы закончили прослушивание сообщений, Вы можете делать следующее:

- **Стереть все сообщения:** Чтобы стереть все Ваши сообщения, нажмите кнопки “3”, “3” и “#”.



- **Повторить воспроизведение:** Чтобы снова прослушать сообщения, нажмите кнопки “7” и “#”.
- **Выполнить другие действия:** Вы можете ввести любую команду, описанную в следующем разделе *Другие функции удаленного доступа*.
- **Повесить трубку:** Если Вы сразу не стерли свои сообщения, они будут сохранены, и после них будут записаны новые сообщения. Если Вы хотите, чтобы устройство FO-90 сразу возобновило свой обычный режим работы, то перед тем, как положить трубку, дважды нажмите кнопку “\*” (в некоторых случаях, особенно когда используется функция Передача, если дважды не нажать кнопку “\*”, то устройство FO-90 может не отвечать на новые звонки в течение одной-двух минут после того, как Вы повесите трубку).



**Комментарии:**

- ◆ Когда устройство обрабатывает команду удаленного доступа, будет слышен один гудок. Если команда введена неправильно, Вы услышите четыре гудка. В последнем случае Вам нужно будет ввести правильную команду.
- ◆ При вводе команды не делайте пауз длиннее 10 секунд между каждой цифрой. В противном случае устройство издаст сигнал ошибки из 4 гудков, а цифры, введенные до этого, будут игнорированы. В этом случае Вам нужно будет ввести команду сначала.
- ◆ Если Вы допустили две ошибки при вводе номера удаленного доступа (устройство издало два сигнала по 4 гудка), линия будет отсоединена. Это делается для того, чтобы чужие люди не могли отгадать Ваш номер удаленного доступа.
- ◆ Если перед тем, как ввести команду, Вы сделаете паузу более 10 секунд, вы будете отсоединены.

## **Другие функции удаленного доступа**

После прослушивания сообщений Вы можете выполнять любые из описанных ниже действий, посредством нажатия соответствующих кнопок на телефоне.

**Примечание:** Следующие команды не могут быть введены во время проигрывания сообщений. Если для того, чтобы ввести команду, Вы не хотите ждать окончания воспроизведения, сперва остановите воспроизведение, нажав кнопки “0” и “#”, а затем введите команду.

### **Изменение режима приема факсов**

Выберите новый режим приема, нажав следующие кнопки:

- **Режим А.М.:** “8”, “1” и “#”.
- **Режим FAX:** “8”, “2” и “#”.
- **Режим TEL:** “8”, “3” и “#”.  
**Внимание:** В режиме TEL Вы больше не сможете изменять режим приема.
- **Режим TEL/FAX:** “8”, “4” и “#”.



(Пример)

### **Запись нового исходящего сообщения**

---

- 1 Нажмите кнопки “4” и “\*” на телефоне.





**2** Услышав короткий гудок, говорите в трубку для записи нового сообщения.

- Сообщение может иметь длину до 15 секунд. По истечении 15 секунд (или раньше, если устройство обнаружит молчание после того, как Вы закончите говорить) Вы услышите гудок, затем начнется воспроизведение нового сообщения.

### **Включение и выключение функции Передача**

Для включения передачи:  
Нажмите кнопки “9”, “1” и “#” на телефоне.



(Пример)

Для отключения передачи:  
Нажмите кнопки “9”, “2” и “#” на телефоне.

### **Изменение телефонного номера передачи**

**1** Нажмите кнопки “9”, “0” и “#” на телефоне.



**2** После короткого гудка введите телефонный номер. По окончании ввода нажмите “#”.

- Для вставки паузы между любыми двумя цифрами номера используйте кнопку “\*”.



(Пример)

### **Запись нового сообщения передачи**

---

- 1** Нажмите кнопки “9”, “3” и “#” на телефоне.



- 2** Услышав короткий гудок, говорите в трубку для записи нового сообщения.

- Длительность сообщения передачи не должна превышать 15 секунд. По истечении 15 секунд (или раньше, если устройство обнаружит молчание после того, как Вы закончите говорить), Вы услышите гудок, затем автоматически начнется воспроизведение нового сообщения.

### **Запись “памятки”**

---

Вы можете записать “памятку” для себя или для других пользователей ГО-90. Памятка будет проигрываться при прослушивании входящих сообщений.

- 1** Нажмите кнопки “\*” и “#” на телефоне.



- 2** Услышав короткий гудок, говорите в трубку для записи памятки.

- 3** Закончив говорить, нажмите кнопки “0” и “#”.



- Если устройство обнаружит некоторый период молчания, оно автоматически остановится.

### Режим OGM only

Для включения режима OGM only (только исходящие сообщения) нажмите кнопки “1”, “1” и “#”. (Ваше исходящее сообщение будет проигрываться, однако звонящие не смогут записывать сообщения. При этом будет выполняться прием факсов, отправленных посредством автоматического набора.)



Для отключения режима OGM only нажмите кнопки “1”, “2” и “#”.



### 3. Отправка документов

#### Отправляемые документы

##### Размер и вес

Размер и вес документов, которые Вы можете загружать в устройство подачи документов зависят от того, загружаете ли Вы одну страницу за раз или несколько страниц сразу.

##### Загрузка по одной странице за раз:

Минимальный размер

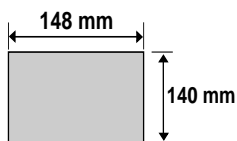

Максимальный размер

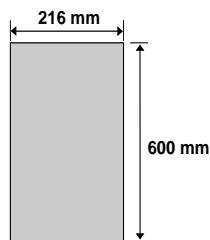

Минимальный вес

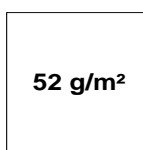

Максимальный вес

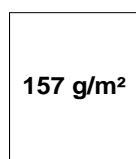

##### Загрузка нескольких страниц сразу:

Минимальный размер

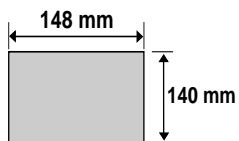

Максимальный размер

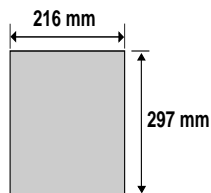

Минимальный вес

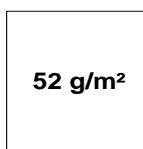

Максимальный вес

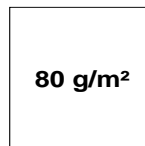

**Примечание:** Буквы или графика на краях документа не будут отсканированы.

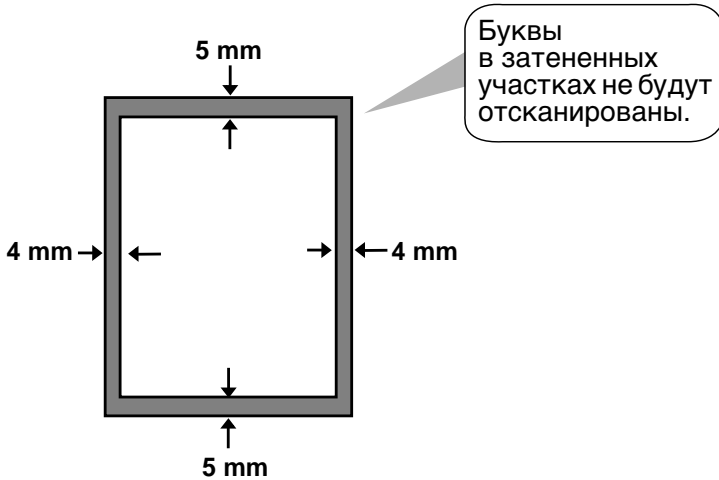

### **Другие ограничения**

- ◆ Сканер не может распознать желтые, зеленовато-желтые или светло-голубые чернила.
- ◆ Чернила, клей и корректурная жидкость, содержащиеся на документах, должны быть сухими к моменту прохождения через устройство подачи документов.
- ◆ Все клипсы, скобки и булавки должны быть удалены с документов до прохождения через устройство подачи. Если они не будут удалены, это может повредить аппарат.
- ◆ Сшитые, неровные, оборванные, легко пачкающиеся документы, а также документы со скользкой поверхностью либо минимально допустимого размера должны быть сфотографированы, и их копия загружена в устройство подачи документов.

## Загрузка документа

За один раз в устройство подачи документов может быть загружено до 5 страниц. Страницы будут автоматически загружаться в устройство, начиная с нижней страницы.

- ◆ Если необходимо отправить или скопировать более 5 страниц, аккуратно поставьте дополнительные страницы в устройство подачи документов перед тем, как будет отсканирована последняя страница. Не пытайтесь силой продвигать их внутрь, т.к. это может вызвать подачу двойных листов или замятие.
- ◆ Если документ состоит из нескольких больших или толстых страниц, которые должны загружаться по одной за раз, вставляйте страницу в устройство подачи документов во время сканирования предыдущей страницы. Вставляйте страницы осторожно, чтобы предотвратить подачу двойных листов.

- 
- 1** Отрегулируйте направляющие документов по ширине вашего документа.



- 
- 2** Разместите документ лицевой стороной вниз и осторожно подтолкните его в устройство подачи документов. Верхний край документа должен первым войти в устройство.

- Устройство подачи потянет переднюю кромку документа в аппарат. Дисплей будет показывать:

READY TO SEND

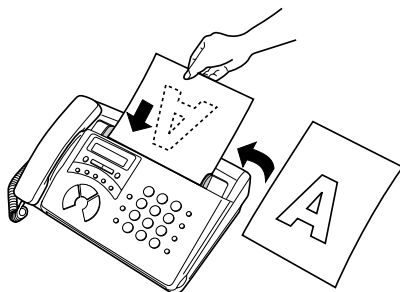

- 3** Отрегулируйте установку разрешения и/или контрастности (если нужно) как объяснено в разделе *Разрешение и контрастность*, затем наберите номер принимающего устройства, как объяснено в разделе *Отправка факса нормальным набором*.



### Удаление документа из устройства подачи

Если нужно удалить документ из устройства подачи, откройте операционную панель.

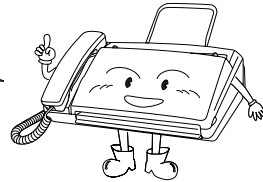

#### **Внимание!**

Не пытайтесь удалить документ, предварительно не освободив его как объяснено ниже. Это может повредить механизм устройства подачи.

- 1** Для открытия операционной панели потяните на себя рычажок.



---

**2** Удалите документ.



---

**3** Закройте операционную панель.

- Нажмите на оба передних угла панели, чтобы убедиться, что она заняла свое место.

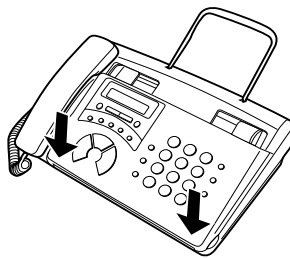



## Настройка разрешения и контрастности

Если нужно, Вы можете отрегулировать разрешение и контрастность перед отправкой документа.

Разрешение по умолчанию – STANDARD и контрастность по умолчанию – AUTO.



Нужно менять установки каждый раз, когда Вы не хотите использовать установки по умолчанию.

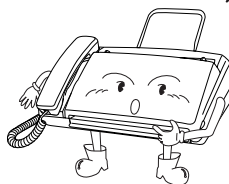

**Примечание:** Установки разрешения и контрастности действительны только при отправке документа. Они не имеют силу при приеме документа.

### Установки разрешения

STANDARD	Используйте STANDARD для обычных документов. Данная опция обеспечивает самую быструю и экономичную передачу.
FINE	Используйте FINE для документов, содержащих маленькие буквы или тонкое волочение.
SUPER FINE	Используйте SUPER FINE для документов, содержащих очень маленькие буквы или очень маленькое волочение.
HALF TONE	Используйте HALF TONE для фотографий и рисунков. Оригинал будет воспроизведен в 64 оттенках серого.

### Установки контрастности

AUTO	Используйте AUTO для стандартных документов.
DARK	Используйте DARK для бледных документов.

**1** Загрузите документ(ы).

- Документ должен быть загружен до регулировки разрешения и контрастности.

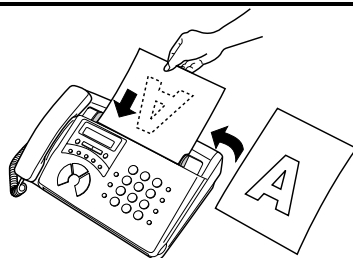

**2** Один или несколько раз нажмите кнопку **RESOLUTION/RECEPTION MODE**, пока нужное разрешение и контрастность не появятся на дисплее.

- Когда Вы первый раз откроете список разрешений, установка контрастности AUTO будет появляться возле каждой установки разрешения. В следующий раз будет появляться установка контрастности DARK.

RESOLUTION/  
RECEPTION MODE

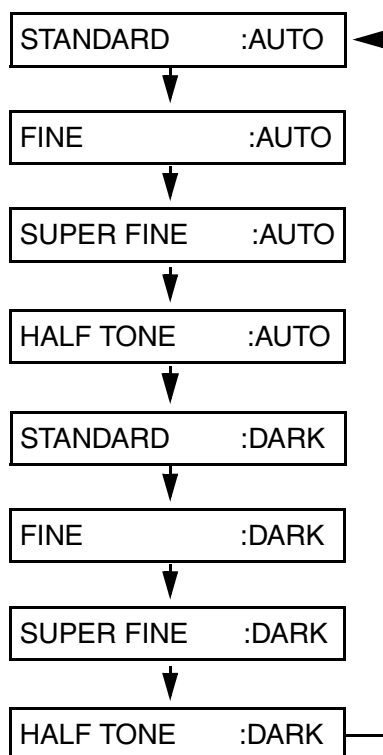

**Примечание:** Для передачи документа с разрешением SUPER FINE, принимающий аппарат факсимильной связи также должен иметь такое разрешение. Иначе, Ваше устройство автоматически перейдет на следующую лучшую доступную установку.

## Отправка факса нормальным набором

При нормальном наборе, Вы снимаете телефонную трубку (или нажимаете кнопку **SPEAKER**) и набираете номер, нажимая цифровые кнопки.

- ◆ Если абонент ответит, Вы можете поговорить с ним перед отправкой факса. (Если Вы нажали кнопку **SPEAKER**, нужно снять телефонную трубку для разговора.)
- ◆ Нормальный набор позволяет прослушать линию и убедиться в том, что другой факс отвечает.

### 1 Загрузите документ(ы).

Дисплей будет показывать:

READY TO SEND

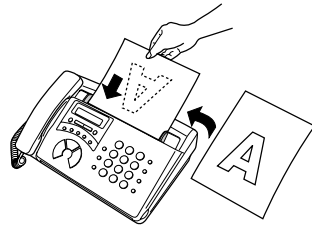

- При желании установите разрешение и контрастность.



### 2 Снимите телефонную трубку или нажмите кнопку **SPEAKER**. Дождитесь появления длинного гудка.

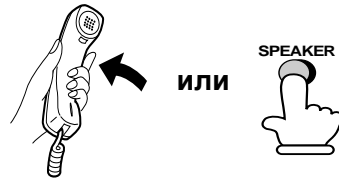

### 3 Наберите номер принимающего устройства, нажимая цифровые кнопки.



(Пример)

- 
- 4** Дождитесь соединения.  
В зависимости от установки принимающего аппарата, Вы услышите тон приема факса или вам ответит абонент.



- Если ответит абонент, попросите его нажать кнопку **Start** (если Вы нажали кнопку **SPEAKER**, снимите трубку для разговора с ним). После этого принимающий факсимильный аппарат начнет посылать тон приема.

- 
- 5** Когда Вы услышите тон приема, нажмите кнопку **START/MEMORY**. Если Вы пользовались телефонной трубкой, положите ее.



- Когда передача будет закончена, факс издаст звуковой сигнал.

### **Использование кнопки REDIAL**

Для повторного набора последнего набранного номера можно нажать кнопку **REDIAL**. Для отправки документа нажмите кнопку **START/MEMORY** после того, как при установленном соединении Вы услышите сигнал факса. Заметьте, что после нажатия кнопки **REDIAL** автоматически включается динамик.

## Отправка факса автоматическим набором

Можно набрать номер телефона или факса, просто нажав быструю кнопку или кнопку **SPEED DIAL** и введя двузначное число.

- ◆ Для использования автоматического набора необходимо предварительно записать номер телефона или факса в Ваш факсимильный аппарат.
- ◆ При записи номера телефона или факса Вы набираете для него двузначный номер быстрого набора. Список быстрых наборов состоит из 40 номеров.

Быстрые наборы с номерами от 01 до 05 предназначены для набора быстрыми кнопками (порядкового набора).



Быстрые наборы с номерами от 06 до 40 предназначены для набора при помощи кнопки **SPEED DIAL**.

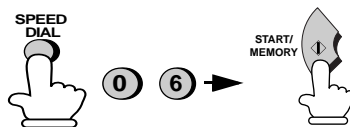

Быстрые кнопки

Кнопка SPEED DIAL

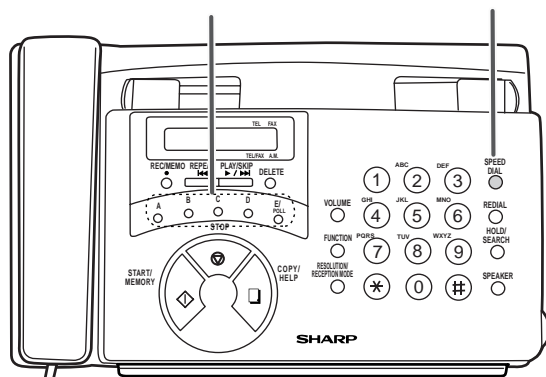

## Запись номеров для автоматического набора

---

### 1 Нажмите эти кнопки:

Дисплей будет попеременно показывать:

FAX/TEL # MODE



1=SET,2=CLEAR

FUNCTION



### 2 Нажмите кнопку 1, чтобы выбрать SET.

Дисплей будет попеременно показывать:

FAX/TEL # SET



ENTER SPEED #



### 3 Нажимая цифровые кнопки, введите двузначный номер быстрого набора (от 01 до 05 для набора быстрой кнопкой, от 06 до 40 для быстрого набора).



(Пример)

### 4 Нажимая цифровые кнопки, введите номер телефона или факса.

(Примечание: Пробел вводить нельзя.)



(Пример)

- Для исправления ошибки нажмите кнопку **SPEED DIAL**.
- ◆ Если для получения доступа к специальной службе или внешней линии требуется пауза, нажмите кнопку **REDIAL** (каждая пауза продолжительностью в две секунды). Пауза появится на дисплее в виде дефиса. Можно вводить несколько пауз подряд.

## 5 Нажмите кнопку START/MEMORY.



## 6 Введите имя абонента, нажимая цифровые кнопки, как показано ниже. (Если Вы не хотите вводить имя, сразу переходите к шагу 7.)

SPACE = (1) (1)

A = (2) (2)

B = (2) (2) (2)

C = (2) (2) (2) (2)

D = (3) (3)

E = (3) (3) (3)

F = (3) (3) (3) (3)

G = (4) (4)

H = (4) (4) (4)

I = (4) (4) (4) (4)

J = (5) (5)

K = (5) (5) (5)

L = (5) (5) (5) (5)

M = (6) (6)

N = (6) (6) (6)

O = (6) (6) (6) (6)

P = (7) (7)

Q = (7) (7) (7)

R = (7) (7) (7) (7)

S = (7) (7) (7) (7) (7)

T = (8) (8)

U = (8) (8) (8)

V = (8) (8) (8) (8)

W = (9) (9)

X = (9) (9) (9)

Y = (9) (9) (9) (9)

Z = (9) (9) (9) (9) (9)

Пример: SHARP = 77777 444 22 7777 <sup>SPEAKER</sup> (SPEAKER button icon) 77

- ◆ Для исправления ошибки нажмите кнопку **SPEED DIAL**.
- ◆ Для ввода двух букв подряд, требующих одну и ту же кнопку, нажмите кнопку **SPEAKER** после ввода первой буквы.

## 7 Нажмите кнопку START/MEMORY.



- 
- 8** Для ввода еще одного номера вернитесь к шагу 3 или нажмите кнопку **STOP** для возврата к дисплею даты и времени.

Шаг 3 или



### **Набор по цепочке для кодов местности и доступа**

В быстрые кнопки или номера быстрого набора можно также записать код доступа или код местности. Чтобы набрать такой номер, см. *Набор по цепочке* в главе 6, *Телефонные звонки*.

**Примечание:** Коды доступа или коды местности, находящиеся в быстрой кнопке или номере быстрого набора, могут использоваться только при снятой телефонной трубке или если перед набором была нажата кнопка **SPEAKER**.

### **Очистка номеров автонабора**

- 
- 1** Нажмите эти кнопки:

FUNCTION



Дисплей будет показывать:

FAX/TEL # MODE



1=SET,2=CLEAR

- 
- 2** Нажмите кнопку **2**, чтобы выбрать CLEAR.



- 
- 3** Нажимая цифровые кнопки, введите номер быстрого набора для очистки.



(Пример)



- 
- 4** Нажмите кнопку **START/MEMORY**.



- 
- 5** Для очистки еще одного номера вернитесь к шагу 3 или нажмите кнопку **STOP** для возврата к дисплею даты и времени.



### **Внесение изменений**

Для внесения изменений в номер, находящийся в памяти, повторите процедуру программирования. Выберите быструю кнопку или номер быстрого набора, в который Вы хотите внести изменения в шаге 3, и измените номер и/или имя, когда они появятся на дисплее при выполнении шагов 4 и 6.

**Примечание:** Для сохранения номеров автоматического набора и других программируемых данных в памяти при выключенном питании аппарат факсимильной связи использует литиевую батарею. Энергия батареи расходуется преимущественно при выключенном питании. При постоянно выключенном питании срок службы батареи составляет около 5 лет. После окончания срока службы батареи свяжитесь с Вашим продавцом или дилером для ее замены. Не пытайтесь заменить батарею самостоятельно.

## Набор быстрой кнопкой

Если номер, который Вы хотите набрать, был введен для автоматического набора как номер быстрого набора от 01 до 05, Вы можете набрать его, нажав соответствующую быструю кнопку.

### 1 Загрузите документ(ы).

Дисплей будет показывать:

READY TO SEND

- При желании установите разрешение и контрастность.

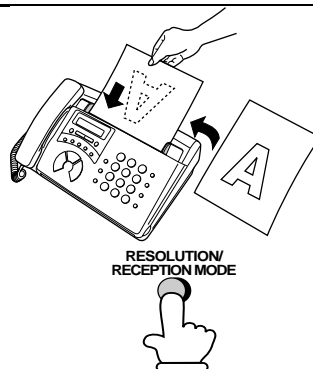

### 2 Для вызова нужного номера быстрого набора нажмите быструю кнопку, как показано ниже:

Быстрый набор 01: быстрая кнопка А  
Быстрый набор 02: быстрая кнопка В  
Быстрый набор 03: быстрая кнопка С  
Быстрый набор 04: быстрая кнопка D  
Быстрый набор 05: быстрая кнопка Е



Пример: Для набора номера быстрого набора 01 нажмите быструю кнопку А.

- На дисплее появится имя принимающего абонента. Если имя не было введено, появится номер факса. (Если имя или номер неверны, нажмите кнопку **STOP**.)
- Документ будет автоматически передан, как только будет установлено соединение.

## Быстрый набор

Быстрый набор может использоваться для набора любого номера, введенного для автоматического набора.

### 1 Загрузите документ(ы).

Дисплей будет показывать:

READY TO SEND

- При желании установите разрешение и контрастность.

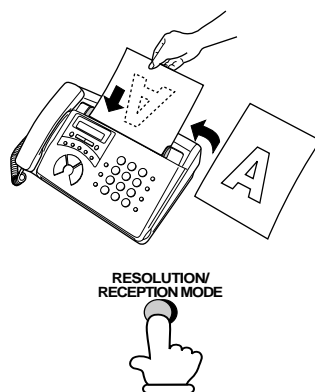

### 2 Нажмите кнопку **SPEED DIAL** и затем введите номер быстрого набора, нажимая цифровые кнопки.

- Для ввода номеров от 1 до 9, сначала введите 0, а затем сам номер.

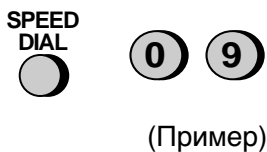

### 3 Посмотрите на дисплей. Если имя или номер показаны правильно, нажмите кнопку **START/MEMORY**. (Если нет, нажмите кнопку **STOP** и повторите шаг 2.)



## Прямой набор с клавиатуры

Можно также ввести номер при помощи цифровых кнопок и нажать кнопку **START/MEMORY** для начала набора. Этот способ может применяться для набора номера, когда Вы не хотите разговаривать с абонентом перед отправкой факса.

### 1 Загрузите документ(ы).

Дисплей будет показывать:

READY TO SEND

- При желании установите разрешение и/или контрастность.

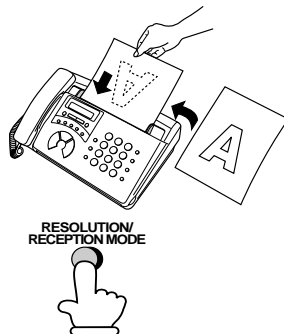

### 2 Нажимая цифровые кнопки, введите номер принимающего факсимильного аппарата.



- Если для доступа к специальной службе или внешней линии между цифрами требуется пауза, нажмите кнопку **REDIAL**. Пауза появится на дисплее в виде дефиса. Можно ввести несколько пауз подряд.

(Пример)

### 3 Посмотрите на дисплей. Если номер принимающего факсимильного аппарата правильный, нажмите кнопку **START/MEMORY**.

- Если номер неправильный, нажмите кнопку **STOP** для возврата и удаления одной цифры за раз, затем заново введите правильную(ые) цифру(ы).



## Поиск номера автонабора

Вы не помните быструю кнопку или номер быстрого набора, в который Вы запрограммировали определенный номер факса, можно выполнить его поиск, выполняя шаги, указанные ниже. Как только Вы нашли номер, можно набрать номер и передать загруженный документ, просто нажав кнопку **START/MEMORY**.

### 1 Загрузите документ(ы).

Дисплей будет показывать:

READY TO SEND

- При желании установите разрешение и/или контрастность.

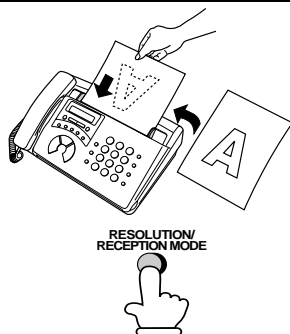

### 2 Нажмите кнопку **HOLD/SEARCH**.



- ### 3 Введите первую букву записанного имени, нажав соответствующую цифровую кнопку (кнопку под отмеченной буквой) один или несколько раз, пока буква не появится на дисплее. Если имя начинается со специального символа или числа, нажмите **1**.

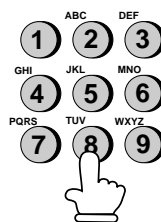

- ♦ Если Вы не помните первой буквы, перейдите к шагу 4 (просмотр списка с самого начала).
- ♦ Если номеру не было присвоено имя, нажмите **0**. После этого при просмотре будут появляться номера, а не имена.

**4** Нажмите кнопку **#** или **\*** для перемещения по списку имен (номеров, если Вы нажали **0**). Остановитесь, когда на дисплее появится нужное имя.



- Если в списке отсутствуют имена, начинающиеся на введенную букву, Вы начнете перемещение по списку со следующего, по алфавитному порядку, имени. Если не было введено ни одного имени/номера, появится сообщение NO DATA.

**5** Нажмите кнопку **START/MEMORY**. Документ будет автоматически передан, как только будет установлено соединение.



### **Автоматический повторный набор**

Вы используете автоматический набор (включая прямой набор с клавиатуры), и линия занята, аппарат факсимильной связи будет автоматически повторять набор номера. Устройство сделает 2 попытки повторного набора с интервалом в 5 минут.

- ◆ Для прекращения автоматического набора, нажмите кнопку **STOP**.

## Отчет об операциях

Отчет об операциях автоматически распечатывается после отправки или приема факса, чтобы дать Вам возможность проверить, была ли операция успешной.

Ваш факсимильный аппарат по умолчанию печатает отчет только при возникновении ошибки. Для изменения условий печати отчета выполните следующие действия.

- ◆ Отчет об операциях не может быть распечатан по требованию пользователя.

**1** Нажмите эти кнопки:

FUNCTION



Дисплей будет показывать:

TRANSACTION LIST

**2** Нажмите число от **1** до **4** для выбора условий печати.

- |          |              |  |
|----------|--------------|--|
| <b>1</b> | ALWAYS PRINT | Отчет будет выводиться на печать после каждой передачи, приема или ошибки. |
| <b>2</b> | ERROR/MEMORY | Отчет будет печататься только при возникновении ошибки.                    |
| <b>3</b> | SEND ONLY    | Отчет будет печататься после каждой передачи.                              |
| <b>4</b> | NEVER PRINT  | Отчет никогда не будет выводиться на печать.                               |

**3** Нажмите кнопку **STOP** для возврата на экран даты и времени.



## Отправка факса автоматическим набором

```
XXXXXXXXXXXXXXXXXXXXXXXXXXXXXXXXXXXXXXXXXXXXXXXXXXXXXXXXXXXXXXXXXXXXX
X
X                               TRANSACTION REPORT                               X
X                               25-JAN-2000 10:30                               X
X   FOR: John Doe Corp.           201 555 1234                               X
X   _____X
X  DATE  START  RECEIVER  PAGES  TIME  NOTE  X
X   _____X
X 25-JAN 10:30  JACK JONES    0   **'**"  CANCEL  X
X   _____X
XXXXXXXXXXXXXXXXXXXXXXXXXXXXXXXXXXXXXXXXXXXXXXXXXXXXXXXXXXXXXXXXXXXXX
```

### Объяснение заголовков

**SENDER/RECEIVER** Номер факса другого аппарата, участвующего в операции. Если у этого устройства отсутствует функция ID, появится режим связи (например “G3”).

**PAGES** Количество отправленных или принятых страниц.

**NOTE** **OK** - Передача/прием прошел нормально.

**P.FAIL** - Произошло отключение электричества. Если у Вас есть электричество, а проблема не устраняется, попробуйте другую штепсельную розетку. При необходимости вызовите электрика для проверки Вашей линии электропередачи.

**JAM** - Проблема с бумагой или исходным документом. Убедитесь, что бумага или документ загружены правильно. Убедитесь, что операционная панель закрыта безопасно.

**NO PAPER** - Во время приема закончилась бумага.

**От COM.E-0 до COM.E-7** - Ошибка на телефонной линии помешала операции. См. раздел *Ошибка на линии* в главе 10.

**CANCEL** - Передача была прервана, т.к. была нажата кнопка **STOP**, не было документа в устройстве подачи, либо другое устройство запросило передачу с использованием функции, отсутствующей у Вашего факса. Если Вы пытались отправить факс, убедитесь, что документ находится в устройстве подачи. Если Вы принимали факс, свяжитесь с отправителем, чтобы узнать, каким образом он пытался отправить Вам факс.



## 4. Получение документов

### Использование режимов TEL/FAX

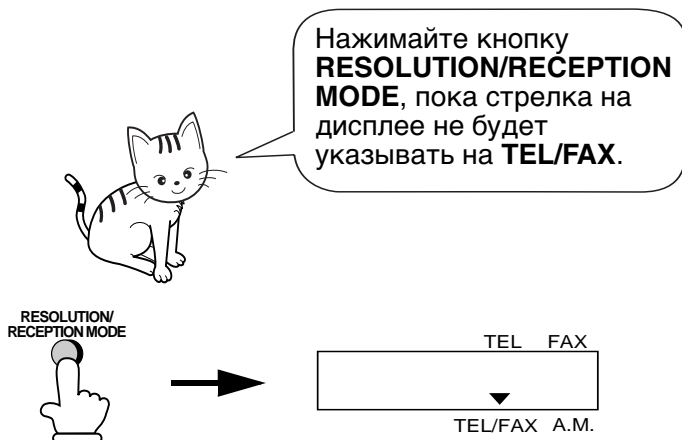

Когда режим приема установлен в TEL/FAX, ваш аппарат факсимильной связи автоматически отвечает на все вызовы после двух звонков. После ответа факс следит за линией на протяжении пяти секунд, определяя посылается ли тон факса.

- ◆ Если ваш аппарат факсимильной связи выявляет тон факса (это означает, что вызов является автоматическим факсом), он автоматически начинает прием входящего документа.
- ◆ Если ваш аппарат факсимильной связи не выявляет тон факса (это означает, что вызов является голосовым или факсом, отправляемым вручную), он будет издавать звук звонка (называемый псевдо звонком) в течение 30 секунд для привлечения вашего внимания. Если Вы не ответите в течение этого времени, Ваш факс будет посылать тон факса, что позволит звонящему абоненту при желании отправить факс.

#### **Комментарии:**

Только факс предупредит Вас псевдо звонком о голосовых вызовах или факсах, набранных вручную. Дополнительный телефон, подключенный к той же линии, не будет звонить после того, как было установлено соединение.

## Использование режима FAX

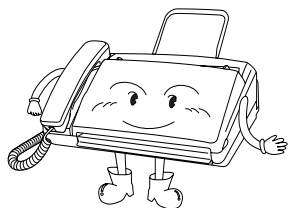

Для выбора режима FAX,  
нажимайте кнопку  
**RESOLUTION/RECEPTION  
MODE** пока стрелка на  
дисплее не укажет на FAX.

RESOLUTION/  
RECEPTION MODE



Если установлен режим приема FAX, аппарат факсимильной связи будет автоматически отвечать на все вызовы после двух звонков и принимать входящие факсы.

2 звонка



Прием факса



- ◆ Если Вы снимете телефонную трубку до ответа аппарата факсимильной связи, Вы сможете поговорить с абонентом и/или получить документ как объяснено в *Использование режима TEL*.

**Изменение количества звонков**

При желании можно изменить количество звонков после которых аппарат факсимильной связи отвечает на входящие вызовы в режимах FAX и FAX/TEL. Может быть выбрано любое число от 2 до 5.

- 1** Нажмите эти кнопки:

FUNCTION



Дисплей будет показывать:

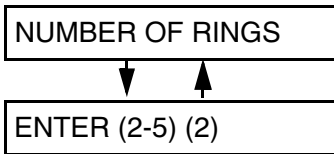

- 2** Введите желаемое количество звонков (любое число от 2 до 5).



Дисплей будет показывать:



Пример: 3 звонка

- 3** Нажмите кнопку **STOP** для возврата на экран даты и времени.



**Примечание:** Если Вы используете двойной гудок, аппарат будет отвечать на входящие звонки после двух гудков вне зависимости от описанных выше настроек.

## Использование режима приема TEL



Для выбора режима TEL, нажимайте кнопку **RESOLUTION/RECEPTION MODE**, пока стрелка на дисплее не укажет на TEL.

RESOLUTION/  
RECEPTION MODE

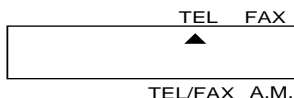

Если режим приема установлен в TEL, Вы должны отвечать на все вызовы поднимая телефонную трубку аппарата факсимильной связи или дополнительного телефона, подключенного к той же линии.

### Ответ при помощи телефонной трубки факса

- 1 Когда звонит аппарат факсимильной связи, снимите телефонную трубку.

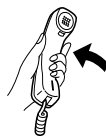

- 2 Если Вы слышите тон факса, подождите, пока на дисплее появится сообщение RECEIVING и положите трубку.



RECEIVING



**Примечание:** Если Вы установили Fax Signal Receive на NO, нажмите кнопку **START/MEMORY** для начала приема.

- 3** Если абонент сначала разговаривает с Вами, а затем хочет отправить факс, после разговора нажмите кнопку **START/MEMORY**. (Нажмите кнопку **START/MEMORY** на Вашем устройстве раньше, чем отправитель нажмет ее на своем.)

- Когда на дисплее появится сообщение **RECEIVING**, положите трубку.

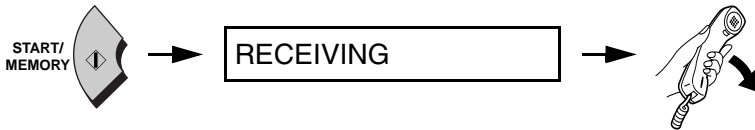

### Ответ при помощи дополнительного телефона

- 1** Ответьте на звонок по дополнительному телефону.

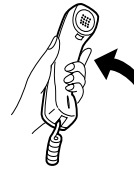

- 2** Если слышен приглушенный тон факса, дождитесь ответа вашего аппарата (дополнительный телефон отключится, если он подсоединен к факсу, либо Вы услышите отчетливые, высокие тона если телефон подключен к отдельной стенной розетке) и повесьте трубку.

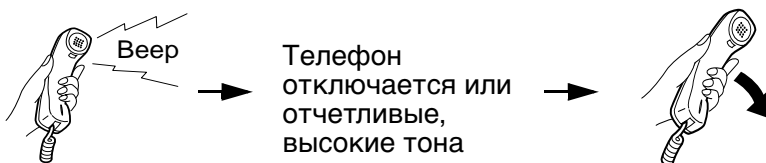

- 
- 3** Если факс не отвечает, либо если абонент отправляет факс после разговора с Вами, нажмите **5**, **\*** и **\*** на дополнительном телефоне (только на телефоне с тоновым набором). Это дает факсу указание начать прием. Повесьте трубку.

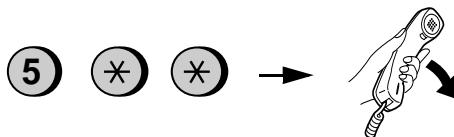

**Комментарии:**

- ◆ Ваш факс не примет сигнал начала приема (**5\*\***), если документ загружен в устройство подачи.
- ◆ Если Вы установили Fax Signal Receive на NO, для начала приема нажмите **5**, **\***, и **\*** на дополнительном телефоне.

**Изменение номера для включения удаленного факса**

При желании, для включения приема факса с дополнительного телефона можно использовать другое число кроме **5**. Можно выбрать любое число от **0** до **9**.

- 
- 1** Нажмите эти кнопки:



Дисплей будет показывать:

TEL/FAX REMOTE #

- 
- 2** Нажмите число от **0** до **9**.



(Пример)

- 3** Нажмите кнопку **STOP** для возврата на экран даты и времени.



### Получение сигнала факса

Факс начнет автоматический прием если после ответа на вызов на факсе или дополнительном телефоне Вы услышите отчетливый тон факса. Если для отправки документов Вы используете факс-модем, подключенный к той же линии, Вы должны выключить эту функцию, чтобы предотвратить попытки Вашего факса получить документы от факс-модема. Для изменения установки выполните следующие действия.

- 1** Нажмите эти кнопки:

Дисплей будет показывать:

FAX SIGNAL RX

FUNCTION



- 2** Для включения этой функции нажмите **1**, или **2** для ее выключения.

YES NO  
**1** или **2**

- 3** Нажмите кнопку **STOP** для возврата на экран даты и времени.



## ***Альтернативный прием в память***

В ситуациях, когда печать невозможна, например когда в факсимильном аппарате заканчивается бумага или происходит ее заедание, входящие факсы будут приниматься в память.

Когда Вы примете документы в память, на дисплее появится надпись FAX RX IN MEMORY, сменяющаяся надписью OUT OF PAPER или PAPER JAMMED. При добавлении бумаги или устранения заедания документы, хранящиеся в памяти, будут автоматически распечатаны.

- ◆ Если Вы приняли документы в память из-за того, что закончилась бумага, не забудьте добавить бумагу такого же размера. В противном случае размер области печати не будет совпадать с размером бумаги.



---

## 5. Производство копий

Ваш аппарат факсимильной связи может также использоваться для производства копий.

- ◆ Вы можете использовать данную функцию, чтобы сделать образцовую копию документа до его отправки по факсу, чтобы посмотреть не нужно ли отрегулировать разрешение или контрастность.

---

### 1 Загрузите документ.

Дисплей будет показывать:

READY TO SEND

- Если нужно, отрегулируйте разрешение и/или контрастность.  
(По умолчанию при копировании используется установка FINE (точное).)

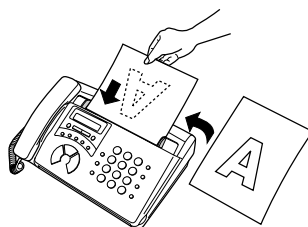

RESOLUTION/  
RECEPTION MODE



---

### 2 Нажмите клавишу COPY/HELP.



COPY/  
HELP

---

## 6. Телефонные звонки

Ваш аппарат факсимильной связи может использоваться как обычный телефон для того, чтобы звонить и принимать голосовые вызовы.

- ◆ Для производства или приема голосового вызова электричество должно быть включено.

- 
- 1** Снимите телефонную трубку или нажмите кнопку **SPEAKER**.  
Дождитесь появления длинного гудка.

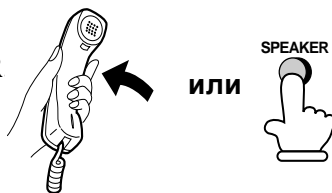

- 
- 2** Наберите номер, используя один из следующих способов:

- **Нормальный набор:** Пользуясь цифровыми кнопками, введите телефонный номер.
- **Набор быстрой кнопкой:** Нажмите соответствующую быструю кнопку.
- **Быстрый набор:** Нажмите кнопку **SPEED DIAL**, и, пользуясь цифровыми кнопками, введите двузначный номер быстрого набора.



Пример: Нажмите быструю кнопку А

- 
- 3** После ответа абонента Вы сможете поговорить с ним.

- Если Вы нажали кнопку **SPEAKER**, снимите телефонную трубку для разговора.



### **Набор по цепочке**

После снятия телефонной трубки можно набрать любую комбинацию из нормального набора, набора быстрой кнопкой и номеров быстрого набора. Например, если Вы ввели код местности или код доступа к специальной службе в быструю кнопку, можно нажать быструю кнопку кода этой местности или кода доступа, затем набрать оставшуюся часть номера, нажимая быструю кнопку, цифровые кнопки или кнопку **SPEED DIAL** и введя двузначный номер быстрого набора.

### **Поиск номера автонабора**

Для поиска быстрой кнопки или номера быстрого набора можно использовать кнопку **HOLD/SEARCH**. Сначала найдите номер, как описано в подразделе *Поиск номера автонабора* раздела *Отправка факса автоматическим набором* главы 3, затем снимите телефонную трубку или нажмите кнопку **SPEAKER**. Номер будет набран автоматически (не нажимайте кнопку **START/MEMORY**).

### **Повторный набор**

Последний набранный номер может быть набран повторно. Для этого нажмите кнопку **REDIAL** (не нужно снимать телефонную трубку или нажимать кнопку **SPEAKER**). Когда абонент ответит, снимите телефонную трубку для разговора.

### **Задержка**

Можно задержать разговор, нажав кнопку **HOLD/SEARCH**. После этого абоненты не смогут услышать вас. Вы можете положить трубку не разрывая соединение. Когда Вы будете готовы говорить, снимите телефонную трубку. Если Вы не положили трубку, для продолжения разговора снова нажмите кнопку **HOLD/SEARCH**.

---

## 7. Специальные функции

### Блокировка получения нежелательных факсов

Функция борьбы с нежелательными факсами позволяет вам блокировать прием факсов от указанных вами абонентов. Это экономит бумагу, т.к. устройство не печатает нежелательные факсы (“мусор”).

Для использования этой функции введите номера факсов, от которых вы не хотите получать факсы, как показано ниже.

- ◆ В список нежелательных номеров можно ввести до пяти номеров.
- ◆ Для удаления номера из списка нежелательных номеров нужно знать его порядковый номер. Если Вы забыли его, распечатайте список нежелательных номеров как объяснено в главе 8.

---

#### 1 Нажмите эти кнопки:

Дисплей будет показывать:

ENTRY MODE

FUNCTION



---

#### 2 Нажмите кнопку \* один раз.

Дисплей будет показывать:

STORE JUNK #



1=SET,2=CLEAR



---

#### 3 Нажмите 1 для записи номера в список нежелательных номеров либо 2 для удаления номера из списка.

SET

CLEAR



или



**4 Ввод:** С помощью цифровых кнопок введите однозначное число от “1” до “5”. Это число является порядковым номером номера факса, который Вы сейчас введете.



(Пример)

**Очистка:** Введите однозначный порядковый номер факса, который Вы хотите удалить и перейдите к шагу 6.

**5** Ввод номера факса.



(Пример)

**6** Нажмите кнопку **START/MEMORY**.



**7** Вернитесь к шагу 3 для ввода (или удаления) еще одного номера или нажмите кнопку **STOP** для возврата к дисплею даты и времени.



## Трансляция

Эта функция позволит Вам отправлять один и тот же документ в десять разных мест одним всего лишь действием. Сперва занесите документ в память, затем введите номера принимающих устройств. Таким образом, документ будет передан в несколько мест.

- ◆ Для набора номеров принимающих устройств можно использовать только быстрые кнопки или номера быстрого набора.

### 1 Загрузите документ(ы).

Дисплей будет показывать:

READY TO SEND

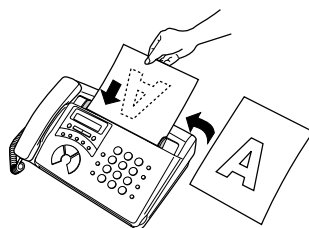

### 2 Нажмите кнопку **START/MEMORY**, а затем кнопку 2.



### 3 Наберите номер принимающих машин (максимум 10 номеров), используя один или оба из следующих способов:

- С помощью цифровых клавиш введите один или больше номеров скоростного набора.
- Нажмите одну или более быстрые кнопки.

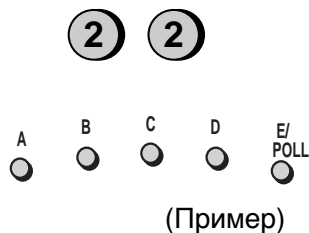

---

**4** Нажмите кнопку  
**START/MEMORY.**



- При желании установите разрешение и контрастность.



---

**5** Нажмите кнопку  
**START/MEMORY.** После этого  
начнется передача.



- После окончания трансляции автоматически распечатывается отчет об операциях. Обратите внимание на колонку “Note” в отчете, – здесь вы можете посмотреть, напротив каких номеров стоит пометка “Busy” или код ошибки коммуникации. Если это так, снова отправьте документ по этим номерам.

## Отправка документов из памяти

С помощью этой функции происходит немедленное сканирование документа, сохранение его в памяти и передача по факсу после того, как установится соединение с принимающим устройством. Это дает определенные удобства при передаче факсов в места, где линия часто бывает занята, так как при этом отпадает необходимость в ожидании доступности оригинала, и устройство подачи освобождается для других операций. После передачи документ удаляется из памяти.

- ◆ За один раз может быть установлена только одна передача из памяти.
- ◆ Во время сканирования документа на дисплее в процентах показывается количество занятой в данный момент памяти.

### 1 Загрузите документ(ы).

Дисплей будет показывать:

READY TO SEND

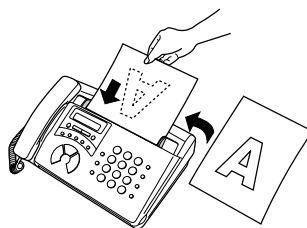

- При желании установите разрешение и/или контрастность.



### 2 Нажмите кнопку **START/MEMORY**, а затем кнопку **1**.



Дисплей будет показывать:

ENTER STATION #



**3** Введите номер принимающего устройства с помощью одного из следующих способов:

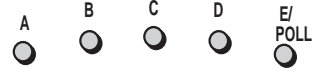

(Пример)

- Нажмите быструю кнопку.
- Нажмите кнопку **SPEED DIAL** и введите номер быстрого набора.
- Пользуясь цифровыми кнопками, введите полный телефонный номер.

**4** Нажмите кнопку **START/MEMORY**, если Вы ввели номер быстрого набора или полный телефонный номер.



- Документ будет отсканирован и сохранен в памяти. Ваш факсимильный аппарат затем наберет номер принимающего устройства и передаст документ (при необходимости будет осуществлен повторный набор).

### **Если память переполняется...**

Если во время сканирования документа память устройства переполнится, на дисплее появится сообщение MEMORY IS FULL.

- ◆ Нажмите кнопку **START/MEMORY**, если Вы хотите передать страницы, хранящиеся до этого времени в памяти. Остальные страницы будут извлечены из устройства подачи. После передачи память будет очищена, и Вы сможете передать оставшиеся страницы. Вам также придется отправить страницу, сканирование которой было прервано, когда память переполнилась.
- ◆ Нажмите кнопку **STOP**, если Вы хотите прервать весь процесс передачи.

## Опрос (запрашивание передачи факса)

Опрос позволяет позвонить и принять на ваше устройство документ (заранее загруженный в устройство подачи) от другого аппарата факсимильной связи без помощи оператора. Другими словами, передача факса инициируется принимающим а не отправляющим факсимильным аппаратом.

Для использования функции опроса нужно предварительно настроить быструю кнопку E/POLL как кнопку опроса.

- ◆ Когда быстрая кнопка E/POLL установлена клавишей опроса, она уже не может использоваться для быстрого набора.

---

**1** Нажмите эти кнопки:

FUNCTION



4



Дисплей будет показывать:

POLLING

---

**2** Нажмите **1** для включения данной функции, или **2** для ее отключения.

YES

1

или

NO

2

---

**3** Нажмите кнопку **STOP** для возврата к экрану даты и времени.

STOP



## Запрос передачи факса

**Примечание:** Кнопки быстрого набора не могут использоваться для опроса. Для набора номера, запрограммированного для набора быстрой кнопкой, нажмите кнопку **SPEED DIAL**, затем введите 2-значный номер соответствующий быстрой кнопке.

**1** Используя один из следующих способов, наберите номер аппарата факсимильной связи для опроса:

- Снимите телефонную трубку (или нажмите кнопку **SPEAKER**) и наберите полный номер. Дождитесь появления тона ответа факса.
- Нажмите кнопку **SPEED DIAL** и введите 2-значный номер быстрого набора.
- Используя цифровые кнопки, наберите номер.

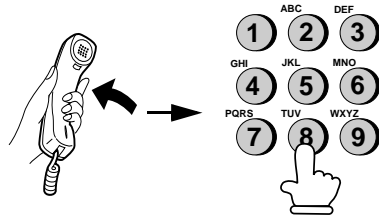

(Пример)

**2** Нажмите быструю кнопку E/POLL.

- Если Вы используете телефонную трубку, положите ее, когда на дисплее появится POLLING. Начнется прием.



---

## 8. Печать списков

Можно распечатать список телефонных номеров, содержащий номера телефонов/факсов, которые были введены для автоматического набора и список нежелательных номеров, содержащий заблокированные вами номера.

Для печати списка выполните следующие шаги.

---

- 1** Нажмите кнопку **FUNCTION** и **2**.



Дисплей будет показывать:

LISTING MODE

- 
- 2** Нажимайте кнопку \* или #, до тех пор, пока на дисплее не появится нужный список.



- 
- 3** Нажмите кнопку **START/MEMORY**, чтобы вывести список на печать.



## Список телефонных номеров

Этот список показывает номера факсов, которые были запрограммированы для автоматического набора.

TELEPHONE NUMBER LIST		
FOR: John Doe Corp.		25-JAN-2000 10:30 201 555 1234
SPEED NO.	NAME	TELEPHONE NO.
01	N. Y.	123-785-6340
02	JANE SMITH	258-942-7417
03	ABC TOOL	985-125-0546
04	JACK JONES	532-740-3341

## Список нежелательных номеров

Этот список содержит номера абонентов, прием вызовов от которых не разрешен.

ANTI JUNK NUMBER LIST	
FOR: John Doe Corp.	
25-JAN-2000 10:30 201 555 1234	
STORED LOCATION	JUNK TEL NO.
1	1234567890
2	11122233344455566677
3	123987093687

### Программный список автоответчика

Данный список содержит установки и коды, запрограммированные для автоответчика.

A.M. PROGRAM LIST		11-NOV-2000 04:46
FOR:		
ITEM	CONTENT	
OGM RECORDING	GENERAL :	RECORDED
	TRANSFER:	RECORDED
TOLL SAVER	YES	
RECORDING TIME	4 MIN.	
REMOTE CODE #	001	
OVERRIDE CODE #	009	
TRANSFER TELEPHONE #	123456789-012345678901233	
TRANSFER TELEPHONE CALLING	NO	
ON A.M. FAILURE	NO	
(UNIT SETS TO AUTO FAX RCV.)		
OGM ONLY MODE	NO	

### Список сообщений

Данный список содержит информацию о сообщениях, в данный момент записанных автоответчиком, включая дату и время записи, длину и тип (памятка, входящее или двустороннее сообщение).

MESSAGE LIST				11-NOV-2000 04:44
FOR:				
NO.	RECORDED TIME	MESSAGE LENGTH	TYPE	
01	11-NOV 01:37	17"	2-WAY	
02	11-NOV 01:40	03"	2-WAY	
03	11-NOV 01:40	03"	2-WAY	
04	11-NOV 01:43	04"	MEMO	
05	11-NOV 01:43	05"	MEMO	
06	11-NOV 01:44	05"	MEMO	
07	11-NOV 02:41	1'10"	MEMO	

## 9. Уход

### Очистка стекла сканирования и роликов

Часто очищайте стекло сканирования и ролики, чтобы обеспечить качественную передачу изображений и копий.

- 1 Для открытия операционной панели возьмите рычажок и потяните его вверх.



- 2 Передвиньте зеленые рычаги с обеих сторон белого рулона в верхнее положение.

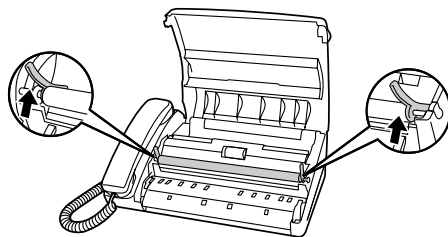

- 3 Протрите стекло сканирования и ролики хлопчатобумажной тканью.

- Убедитесь, что вся грязь и все пятна (от корректурной жидкости) удалены, т.к. грязь является причиной появления вертикальных полос на переданных изображениях и копиях. (При необходимости протирайте денатуратом.)
- Для удаления обрезков с роликов применяется клейкая целлофановая лента.

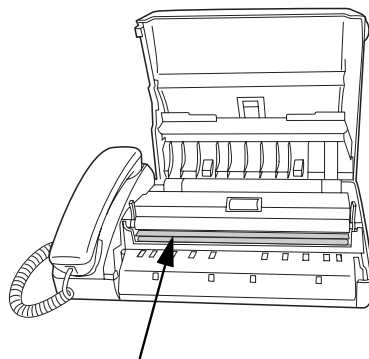

Стекло сканирования

- 
- 4** Передвиньте зеленые рычаги с обеих сторон белого рулона в нижнее положение.

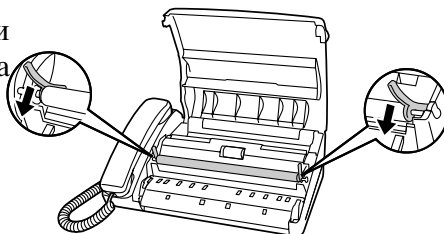

- 
- 5** Поднимите бумагонаправляющую панель и протрите ролик под ней.

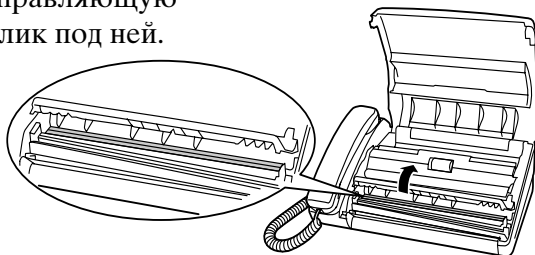

- 
- 6** Возвратите панель в исходное состояние.

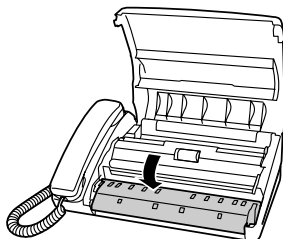

- 
- 7** Закройте операционную панель.

- Нажмите на оба передних угла панели, чтобы убедиться, что она заняла свое место.

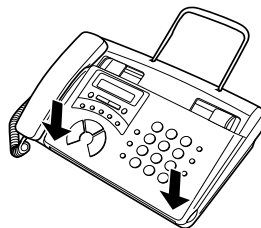

### **Очистка корпуса**

Протрите внешние части и поверхность устройства сухой тряпичей.

#### **Осторожно!**

Не используйте бензин или растворитель. Эти вещества могут повредить или обесцветить устройство.



---

# 10. Устранение неисправностей

## Проблемы и решения

### Ошибка на линии

Проблема	Решение
На дисплее появляется сообщение LINE ERROR	<p>Попробуйте повторить операцию. Если ошибка не устраняется, выполните следующие действия:</p> <ul style="list-style-type: none"><li>• Проверьте соединение. Шнур, соединяющий гнездо <b>TEL. LINE</b> со стенной розеткой, не должен быть длиннее двух метров.</li><li>• Убедитесь, что к линии параллельно не подключен модем.</li><li>• Попросите абонента проверить, нормально ли работает его факсимильное устройство.</li><li>• Проверьте телефонную линию на наличие шумов.</li><li>• Попробуйте подключить устройство к другой телефонной линии.</li><li>• Если проблема все еще не устранена, возможно, что аппарат факсимильной связи нуждается в ремонте.</li></ul>

### **Проблемы при наборе и передаче документов**

Проблема	Решение
При снятии телефонной трубки нет гудка.	<ul style="list-style-type: none"> <li>• Убедитесь, что шнур телефонной трубки подсоединен к нужному гнезду. <i>См. Подсоединение телефонной трубки в разделе Соединения главы 1.</i></li> </ul>
Набор невозможен.	<ul style="list-style-type: none"> <li>• Убедитесь, что сетевой шнур правильно подключен к сетевому выходу.</li> <li>• Убедитесь, что шнур телефонной линии правильно подсоединен как к гнезду <b>TEL. LINE</b>, так и к стенной телефонной розетке.</li> <li>• Убедитесь, что факсимильный аппарат настроен на правильный для вашей линии режим набора. <i>См. Подключение шнура телефонной линии в разделе Соединения главы 1.</i></li> </ul>
Питание включено, но передача не выполняется.	<ul style="list-style-type: none"> <li>• Убедитесь, что в принимающем устройстве есть бумага.</li> <li>• Убедитесь, что шнур телефонной линии подключен к гнезду <b>TEL. LINE</b>, а не к гнезду <b>TEL. SET</b> вашего факсимильного аппарата.</li> <li>• Если принимающее устройство находится в ручном режиме, прием факсов будет невозможен.</li> <li>• Посмотрите, нет ли на дисплее сообщений об ошибках.</li> <li>• Снимите телефонную трубку и проверьте, есть ли сигнал.</li> </ul>
Ничего не печатается принимающим устройством.	<ul style="list-style-type: none"> <li>• Убедитесь, что передаваемый документ помещен в устройство подачи документов лицевой стороной вниз.</li> </ul>
Принятое другой стороной изображение искажено.	<ul style="list-style-type: none"> <li>• Искажение может быть вызвано шумом на телефонной линии. Попробуйте отправить документ снова.</li> <li>• Сделайте копию документа на Вашем устройстве. Если копия также выходит с искажением, Вашему устройству, возможно, требуется ремонт.</li> </ul>

## Проблемы при приеме и копировании

Проблема	Решение
Аппарат факсимильной связи не принимает документы автоматически.	<ul style="list-style-type: none"> <li>• Убедитесь, что режим приема установлен на FAX.</li> </ul>
Питание включено, но прием не происходит.	<ul style="list-style-type: none"> <li>• Убедитесь, что шнур телефонной линии подключен к гнезду <b>TEL. LINE</b>, а не к гнезду <b>TEL. SET</b> вашего факсимильного аппарата.</li> </ul>
При приеме документа из устройства выходит чистая бумага.	<ul style="list-style-type: none"> <li>• Убедитесь, что документ правильно загружен в устройство подачи отправляющего аппарата. Сделайте копию или распечатайте отчет, чтобы убедиться, что аппарат печатает нормально.</li> <li>• Убедитесь, что термическая бумага правильно загружена в ваш аппарат факсимильной связи. (Если рулон был загружен наоборот, ничего не будет напечатано.)</li> </ul>
Полученный документ бледный.	<ul style="list-style-type: none"> <li>• Попросите абонента отправить документы с большей контрастностью. Если контрастность все еще низкая, возможно, что ваш аппарат факсимильной связи требует ремонта. Сделайте копию или распечатайте отчет, чтобы убедиться, что аппарат печатает нормально.</li> <li>• Убедитесь, что Вы используете рекомендованную термическую бумагу. См. <i>Загрузка термической бумаги</i> в главе 1.</li> </ul>
Полученные изображения искажены.	<ul style="list-style-type: none"> <li>• Искажение может быть вызвано шумом на телефонной линии. Попросите отправителя снова переслать документ.</li> <li>• Сделайте копию или распечатайте отчет на вашем аппарате факсимильной связи. Если копия или отчет также искажены, возможно, что устройство нуждается в ремонте.</li> </ul>
Полученный документ или копия распечатываются с полосами.	<ul style="list-style-type: none"> <li>• Убедитесь, что операционная панель полностью закрыта (нажмите на панель с обеих сторон).</li> </ul>

Качество копий низкое и/или появляются черные пятна.	<ul style="list-style-type: none"> <li>Любая грязь или материалы на стекле сканирования вызовут появление пятен на копиях или передаваемых факсах. Очистите стекло сканирования как объяснено в главе 9.</li> </ul>
Прием/копирование прервано.	<ul style="list-style-type: none"> <li>При продолжительном приеме или копировании печатающая головка может перегреться. Выключите питание и дайте ей остыть.</li> </ul>

### Общие проблемы

Проблема	Решение
Ничего не появляется на дисплее.	<ul style="list-style-type: none"> <li>Убедитесь, что сетевой шнур правильно подключен к сетевому выходу.</li> <li>Подключите к сетевому выходу другое электрическое устройство, чтобы проверить его рабочее состояние.</li> </ul>
Аппарат не реагирует, когда Вы нажимаете на кнопки.	<ul style="list-style-type: none"> <li>Если нажатие кнопок не сопровождается звуковым сигналом, отсоедините шнур питания и подключите его снова через несколько секунд.</li> </ul>
При передаче и копировании не работает автоматическая подача документа.	<ul style="list-style-type: none"> <li>Проверьте соответствие размеров и веса документа допустимым нормам (см. раздел <i>Передаваемые документы</i> в главе 3).</li> </ul>
Голосовые вызовы с дополнительного телефона прерываются факсом.	<ul style="list-style-type: none"> <li>Факс может прерывать разговор по дополнительному телефону, если режим приема установлен на А.М. Для предотвращения этого после ответа нажмите любые три кнопки на дополнительном телефоне. (Примечание: Не вводите код инициализации приема факса.)</li> </ul>
После опроса не принимается факс.	<ul style="list-style-type: none"> <li>Убедитесь, что у вас не закончилась бумага.</li> <li>Убедитесь, что передающее устройство находится в режиме автоматического приема.</li> <li>Если передающий аппарат обладает функцией защиты от опроса, убедитесь, что номер Вашего факса был введен как в Вашем, так и в передающем факсимильном аппарате.</li> </ul>

## Сообщения и сигналы

### Сообщения дисплея

CHECK PAPER	Термографическая бумага застряла или была загружена неправильно. Выньте и снова загрузите бумагу. (См. раздел <i>Удаление замятий бумаги.</i> )
COVER OPEN	Открыта операционная панель. Закройте ее.
DOCUMENT JAMMED	Исходный документ застрял. См. раздел <i>Удаление замятий бумаги.</i>
FUNCTION MODE	Была нажата кнопка <b>FUNCTION</b> .
HOLD	Для удержания состояния “трубка снята” была нажата кнопка <b>HOLD/SEARCH</b> . Для продолжения разговора снова нажмите кнопку <b>HOLD/SEARCH</b> .
LINE BUSY	Это сообщение появляется, если при попытке отправки факса автоматическим набором линия занята или принимающий аппарат факсимильной связи не отвечает (даже после автоматического перенабора). Для удаления сообщения нажмите кнопку <b>STOP</b> .
LINE ERROR	Передача или прием прошли неудачно. Нажмите кнопку <b>STOP</b> для удаления сообщения и повторите попытку. Если ошибка повторяется, см. подраздел <i>Ошибка на линии</i> раздела <i>Проблемы и решения</i> в этой главе.
MEMORY IS FULL	Память переполнена. Это может произойти во время приема факса, если перед печатью факса аппарат принял слишком много данных. Если факсы были приняты в память, поскольку печать невозможна (на проблему укажет дополнительное сообщение), устраните проблему, чтобы возобновить печать (см. Альтернативный прием в память в главе 4). Если Вы пытаетесь передать факс из памяти, см. Отправка документов из памяти в главе 7.
MEMORY PRINTING	Аппарат готовится к печати или распечатывает документ из памяти.

NO DATA	Это сообщение появляется при попытке поиска номера автоматического набора, если не один номер не был записан в память.
NO # STORED	Вы пытались набрать или удалить быструю кнопку или номер быстрого набора, который не был запрограммирован (ему не был присвоен полный номер).
OFF HOOK	Это сообщение появляется, если Вы забыли положить телефонную трубку после набора и отправки факса вручную. Положите трубку и нажмите кнопку <b>STOP</b> для удаления сообщения.
ON HOOK DIAL	Была нажата кнопка <b>SPEAKER</b> , и факсимильный аппарат ожидает набора номера.
OUT OF PAPER	Закончилась термическая бумага. Загрузите новый рулон термической бумаги как объяснено в разделе <i>Загрузка термической бумаги</i> в главе 1.
OVER HEAT	Печатающая головка перегрелась. Работа может быть продолжена после ее охлаждения.
PAPER JAMMED	Произошло замятие бумаги для печати. См. раздел <i>Удаление замятий бумаги</i> .
READY TO SEND	Документ был загружен, и устройство ожидает начала отправки факса или копирования.
RECALLING	Это сообщение появляется если при отправке факса автоматическим набором линия занята или принимающий факсимильный аппарат не отвечает. Ваше устройство автоматически повторит попытку. (См. <i>Автоматический перенбор</i> в разделе <i>Отправка факса автоматическим набором</i> в главе 3.)
SEARCH DIAL	Была нажата кнопка <b>HOLD/SEARCH</b> . Нажмите # или * для поиска номера автоматического набора, или же кнопку <b>STOP</b> для возврата к дисплею даты и времени. (См. <i>Поиск номера автонабора</i> в разделе <i>Отправка факса автоматическим набором</i> в главе 3.)
TOTAL PAGE(S) 01	Количество переданных, принятых или скопированных страниц.

**Звуковые сигналы**

Непрерывный тональный сигнал	3 секунды	Означает конец передачи, приема или копирования.
Прерывистый тональный сигнал (3 гудка)	5 секунд (1 секунда есть, 1 секунда - нет)	Означает незавершенную передачу, прием или копирование.
Учащенный прерывистый тональный сигнал	Продолжительность (0,7 секунды есть, 0,3 секунды - нет)	Указывает на то, что телефонная трубка не положена.

## Устранение замятий бумаги

### Удаление застрявшего документа

Если документ подается неправильно во время передачи или копирования или на дисплее появляется сообщение DOCUMENT JAMMED, попробуйте нажать кнопку **START/MEMORY**. Если документ не выходит из устройства, откройте операционную панель и удалите его.

#### Внимание:

Не пытайтесь удалить документ, предварительно не освободив его как объяснено ниже. Это может повредить механизм устройства подачи.

- 1 Для открытия операционной панели возьмите рычажок и потяните его вверх.



- 2 Передвиньте зеленые рычаги с обеих сторон белого рулона в верхнее положение.

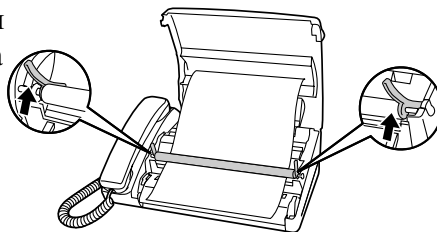

- 3 Удалите документ.

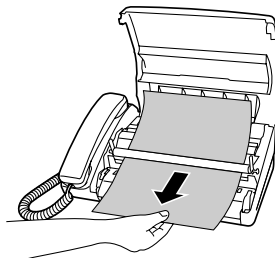



- 
- 4** Передвиньте зеленые рычаги с обеих сторон белого рулона в нижнее положение.

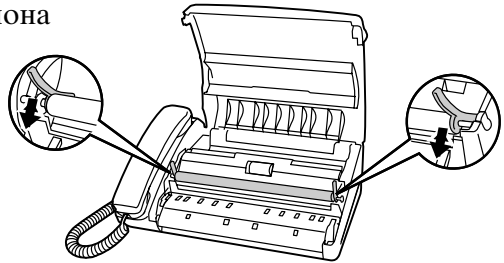

- 
- 5** Закройте операционную панель, удостоверившись, что она заняла свое место.

- Нажмите на оба передних угла панели, чтобы убедиться, что она заняла свое место.

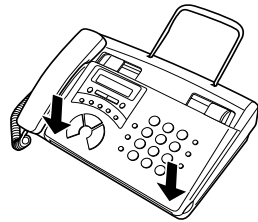

### **Удаление застрявшей бумаги**

Если произошло замятие термографической бумаги, на дисплее появится сообщение PAPER JAMMED. Для устранения замятия выполните следующие действия.

- 
- 1** Для открытия операционной панели возьмите рычажок и потяните его вверх.

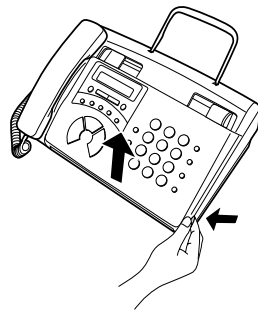

- 
- 2** Поднимите бумагонаправляющую панель.

Нажмите кнопку, чтобы удостовериться, что передняя часть металлического направлятеля находится в нижнем положении.

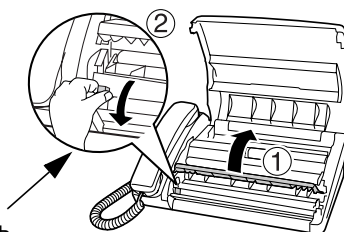

- 
- 3** Выньте рулон с бумагой.

- Удалите любые отрезанные кусочки из отделения для бумаги.

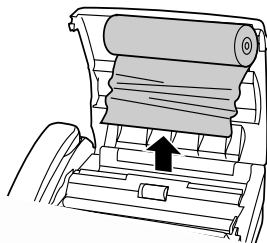

- 
- 4** Отрежьте измятую часть бумаги.

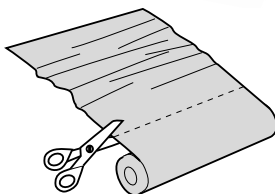

- 
- 5** Снова загрузите бумагу.

- Причиной замятий бумаги часто является неправильная загрузка. Необходимо строго следовать инструкциям по загрузке бумаги, данным в разделе *Загрузка термической бумаги* в главе 1.

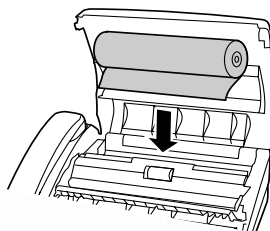

---

# Индекс

## А

Автоответчик, 34  
Автоответчик, режим, 30, 37

## Б

Блокирование, 89  
Буквы, ввод, 25  
Бумага, термографическая, 19 - 22  
Быстрый набор, 73, 88

## В

Время, установка, 27

## Г

Гнездо TEL. LINE, 17  
Громкость динамика, 32  
Громкость звонка, 33

## Д

Дата, установка, 27  
Держатель документов, 18  
Документ, максимальная  
область сканирования, 59

## З

Загрузка бумаги, 19 - 22  
Загрузка документа, 60  
Замятие бумаги,  
устранение, 110 - 112  
Замятие, устранение, 110 - 112  
Звуковые сигналы, 109

## И

Имя и номер отправителя,  
ввод, 23 - 26

## К

Количество гудков  
в режиме приема FAX, 81  
Копии, изготовление, 87  
Контрастность, 63  
Корпус, очистка, 102

## Н

Набор  
Быстрый, 73, 88  
Обычный, 65, 88  
По цепочке, 70, 89  
Прямой с клавиатуры, 74  
С помощью быстрой  
клавиши, 72, 88  
Набор по цепочке, 70, 89  
Набор с помощью быстрой  
клавиши, 72, 88  
Направляющие документа, 60  
Настройка полутонов, 63  
Нежелательные факсы,  
блокирование, 90  
Номера автонабора, запись, 68

## О

Обычный набор, 65, 88  
Ограничения на документы, 59  
Ошибка на линии, 103

## П

Память  
Альтернативный прием в, 79  
Отправка документов из, 94  
Паузы при автоматическом  
наборе, 68  
Повторный набор, 66, 76, 89  
Поиск номера, 75, 89  
Прием по сигналу факса, 85

## Индекс

### Прием,

- Автоответчик, режим, 37
- Режим FAX, 80
- Режим TEL, 30, 82
- Режим TEL/FAX, 79
- Установка, 30

Приоритетный звонок, 47

Программный список  
автоответчика, 98

Прямой набор с клавиатуры, 74

### Р

Размеры документов, 58

Разрешение, 63

Режим приема FAX, режим, 30

Режим приема TEL/FAX, 79

Ролики, очистка, 101

### С

Сканирующее стекло, очистка, 101

Список нежелательных  
номеров, 99, 100

Список сообщений, 98

Список телефонных номеров, 99

Сообщения

- Время для входящих  
сообщений, 41

- Проверка даты и времени, 40

- Удаление, 39

- Удаленное прослушивание, 49

Сообщения дисплея, 107

### Т

TEL, режим приема голосовых  
звонков, 30, 82

Tel/Fax, удаленный номер, 84

Телефонная трубка, 14

Термографическая бумага, 19 - 22

Трансляция, 92

### У

Удаление оригинала, 61

Устройство подачи документов, 60

### Ш

Шнур питания, 16

Шнур телефонной линии, 17

### Ф

Функция Передача, 44

## КАРТА ФУНКЦИЙ УДАЛЕННОГО ДОСТУПА

Приведенная ниже карта предназначена для краткой справки по функциям удаленного доступа. Вырежьте ее и носите с собой постоянно.

### Руководство по функциям **SHARP®** удаленного доступа

1. Позвоните по номеру своего факса с кнопочного телефона и нажмите , когда начнется воспроизведение исходящего сообщения.
2. Введите свой код удаленного доступа: .
3. Нажмите .
4. Прослушав свои сообщения, Вы можете сохранить их, положив трубку, или ввести одну из команд на обороте карты.

## КОМАНДЫ УДАЛЕННОГО ДОСТУПА

### • ВОСПРОИЗВЕДЕНИЕ

- Проиграть сообщения..... **7** **#**
- Перейти назад/повтор..... **2** **#**
- Перейти вперед ..... **5** **#**
- Стоп ..... **0** **#**
- Проиграть только..... **6** **#**  
новые сообщения  
(воспроизведение при первом  
останове)

### • УДАЛЕНИЕ СООБЩЕНИЙ

- Удалить одно  
сообщение ..... **3** **#**
- Удалить все сообщения . **3** **3** **#**

### • ЗАПИСЬ ПАМЯТКИ

- Начало ..... **✕** **#**
- Начало ..... **0** **#**

### • ЗАПИСЬ НОВОГО ИСХОДЯЩЕГО СООБЩЕНИЯ

- Начало ..... **4** **✕**

### • РЕЖИМЫ ПРИЕМА ФАКСОВ

- Режим А.М. .... **8** **1** **#**
- Режим FAX ..... **8** **2** **#**
- Режим TEL ..... **8** **3** **#**
- Режим TEL/FAX..... **8** **4** **#**

### • ФУНКЦИЯ ПЕРЕДАЧИ

- Включение ..... **9** **1** **#**
- Выключение..... **9** **2** **#**
- Новый номер передачи.. **9** **0** **#**  
→ (# тел.)  
→ **#**

- Запись исходящего  
сообщения передачи..... **9** **3** **#**
- Быстрый разрыв  
соединения ..... **✕** **✕**

### • РЕЖИМ "ТОЛЬКО ИСХОДЯЩЕЕ СООБЩЕНИЕ" (OGM ONLY)

- Включение ..... **1** **1** **#**
- Выключение..... **1** **2** **#**

# **КОРПОРАЦИЯ SHARP**

ОТПЕЧАТАНО В ТАЙЛАНДЕ  
(TINSR4115XHZZ)