

Vitek®

**MANUAL INSTRUCTION
ИНСТРУКЦИЯ ПО ЭКСПЛУАТАЦИИ**

**TOASTER
ТОСТЕР**



МОДЕЛЬ VT-1574

ENGLISH

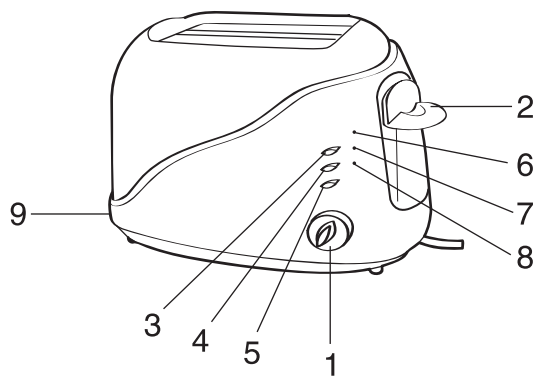

- 1. Toast Colour Selector Knob
- 2. Bread Carriage Handle
- 3. Frozen Button
- 4. Reheat Button
- 5. Cancel Button
- 6. ON Light
- 7. Frozen Light
- 8. Reheat Light
- 9. Crumb Tray

Гарантийный талон Vitek®

Сведения о покупке

Модель: _____

Серийный №: _____

Дата покупки: _____

Сведения о продавце

Название и адрес продающей организации

Телефон: _____

М.П.

Подтверждаю получение исправного изделия, с условиями гарантии ознакомлен

Подпись покупателя _____

Внимание!
Гарантийный талон действителен только при наличии печати продающей организации

Vitek®

Купон №3

Модель: _____ Серийный №: _____

Дата поступления в ремонт: _____

Дата выполнения ремонта: _____

Вид ремонта: _____

М.П.

Купон №2

Модель: _____ Серийный №: _____

Дата поступления в ремонт: _____

Дата выполнения ремонта: _____

Вид ремонта: _____

М.П.

Купон №1

Модель: _____ Серийный №: _____

Дата поступления в ремонт: _____

Дата выполнения ремонта: _____

Вид ремонта: _____

М.П.

Список сервисных центров

№ п.п.	Город	Наименование сервисного центра	Адрес	Телефон
1.	Москва	Сонио-сервис, ЗАО	Подсосенский пер., 12, стр.1 (м. Курская)	(095) 917-03-16
		Сонио-сервис, ЗАО	Хохловский пер., 11/1 (м. Китай-город)	(095) 917-34-24
		Сонио-сервис, ЗАО	Колокольников пер., 9/10, стр.5 (м. Сухаревская)	(095) 208-56-48
2.	Челябинск	Импорт-сервис, ООО	ул. Энтузиастов, 16	(3512) 34-04-95
3.	Красноярск	ИСТОК, СЦ ДОН ТВ	ул. Ленина, 28 ул. Кольцевая, 12	(3912) 65-32-18 (3912) 36-67-09
4.	Воронеж	Орбита-Сервис, ООО	ул. Донбасская, д. 1	(0732) 77-66-25
5.	Волгоград	Радиотехника, ООО	ул. Штеменко, 33	(8442) 72-85-58 72-71-27
6.	Рязань	Сервисный центр, ООО	Куйбышевское шоссе, 21	(0912) 44-63-17
7.	Смоленск	Парант, СЦ	ул. Фрунзе, д. 22	(0812) 61-88-00
8.	Братск	Лексика Электроникс	ул. Пионерская, 23/40	(8152) 45-50-31
9.	Ростов-на-Дону	Софт Сервис, СЦ	пер. Островского, 124	(8632) 39-93-29
10.	Иркутск	ТД Эверест, ООО	15 Советский пер., 4а	(3952) 45-19-11
11.	Томск	Девид-Сервис, ООО Академия Сервис, ООО	ул. Учебная, 26 пр. Академический, д. 1	(3822) 42-42-66 (3822) 25-85-80
12.	Саратов	АИСТ-96	ул. Соколова, 320 А	(8452) 51-41-99
13.	Киров	ЭКРАН СЕРВИС ООО	ул. Воровского, 43	(8332) 37-20-78 62-79-66
14.	С.-Петербург	КУРСОР ООО	Загребский б-р, 33/1	(812) 108-20-26 108-20-19
15.	Самара	Сервис Центр ООО	ул. Минурина, 15, секция 1/2	(8462) 34-94-63 34-29-79
16.	Екатеринбург	ЧП Шавелли Д.В. ШЕЛ-СЕРВИС	ул. Радышева, 55 ул. Восточная, 44	(3432) 23-10-20 (3432) 70-62-63
17.	Астрахань	ООО СФ ЭЛКОМ	ул. Красная, 12/2	(8512) 39-08-53
18.	Орск	ООО Астра	пр-т Ленина, 77	(35372) 1-45-99
19.	Владимир	ООО Электрон-Сервис	ул. Ново-Ямская, 73	(0922) 24-08-19
20.	Чебоксары	ЧП Лаптевкова С.О.	пр. Тракторостроителей, 24	(Дмитрий Вершинин)
21.	Мурманск	СРС-Мурманск	ул. Софьи Перовской, 37	(8152) 45-50-31
22.	Тамбов	ООО БВС-2000	ул. Энгельса, д. 5 (магазин Юбилейный)	(0752) 75-17-18
23.	Кострома	ЗАО АКСОН-сервис	ул. Сутырина, д. 5	(0942) 22-36-28
24.	Тверь	ТСН плюс	пр-т 50-летия Октября, 36	(0822) 42-82-95
25.	Курган	ТП-сервис	ул. Красина, 41	(35222) 5-51-85
26.	Рыбинск	САМСОН	ул. Стоялая, 19	(0855) 20-14-04
27.	Калининград	Вестер-Сервис	ул. Горького, 50	(0112) 27-20-54
28.	Оренбург	КОМИНКОМ	ул. Брестская, 7	(3532) 62-77-01
29.	Сыктывкар	СД-СЕРВИС	ул. Морозова, 169	(8212) 27-14-71
30.	Н. Новгород	Электроника (ЧП Кузнецов)	ул. Алексеевская, 9	(8312) 19-41-08/10
31.	Казань	ТЕХНИКА	ул. Вишневого, 14	(8432) 38-31-37/07
32.	Таганрог	КРИСТИ	ул. Фрунзе, 45	(8634) 46-47-54
33.	Ижевск	Радиокомплект	ул. 9-я Подлесская, 25	(3412) 59-28-05
34.	Барнаул	Vitek - сервис	ул. Попова, 68	(3852) 35-37-50 35-37-51
35.	Новосибирск	ООО "Техмастер"	ул. Большевитская, 131	(3832) 12-54-00
36.	Омск	Космос	Космический пр-т, 97А, к.4	(3919) 53-98-41

Получить информацию о других сервисных центрах Вы можете у продавца или по адресу в Интернет: www.vitek-aus.ru

ENGLISH



IMPORTANT SAFEGUARDS

- Please read these instructions carefully before using the appliance.
- Check that your mains voltage corresponds to that stated on the appliance.
- Never leave the appliance unsupervised when in use. Keep out of reach of children or incompetent persons.
- From time to time check the cord for damages. Never use the appliance if cord or appliance show any signs of damage.
- Only use the appliance for domestic purposes and in the way indicated in these instructions.
- Never immerse the appliance in water or any other liquid for any reason whatsoever. Never place it into the dishwasher.
- Never use the appliance near hot surfaces.
- Should the cord be damaged, it must be replaced by a competent qualified service (*), unless it is of a detachable type. In that case it can be replaced by the user himself. You will find similar cords in domestic appliances stores. Be sure to replace it with a cord of the same type.
- Before cleaning, always unplug the appliance from the power supply.
- All repairs should be made by a competent qualified service
- Never use the appliance outside and always place it in a dry environment.
- Never use accessories which are not recommended by the producer. They could constitute a danger to the user and risk to damage the appliance.
- Never move the appliance by pulling the cord. Make sure the cord cannot get caught in any way. Do not wind the cord around the appliance and do not bend it.
- Stand the appliance on a table or flat surface.
- Make sure the appliance has cooled down before cleaning and storing it.
- Make sure the cord never comes into contact with the hot parts of the appliance. Never touch the hot parts of the appliance.

ENGLISH

- Make sure the appliance never comes into contact with inflammable materials, such as curtains, cloth, etc... when it is in use, as a fire might occur. Keep a distance of at least 1 metre between the appliance and the curtains.
- Do not use the appliance for defrosting food and only insert unbuttered slices of bread of which the thickness does not risk to prevent the bread from coming up. Be extremely strict about this as toasters are the cause of many fires when these elementary safety precautions are not observed.
- Empty the appliance frequently of bread crumbs. Make sure the appliance is always unplugged before emptying it. Check the "Maintenance and cleaning" section.
- When cleaning the appliance, do not use metallic scourers in order to avoid any future risk of electric short-circuit.

HOW TO OPERATE

- Plug the Power Cord into a Power Outlet and turn On.
- Place Bread to be Toasted centrally into the Toasting Slots.
- Adjust the Toast Colour Selector Knob to your desired Toast Colour position.
- Depress the Carriage Knob down until it latches in place. The bread will be lowered and automatically begin Toasting, and the On  (Light will illuminate).
- The carriage will not latch down unless the Plug is in the Power Outlet and turned ON. If Toasting Frozen bread, after the carriage has latched down, press the Frozen  Button.
- The Frozen Light illuminates when the Frozen Bread setting has been activated.
- The Frozen Bread setting adds approximately 30 seconds extra to the Toasting times. If Re-heating cooled Toast, after the carriage has latched down, press the Reheat  Button.
- The Reheat Light illuminates when the Reheat Toast setting has been activated.

The Reheat Toast setting operates for approximately 30 seconds

РУССКИЙ**УСЛОВИЯ ГАРАНТИЙНОГО ОБСЛУЖИВАНИЯ****Уважаемый покупатель!**

Фирма VITEK выражает благодарность за Ваш выбор и гарантирует высокое качество и безупречное функционирование приобретенного Вами изделия при соблюдении правил его эксплуатации.

Срок гарантии на все изделия - 12 месяцев со дня покупки. Данным гарантийным талоном VITEK подтверждает исправность данного изделия и берет на себя обязательство по бесплатному устранению всех неисправностей, возникших по вине производителя.

Гарантийный ремонт может быть произведен в авторизированном сервис-центре на территории России.

Условия гарантии:

1. Настоящая гарантия имеет силу при соблюдении следующих условий:
 - правильное и четкое заполнение гарантийного талона с указанием наименования модели, ее серийного номера, даты продажи и печати фирмы-продавца в гарантийном талоне и отрывных купонах;
 - наличие оригинала квитанции (чека), содержащего дату покупки.
2. VITEK оставляет за собой право на отказ в гарантийном обслуживании в случае непредоставления вышеуказанных документов, или если информация в них будет неполной, неразборчивой, противоречивой.
3. Гарантия не включает в себя периодическое обслуживание, установку, настройку изделия на дому у владельца, чистку аудио-видео головок.
4. Не подлежат гарантийному ремонту изделия с дефектами, возникшими вследствие:
 - механических повреждений;
 - несоблюдении условий эксплуатации или ошибочных действий владельца;
 - неправильной установки, транспортировки;
 - стихийных бедствий (молния, пожар, наводнение и т. п.), а также других причин, находящихся вне контроля продавца и изготовителя;
 - попадания внутрь изделия посторонних предметов, жидкостей, насекомых;
 - ремонта или внесения конструктивных изменений неуполномоченными лицами;
 - использования аппаратуры в профессиональных целях;
 - отклонений от Государственных Технических Стандартов питающих, телекоммуникационных и кабельных сетей;
 - при выходе из строя деталей, обладающих ограниченным сроком службы.
5. Настоящая гарантия не ущемляет законных прав потребителя, предоставленных ему действующим законодательством.

РУССКИЙ**ПРИГОТОВЛЕНИЕ ТОСТОВ**

- Включите тостер в сеть с напряжением 230 Вольт.
- Установите регулятор обжаривания на нужный уровень. Степень поджаренности возрастает с увеличением цифр.
- Поместите ломтики хлеба в тостер и надавите на рычаг вниз, пока он автоматически не зафиксируется в нижнем положении. Загорится индикатор включения ①.
- Если Вы хотите приготовить тосты из замороженного хлеба, нажмите кнопку размораживания * . Загорится индикатор размораживания. Функция размораживания добавляет приблизительно 30 секунд к времени приготовления.
- Для подогрева остывшего хлеба нажмите кнопку подогрева ☐ . Загорится индикатор подогрева. Эта функция действует приблизительно 30 секунд, вне зависимости от положения регулятора, и подогревает хлеб без дополнительного обжаривания.
- Когда тосты готовы, тостер автоматически отключится, и хлеб выскочит.
- Чтобы прервать процесс, нажмите кнопку ☒ .

ЧИСТКА И УХОД

- После использования отключите тостер от сети и дайте ему охладиться.
- Вытащите поднос снизу тостера и удалите хлебные крошки.
- Протрите внешнюю поверхность тостера влажной тканью.
- При чистке не используйте металлические мочалки и острые предметы, так как Вы можете поцарапать прибор.
- Прочее обслуживание и ремонт должны осуществляться квалифицированным специалистом.

СПЕЦИФИКАЦИЯ

Выходная мощность: 750 Вт
 Напряжение электросети: 230 В/50 Гц

СРОК СЛУЖБЫ ТОСТЕРА - 2 ГОДА

8

ENGLISH

(irrespective of the position the Toast Colour Selector Knob is set at) to warm up the toast without additional browning.

- The carriage will delatch and the Toast will pop up when it has reached the selected Colour.
- Should you desire to stop the Toasting before it has reached the selected Colour, simply press the Cancel ☒ Button and the Toast will pop up.

MAINTENANCE AND CLEANING

- Before attempting any cleaning operation make sure the toaster is unplugged from the supply socket and fully cooled down.
- To remove bread crumbs open the crumb tray situated on the side of the appliance.
- Never use sharp objects to clean. Doing so could damage the appliance.
- To clean the exterior surfaces, simply wipe over with a soft damp cloth. On no account must the toaster be immersed in water.
- All other maintenance and repair should be performed by a qualified technician.

SPECIFICATION

Rated Power max. 750W
 Rated Voltage 230V

SERVICE LIFE OF TOASTER - 2 YEAR

5

РУССКИЙ

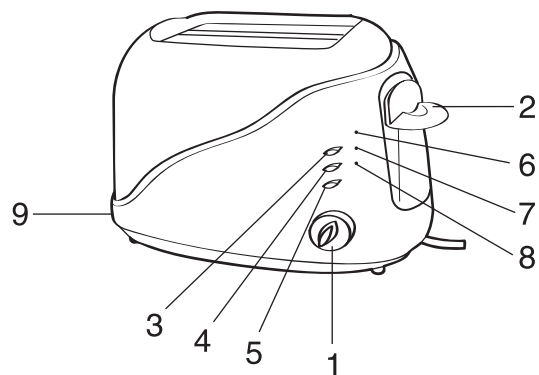

1. Регулятор обжаривания
2. Рычаг
3. Кнопка размораживания
4. Кнопка подогрева
5. Кнопка остановки
6. Индикатор включения
7. Индикатор размораживания
8. Индикатор подогрева
9. Поднос для крошек

6

РУССКИЙ

ПРАВИЛА БЕЗОПАСНОГО ИСПОЛЬЗОВАНИЯ

- Перед использованием прибора убедитесь, что напряжение, указанное на нем, соответствует напряжению в Вашем доме.
- Не оставляйте без присмотра включенный прибор. Держите его вне досягаемости детей.
- Не пользуйтесь прибором, если повреждены шнур, вилка или другие части прибора.
- Используйте прибор строго по назначению.
- Не погружайте прибор в воду и другие жидкости. Не мойте его в посудомоечной машине.
- Не ставьте прибор вблизи обогревательных приборов, электрических и газовых плит.
- Не пользуйтесь тостером вне помещения.
- Не рекомендуется использовать приспособления, не входящие в комплект.
- Перемещая прибор, не тяните за шнур. Не сгибайте шнур и не наматывайте его вокруг тостера.
- Ставьте прибор на ровную устойчивую поверхность.
- Перед чисткой прибора убедитесь, что прибор остыл.
- Не касайтесь горячей поверхности тостера.
- Не допускайте свешивания шнура с края стола или соприкосновения с горячей поверхностью.
- Не ставьте прибор рядом с легковоспламеняющимися предметами. Расстояние между прибором и занавесками должно быть не менее 1 м.
- Не используйте тостер для размораживания продуктов. Не помещайте в тостер хлеб, намазанный маслом, и ломтики слишком больших размеров. Пожалуйста, соблюдайте эти правила во избежание пожара.
- Отключайте прибор, если вы им не пользуетесь или перед чисткой.
- Не используйте для чистки прибора металлические мочалки, чтобы избежать риска короткого замыкания.

7