

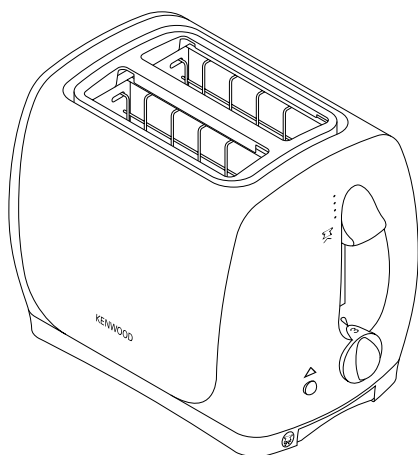

Kenwood Limited, New Lane, Havant, Hampshire PO9 2NH, UK
www.kenwood.co.uk

54197/2

KENWOOD



TT320 series

TT920 series

| | |
|-------------------|----------------|
| English | 4 - 5 |
| Nederlands | 6 - 7 |
| Français | 8 - 9 |
| Deutsch | 10 - 11 |
| Italiano | 12 - 13 |
| Português | 14 - 15 |
| Español | 16 - 17 |
| Dansk | 18 - 19 |
| Svenska | 20 - 21 |
| Norsk | 22 - 23 |
| Suomi | 24 - 25 |
| Türkçe | 26 - 27 |
| Čeština | 28 - 29 |
| Magyar | 30 - 31 |
| Polski | 32 - 33 |
| Русский | 34 - 36 |
| Ελληνικά | 37 - 39 |
| عربي | ١٤ - ٠٤ |

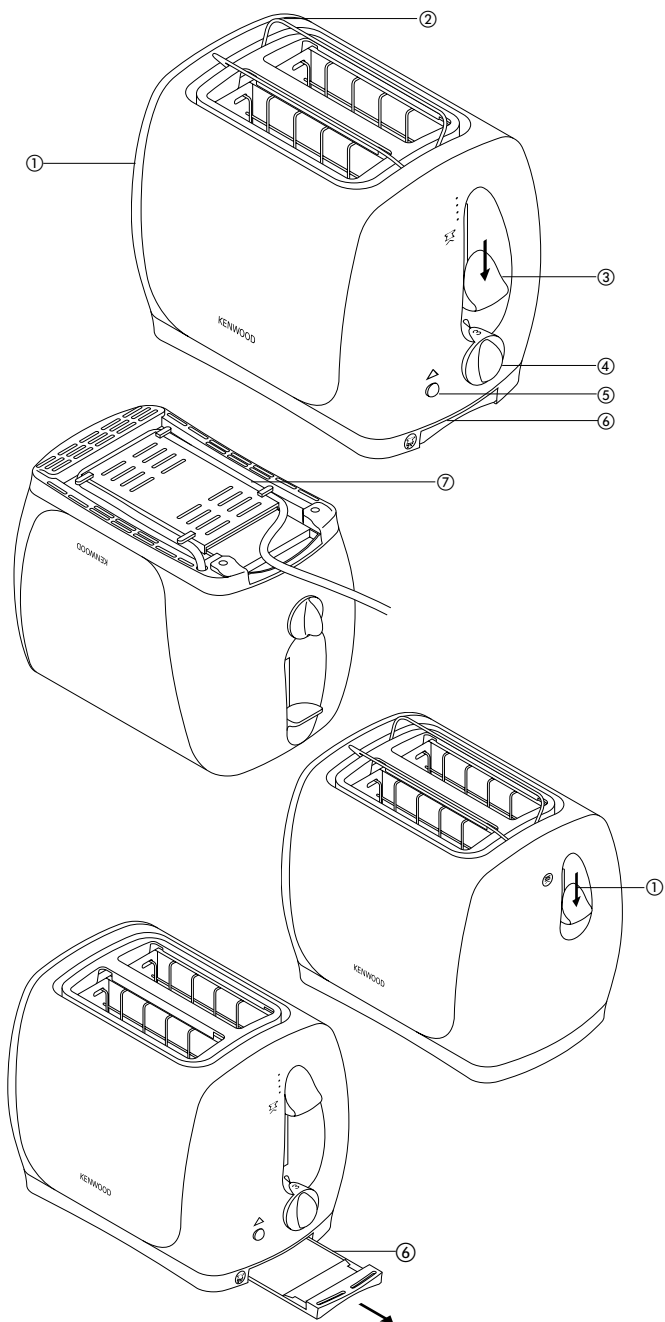

safety

- Burnt food can catch fire, so:
 - never leave your toaster on unattended;
 - keep your toaster away from anything (eg curtains) that could catch fire;
 - set the browning control lower for thin or dry bread;
 - set the browning control no higher than (☺) when using the warming rack; and
 - never warm food with a topping or filling (eg pizza): if it drips into the toaster, it could catch fire.
- To avoid electric shocks, never:
 - let the toaster, cord or plug get wet; or
 - put **your hand or** anything metal, eg a knife or foil, into the toaster.
- Always unplug the toaster before cleaning or attempting to clear jammed bread.
- Never cover your toaster with a plate or anything else - it could overheat and catch fire. For the same reason, never completely cover the warming rack.
- When using the warming rack, never wrap the food up. Plastic wrapping will melt and could catch fire. Foil will reflect heat, damaging the toaster.
- Never let the cord hang down where a child could grab it - clip excess cord into the cord storage clips in the base.
- This toaster is not intended for use by young children or infirm persons without supervision.
- Never touch hot surfaces especially the metal top area and the warming rack. If you're using the toast slots, lower the warming rack so it can't burn you.
- Never use an unauthorised attachment.

- Never use a damaged toaster. Get it checked or repaired: see 'Service'.
- This toaster is for domestic use only.
- Young children should be supervised to ensure that they do not play with the appliance.

before plugging in

- Make sure your electricity supply is the same as the one shown on the underside of your toaster.
- This toaster complies with European Economic Community Directive 89/336/EEC.

before using for the first time

- Remove all packaging and any labels.
- Operate the toaster once on setting 3 without bread. (The lever will not stay down unless the toaster is plugged in).
- As with all new heating elements, your toaster may emit a slight burning smell when it is first switched on. This is normal and not a cause for concern.

key

- ① warming rack selector
- ② warming rack
- ③ lever (with 'Hi-Rise™' for extra lift)
- ④ browning control
- ⑤ 'cancel' button
- ⑥ crumb tray
- ⑦ cord storage

to use your toaster

- 1 Set the browning control ④. (Use a low setting for thin or dry bread.)
- 2 Insert the bread, muffins, bagels etc.
- 3 Lower the lever ③ until it locks. (The lever will not stay down unless the toaster is plugged in).

- To stop toasting at any stage, press the 'cancel' button  ⑤.



Never lift the lever to cancel toasting.

- To toast frozen bread, select  on the browning control.
- 4 Your toast will pop up automatically. To raise it higher, lift the lever ③.

hints on using your toaster

- Select a lower setting for light browning, for toasting one slice only or for dry bread.
- When toasting a single slice of bread, you may notice a variation in toast colour from one side to the other - this is normal.
- Dry/stale bread toasts more quickly than fresh bread and thinly sliced bread toasts more quickly than thickly sliced bread. Therefore the browning control should be set at a lower setting than usual.
- For best results ensure that the bread slices are of an even thickness, freshness and size.
- In order to achieve uniform browning we recommend you wait a minimum of 30 seconds between each toasting so that the control can automatically reset. Alternatively turn the browning control to a lower setting when additional toasting is carried out.

to use the warming rack

- 1 Raise the warming rack into position by pressing down on the warming rack selector ①.
- 2 Put your food on the rack (slice thick items in half to stop their outsides burning). Watch to make sure it doesn't burn, and turn it over half way through.
- 3 Set the browning control to 1, 2 or  - **but no higher than**  .
- 4 Lower the lever ③.
- 5 The lever will automatically rise at the end of the warming cycle.
- 6 Allow the toaster to cool and unplug. Lower the warming rack by raising the warming rack selector.

care and cleaning

- 1 Before cleaning, unplug your toaster and let it cool down.
- 2 Slide out the crumb tray ⑥. Clean, then replace. Do this regularly: crumbs can smoke or even burn.
- 3 Wipe the outside of the toaster with a damp cloth, then dry.

service

- If the cord is damaged it must, for safety reasons, be replaced by KENWOOD or an authorised KENWOOD repairer.

If you need help with:

- using your toaster or
- servicing or repairs
- Contact the shop where you bought your toaster.

Vouw de voorpagina a.u.b. uit voordat u begint te lezen. Op deze manier zijn de afbeeldingen zichtbaar

veiligheid

- Verbrand voedsel kan vlam vatten, dus:
 - laat uw broodrooster nooit onbewaakt achter;
 - houd uw broodrooster uit de buurt van alle voorwerpen die vlam kunnen vatten (bijv. gordijnen);
 - stel de instelknop roostertijd lager in voor dun of droog brood;
 - zet de regelknop bij gebruik van het opwarmrek niet hoger dan (☺) , en
 - verwarm nooit voedsel met een bovenlaagje of een vulling (bijv. pizza): als dit in de broodrooster drupt, kan het vlam vatten.
- Om elektrische schokken te voorkomen, moet u:
 - de broodrooster, het snoer of de stekker niet nat laten worden; en
 - **uw hand** of metalen voorwerpen zoals een mes of folie, nooit in de broodrooster steken.
- Haal de stekker altijd uit het stopcontact voordat u de broodrooster reinigt of probeert brood dat vastzit te verwijderen.
- Bedek het broodrooster nooit met een bord of iets anders – het zou oververhit kunnen raken en vlam kunnen vatten. Bedek om dezelfde reden het opwarmrek nooit in zijn geheel.
- Bij gebruik van het opwarmrek het voedsel nooit inpakken. Kunststof verpakkingsmateriaal zal smelten en zou vlam kunnen vatten. Folie zal de hitte weerkaatsen, zodat het broodrooster beschadigd raakt.
- Laat het snoer nooit naar beneden hangen zodat een kind het kan vastpakken - zet overtollig snoer vast in de snoerhouder aan de onderzijde.
- Deze broodrooster mag zonder toezicht niet gebruikt worden door kleine kinderen of zieke personen.

- Raak geen hete oppervlakken aan. Dit geldt vooral voor het metalen bovenstuk en het opwarmrek. Als u de gleuven van het broodrooster gebruikt, laat het opwarmrek dan zakken zodat u zich er niet aan kan branden.
- Maak nooit gebruik van een hulpstuk dat niet bij de broodrooster hoort.
- Gebruik de broodrooster niet als hij beschadigd is. Laat hem dan nakijken of repareren, zie "Klantenservice".
- Deze broodrooster is uitsluitend bestemd voor huishoudelijk gebruik.
- Wanneer jonge kinderen het apparaat gebruiken, moeten zij in de gaten worden gehouden om ervoor te zorgen dat ze er niet mee gaan spelen.

voordat u de stekker in het stopcontact steekt

- Zorg ervoor dat de stroomvoorziening overeenkomt met de gegevens op de onderzijde van uw broodrooster.
- Deze broodrooster voldoet aan EEG-Richtlijn 89/336/EEC.

voordat u de broodrooster de eerste keer gaat gebruiken

- Verwijder de gehele verpakking en eventuele labels.
- Bedien het broodrooster eenmaal op stand 3 zonder brood. (De broodlift blijft alleen in de lage stand staan, als de stekker zich in het stopcontact bevindt.)
- Zoals dat voor elk nieuw verwarmingselement geldt, kan het broodrooster een lichte brandlucht verspreiden als het voor het eerst wordt aangezet. Dit is normaal en geen reden om zich zorgen te maken.

- ① keuzeschakelaar voor opwarmrek
- ② opwarmrek
- ③ instelknop 'opheffen'
- ④ instelknop roostertijd
- ⑤ liftknop (met 'Hi-Rise'™ voor extra liftvermogen)
- ⑥ kruimellade
- ⑦ snoerhouder

gebruik van uw broodrooster

- 1 Stel de instelknop roostertijd in ④ (Kies een lage stand voor dun of droog brood).
 - 2 Plaats het brood, de muffins, bagels, enz. in de broodrooster.
 - 3 Beweeg de liftknop naar beneden ③ totdat hij vastklikt (De knop blijft alleen vastzitten als de stekker in het stopcontact zit).
 - Om het roosteren tussentijds te beëindigen, moet u op de instelknop 'opheffen' drukken ▲ ⑤.
- Licht nooit de broodlift op om het roosteren te stoppen.**
- Zet voor het roosteren van bevroren brood de regelknop op stand ★.
- 4 Uw geroosterd brood zal automatisch naar boven springen. Om het verder naar boven te halen, moet u de liftknop omhoog bewegen ③.

hoe het opwarmrek moet worden gebruikt

- 1 Licht het opwarmrek op naar het gewenste niveau door de desbetreffende keuzeschakelaar ① omlaag te drukken.
- 2 Plaats het brood op het opwarmrek (snijd dikke sneden door midden zodat de buitenzijden niet verbranden). Let op dat het brood niet verbrandt en draai het halverwege om.

- 3 Zet de regelknop in stand 1 of 2 ☺ - **beslist niet hoger dan** ☹.
- 4 Breng de broodlift ③ omlaag.
- 5 De broodlift gaat na het opwarmen vanzelf weer omhoog.
- 6 Laat het broodrooster afkoelen en trek de stekker uit het stopcontact. Laat het opwarmrek zakken door de keuzeschakelaar voor het opwarmrek op te lichten.

onderhoud en reiniging

- 1 Haal voor het reinigen de stekker uit het stopcontact en laat de broodrooster afkoelen.
- 2 Schuif de kruimellade naar buiten ⑥, maak hem schoon en plaats hem terug op zijn plaats. Doe dit regelmatig: kruimels kunnen rook veroorzaken of zelfs vlam vatten.
- 3 Veeg de buitenkant van de broodrooster schoon met een vochtige doek en droog hem daarna af.

klantenservice

- Als het snoer beschadigd is, moet het om veiligheidsredenen door KENWOOD of een erkende KENWOOD-monteur vervangen worden.

Als u hulp nodig heeft met:

- het gebruik van uw broodrooster of
 - onderhoud en reparaties
- neem dan contact op met de winkel waar u uw broodrooster gekocht heeft.

Avant de lire, veuillez déplier la première page contenant les illustrations

sécurité

- Les aliments brûlés peuvent prendre feu, aussi:
 - Ne laissez jamais votre grille-pain sans surveillance;
 - Eloignez toujours votre grille-pain des matières inflammables (par exemple, des rideaux);
 - Choisissez la position minimum pour griller une tranche fine ou du pain rassis;
 - ne réglez pas le contrôle du brunissage à un niveau supérieur à  lors de l'utilisation de la grille de réchauffage ; et
 - Ne réchauffez jamais des aliments fourrés ou garnis (comme une pizza): ils pourraient couler et prendre feu.
- Pour éviter une électrocution, il ne faut jamais:
 - mouiller le grille-pain, le cordon ou la prise; ou
 - introduire **vosre main ou** des objets métalliques dans le grille-pain (comme un couteau).
- Mettez toujours le grille-pain hors tension avant de le nettoyer ou lorsque vous essayez de retirer du pain qui se serait coincé.
- Ne couvrez jamais votre grille-pain avec une assiette ou tout autre objet : l'appareil pourrait surchauffer et prendre feu. Pour la même raison, ne couvrez jamais totalement la grille de réchauffage.
- Lors de l'utilisation de la grille de réchauffage, n'enveloppez jamais les aliments. Tout emballage plastique fondrait et risquerait de prendre feu. L'aluminium reflète la chaleur et endommagerait ainsi le grille-pain.
- Ne laissez jamais pendre le cordon à portée d'un enfant qui pourrait s'en emparer, rangez l'excès de cordon dans les clips de rangement sous l'appareil.
- Le grille-pain ne doit pas être utilisé sans surveillance par de jeunes enfants ou des personnes infirmes.

- Ne touchez jamais les surfaces chaudes, en particulier la partie métallique supérieure et la grille de réchauffage. En cas d'utilisation des compartiments pour toasts, abaissez la grille de réchauffage afin de ne pas vous brûler.
- N'utilisez jamais d'accessoires non recommandés.
- N'utilisez jamais un grille-pain endommagé. Faites-le vérifier ou réparer: Voir la section "Entretien".
- Ce grille-pain est uniquement destiné à un usage domestique.
- Il est important de surveiller les enfants en bas âge afin qu'ils ne jouent pas avec l'appareil.

avant de brancher l'appareil

- Assurez-vous que le courant électrique que vous utilisez est le même que celui indiqué sous votre grille-pain.
- Cet grille-pain est conforme à la directive 89/336/CEE de la C. E.

avant d'utiliser votre appareil pour la première fois

- Retirez tous les emballages et étiquettes.
- Faites fonctionner une fois le grille-pain sur le réglage 3 et sans pain. (Le levier ne reste pas abaissé si le grille-pain n'est pas branché).
- Comme tout élément chauffant neuf, votre grille-pain est susceptible de dégager une légère odeur de brûlé lorsqu'il est mis en marche pour la première fois. Ce phénomène est normal et ne doit pas vous inquiéter.

faites connaissance avec votre grille-pain Kenwood

- ① sélecteur de grille de réchauffage
- ② grille de réchauffage
- ③ commande d'annulation 'cancel'
- ④ bouton de contrôle du grille-pain
- ⑤ levier (avec surélévation 'Hi-Rise™')
- ⑥ plateau ramasse-miettes
- ⑦ rangement du cordon

utilisation de votre grille-pain

- 1 Sélectionnez la température sur votre bouton de contrôle ④ (basse pour du pain sec ou une tranche fine)
- 2 Introduisez le pain de votre choix (pain rond etc.)
- 3 Baissez le levier jusqu'à ce qu'il s'enclenche ③ (il ne se mettra pas en position si le grille-pain n'est pas sous tension).
 - Pour arrêter le grille-pain, appuyez la commande 'cancel' ▲ ⑤.
Ne forcez jamais le levier vers le haut afin d'interrompre la cuisson.
 - Pour faire griller du pain congelé, sélectionnez ★ sur le contrôle du brunissage.
- 4 Votre pain ressortira automatiquement. Pour le retirer, remontez le levier ③.

utilisation de la grille de réchauffage

- 1 Levez la grille de réchauffage en position en appuyant sur le sélecteur de la grille ①.
- 2 Déposez les aliments sur la grille (coupez les aliments épais en deux afin d'éviter qu'ils ne brûlent en surface). Surveillez afin d'éviter que les aliments ne brûlent et retournez-les une fois pendant la cuisson.
- 3 Réglez le contrôle du brunissage sur 1, 2 ou ☺, **mais pas au-delà de ☹**.
- 4 Abaissez le levier ③.
- 5 Le levier remonte automatiquement à la fin du cycle de réchauffage.
- 6 Laissez le grille-pain refroidir et débranchez-le. Abaissez la grille de réchauffage en relevant le sélecteur de la grille.

entretien et nettoyage

- 1 Eteignez, débranchez et laissez refroidir votre grille-pain avant de le nettoyer.
- 2 Retirez votre plateau ⑥ ramasse-miettes en glissant. Nettoyez-le et remplacez-le. Faites-le régulièrement: les miettes peuvent fumer ou brûler.
- 3 Essuyez l'extérieur du grille-pain avec un chiffon humide et séchez.

service après-vente

- Si le cordon est endommagé, il doit être remplacé pour des raisons de sécurité par Kenwood ou par un réparateur agréé Kenwood.

Si vous avez besoin d'assistance pour:

- utiliser votre appareil ou
 - commander un autre élément / accessoire
- contactez le magasin où vous avez acheté votre grille-pain.

Vor dem Lesen bitte die Titelseite mit den Illustrationen auseinanderfalten

Sicherheit

- Verbranntes Toastgut kann sich entzünden, darum:
 - den Toaster nie unbeaufsichtigt lassen;
 - den Toaster von brennbaren Gegenständen, z.B. Vorhängen, fernhalten;
 - für dünnes oder trockenes Brot eine geringere Bräunungsstufe wählen;
 - Den Bräunungsregler bei Benutzung des Wärm Aufsatzes nicht höher einstellen als ☺ ; und
 - keine Gerichte mit Belag oder Füllung, wie z.B. Pizza, erwärmen - wenn etwas in den Toaster tropft, kann es sich entzünden.
- Um Stromschläge zu vermeiden:
 - Gerät, Netzkabel oder Netzstecker nicht feucht werden lassen
 - Stecken **Sie nie Ihre Hand** , oder Metallgegenstände wie Gabel oder Alufolie in den Toaster
- Vor Reinigen des Toasters oder Entfernen von verkantetem Toast den Netzstecker ziehen.
- Den Toaster nie mit einem Teller oder einem anderen Gegenstand abdecken – der Toaster könnte sich überhitzen und in Brand geraten. Aus dem gleichen Grund den Wärm Aufsatz nie vollständig abdecken.
- Bei Verwendung des Wärm Aufsatzes das Wärmgut nie einwickeln. Plastikfolie kann schmelzen und sich entzünden, Aluminiumfolie reflektiert die Hitze und kann den Toaster beschädigen.
- Das Netzkabel nie herunterhängen lassen, - überschüssiges Netzkabel immer auf die Clips im Gehäuseunterteil aufwickeln.
- Dieser Toaster ist nicht gedacht für die unbeaufsichtigte Verwendung durch Kinder oder körperbehinderte Personen.

- Heiße Flächen, besonders den oberen Metallteil und den Wärm Aufsatz, nie berühren. Für die Verwendung der Toastschlitze den Wärm Aufsatz absenken, um Verbrennungen zu vermeiden.
- Keine nicht zugelassenen Zusatzteile verwenden.
- Einen beschädigten Toaster nicht weiter verwenden - lassen Sie ihn reparieren: siehe Seite 11, "Kundendienst".
- Dieser Toaster ist nur für den Gebrauch im Haushalt gedacht.
- Kleine Kinder nicht mit dem Gerät spielen lassen.

Vor dem Einschalten

- Überprüfen, daß die Netzspannung mit der auf dem Typenschild auf der Unterseite des Toasters angegebenen Spannung übereinstimmt.
- Dieser Toaster erfüllt die Direktive 89/336/EC der Europäischen Union.

Vor der ersten Verwendung

- Alles Verpackungsmaterial und alle Etiketten entfernen.
- Den Toaster ein Mal auf Stufe 3 ohne Brot einschalten. (Der Hebel bleibt nur unten, wenn der Toaster an eine Netzsteckdose angeschlossen ist).
- Wie bei allen neuen Heizelementen kann der Toaster beim ersten Einschalten etwas nach Verbranntem riechen. Dies ist völlig normal und kein Grund zur Beunruhigung.

Details Ihres Kenwood-Toasters

- ① Wahlschalter für Wärm Aufsatz
- ② Wärm Aufsatz
- ③ Taste 'Abbruch'
- ④ Bräunungsregler
- ⑤ Hebel (mit 'Hi-Rise™' für höheres Anheben)
- ⑥ Krümelschublade
- ⑦ Kabelaufwicklung



Bedienung des Toasters

- 1 Den Bräunungsregler ④ einstellen (für dünnes oder trockenes Brot einen geringeren Bräunungsgrad wählen).
 - 2 Toastbrot einlegen.
 - 3 Den Hebel ③ nach unten drücken, bis er einrastet. (Der Hebel bleibt nur unten, wenn der Toaster an das Stromnetz angeschlossen ist.)
- Sie können den Toastvorgang jederzeit mit der Taste 'Abbruch'  ⑤ abbrechen.

Den Toastvorgang nie durch Anheben des Hebels abbrechen.

- Zum Toasten von gefrorenem Brot den Bräunungsregler auf ★ stellen.
- 4 Der fertige Toast wird automatisch ausgefahren. Mit dem Lift können Sie ihn noch weiter anheben ③.

Verwendung der Wärmaufsätze

- 1 Den Wahlschalter für den Wärmaufsatz ① drücken, um den Wärmaufsatz in Arbeitsstellung anzuheben.
- 2 Das Wärmgut auf den Aufsatz legen (dicke Stücke der Länge nach halbieren, damit die Außenseiten nicht verbrennen). Das Wärmgut beobachten, um sicherzustellen, dass es nicht verbrennt und nach der Hälfte der Zeit wenden.
- 3 Den Bräunungsregler auf 1, 2 oder  stellen – **aber nicht höher als**  .
- 4 Den Hebel ③ absenken.
- 5 Am Ende des Wärmzyklus wird der Hebel automatisch angehoben.
- 6 Den Toaster abkühlen lassen und den Netzstecker ziehen. Den Wahlschalter für den Wärmaufsatz anheben, um den Wärmaufsatz abzusenken.

Reinigung und Pflege

- 1 Vor dem Reinigen den Netzstecker ziehen und den Toaster abkühlen lassen.
- 2 Die Krümelschublade ⑥ herausziehen, reinigen und wieder einsetzen. Dies sollten Sie regelmäßig tun, denn Krümel können rauchen oder sogar brennen.
- 3 Den Toaster außen mit einem feuchten Tuch abwischen und trocken reiben.

Kundendienst

- Ein beschädigtes Netzkabel darf aus Sicherheitsgründen nur von KENWOOD oder einer KENWOOD-Vertragswerkstatt ausgetauscht werden.

Mit Fragen zu

- Bedienung des Toasters, oder
- für Kundendienst oder Reparaturen wenden Sie sich bitte an den Händler, bei dem Sie Ihren Toaster gekauft haben.

Prima di leggere questo manuale si prega di aprire la prima pagina, al cui interno troverete le illustrazioni

sicurezza

- Gli alimenti che bruciano possono prendere fuoco, quindi:
 - non allontanarsi mentre l'apparecchio è in funzione;
 - tenere il tostapane lontano da oggetti infiammabili (per es. tende);
 - per abbrustolire fette di pane sottili o molto asciutte, selezionare un valore basso con il controllo della doratura.
 - Quando si usa la griglia scaldavivande, non impostare il controllo di doratura a un livello superiore a (☺) ; e
 - non porre sulla griglia alimenti con farciture o ripieni (per es. la pizza) perché se questi ultimi colassero nella fessura del tostapane, potrebbero prendere fuoco.
- Per evitare scosse elettriche:
 - non lasciare mai che il tostapane, il cavo o la spina si bagnino.
 - non inserire mai la mano oppure un oggetto di metallo (per es. un coltello o dei fogli di d'alluminio) nel tostapane.
- Staccare sempre la spina del tostapane prima di pulirlo o di togliere pane incastrato nella fessura.
- Non coprire mai il tostapane, né con un piatto né con qualsiasi altra cosa. Esso, infatti, potrebbe surriscaldarsi e prendere fuoco. Per lo stesso motivo, non coprire mai completamente la griglia scaldavivande.
- Quando si usa la griglia scaldavivande, non avvolgere mai i cibi in pellicola o stagnola. Infatti, le pellicole possono prendere fuoco, mentre la carta stagnola riflette il calore, con conseguente danno del tostapane.
- Non lasciare pendere il cavo in un luogo dove potrebbe essere afferrato da un bambino. Avvolgere il cavo in eccesso mediante gli appositi supporti alla base dell'apparecchio.
- Questo apparecchio non deve

essere usato da bambini o da persone inferme in assenza di adeguata supervisione.

- Non toccare mai le superfici calde del tostapane, specialmente la parte metallica in alto e la griglia scaldavivande. Se si tostano i cibi nel tostapane, abbassare la griglia scaldavivande in modo da non scottarsi.
- Non usare mai un accessorio non autorizzato.
- Non usare mai l'apparecchio se appare danneggiato. Farlo controllare o riparare da personale apposito (vedere a pag. 13 per le informazioni sull'Assistenza Tecnica.)
- Questo apparecchio è destinato al solo uso domestico.
- Non lasciare mai senza supervisione i bambini, per evitare che giochino con l'apparecchio.

prima di collegare l'apparecchio alla rete elettrica

- Assicurarsi che la tensione della vostra rete elettrica sia la stessa di quella indicata sulla targhetta sotto l'apparecchio.
- Questo apparecchio è conforme alla Direttiva Comunitaria 89/336/EEC.

prima dell'uso

- Togliere tutto il materiale d'imballaggio e tutte le eventuali etichette.
- Utilizzare una sola volta il tostapane senza inserire pane e regolando su 3. (La levetta non rimane abbassata se prima non si inserisce la spina del tostapane nella presa elettrica).
- Come per qualsiasi elemento termico nuovo, quando si accende per la prima volta il tostapane potrà esservi un leggero odore di bruciato. Questo è normale e non occorre preoccuparsi.

per conoscere il vostro tostapane Kenwood



- ① selettore griglia scaldavivande
- ② griglia scaldavivande
- ③ tasto per 'cancellare'
- ④ controllo della doratura
- ⑤ levetta (con opzione 'Hi-Rise™' per ulteriore sollevamento)
- ⑥ vassoio di raccolta delle briciole
- ⑦ supporto per avvolgere il cavo

come usare il vostro tostapane

- 1 Selezionare la doratura mediante il selettore ④. (Scegliere un valore basso per pane tagliato sottile o molto asciutto)
- 2 Inserire il tipo di pane, foccaccia o ciambella desiderato.
- 3 Abbassare la levetta ③, finché si blocca. (La levetta non rimane abbassata se il tostapane non è allacciato alla corrente elettrica).
- Per smettere di abbrustolire il pane in qualsiasi momento, premere il tasto  ⑤ per 'cancellare'.
Non sollevare mai la levetta per cancellare il ciclo di tostatura.
- Per tostare pane surgelato, impostare il controllo di doratura su * .
- 4 Il vostro toast fuoriuscirà automaticamente. Per spingerlo più in alto, sollevare la levetta ③.

per usare la griglia scaldavivande

- 1 Sollevare in posizione la griglia scaldavivande, facendo pressione sul selettore ①.

- 2 Appoggiare i cibi sulla griglia scaldavivande (tagliare a metà i cibi spessi, per evitare che si brucino all'esterno). Controllare che i cibi non brucino e girarli per riscaldarli su entrambi i lati.
- 3 Impostare il controllo di doratura su 1, 2 o  - **ma non oltre**  .
- 4 Abbassare la levetta ③.
- 5 La levetta si solleva da sola al termine del ciclo di riscaldamento.
- 6 Lasciare raffreddare il tostapane e poi togliere la spina dalla presa elettrica. Abbassare la griglia scaldavivande sollevando l'apposito selettore.

pulizia e cura dell'apparecchio

- 1 Prima di pulire l'apparecchio, staccare la spina e lasciarlo raffreddare.
- 2 Estrarre il vassoio di raccolta delle briciole ⑥, pulirlo e rimetterlo a posto. Eseguire questa operazione regolarmente, in quanto le briciole potrebbero provocare fumo e anche prendere fuoco.
- 3 Pulire la parte esterna del tostapane con un panno umido e poi asciugare.

manutenzione e assistenza tecnica

- In caso il cavo sia danneggiato, deve essere sostituito solo dal fabbricante oppure da un addetto KENWOOD autorizzato alle riparazioni. Ciò eviterà possibili situazioni di pericolo.

Se si ha bisogno di assistenza riguardo:

- l'utilizzo dell'apparecchio
 - assistenza tecnica o riparazioni
- Contattare il negozio dove si è acquistato l'apparecchio.

Antes de ler, por favor desdobre a primeira página, que contém as ilustrações

precauções

- Alimentos queimados podem incendiar-se, portanto:
 - nunca deixe a torradeira ligada sem supervisão.
 - mantenha a sua torradeira afastada de quaisquer objectos (por ex., cortinas) que possam incendiar-se.
 - ajuste o selector de intensidade de torragem numa regulação mais baixa para pão fino ou seco.
 - ajuste o selector de intensidade de torragem numa regulação não superior a  ao utilizar o suporte de aquecimento; e
 - nunca aqueça alimentos com cobertura ou recheio (por ex. pizza); se este escorrer para dentro da torradeira, esta poderá incendiar-se
- Para evitar choques eléctricos:
 - nunca deixe que a torradeira, o cabo ou a ficha se molhem.
 - nunca coloque a mão ou qualquer objecto metálico, como por exemplo uma faca ou papel de alumínio, na torradeira.
- Desligue sempre a torradeira antes de a limpar ou tentar desencravar pão.
- Nunca cubra a sua torradeira com um prato ou qualquer outro objecto pois a torradeira poderá sobreaquecer e incendiar-se. Pela mesma razão, nunca cubra completamente o suporte de aquecimento.
- Ao utilizar o suporte de aquecimento, nunca embulhe os alimentos. Material de embalagem plástico fundirá e poderá incendiar-se. O papel de alumínio reflectirá o calor, danificando a torradeira.
- Nunca deixe o cabo dependurado num local onde uma criança o possa agarrar - arrume o excesso de cabo em volta do enrolador de cabo na base.
- Esta torradeira não se destina a utilização por crianças pequenas ou pessoas doentes sem supervisão.
- Nunca toque em superfícies quentes, especialmente na parte superior metálica e no suporte de aquecimento. Se for utilizar as cavidades de torragem, baixe o suporte de aquecimento para que este não lhe provoque queimaduras.
- Nunca utilize qualquer acessório não autorizado.
- Nunca utilize uma torradeira danificada. Mande-a verificar ou reparar: veja a secção “serviços de assistência técnica ao cliente”.
- Esta torradeira destina-se exclusivamente a utilização doméstica.
- Vigie as crianças pequenas para se certificar de que não brincam com o aparelho.

antes de ligar o aparelho

- Certifique-se de que a instalação eléctrica em sua casa corresponde à indicada na base da sua torradeira.
- Esta torradeira cumpre os requisitos da Directiva 89/336/CEE da Comunidade Económica Europeia.

antes da primeira utilização

- Retire todos os materiais de embalagem e todas as etiquetas.
- Opere a torradeira uma vez na regulação “3”, sem pão. (A patilha não ficará premida a não ser que a torradeira esteja ligada à tomada de corrente).
- Tal como acontece com todas as resistências novas, a resistência da sua torradeira poderá emitir um ligeiro cheiro a queimado quando esta for ligada pela primeira vez. Isto é normal e não deve causar-lhe preocupação.

conheça a sua torradeira Kenwood

- ① selector do suporte de aquecimento
- ② suporte de aquecimento
- ③ botão de “cancelamento”
- ④ selector de intensidade de torragem
- ⑤ patilha de ligação (com “Hi-Rise™” para elevação extra)
- ⑥ tabuleiro de migalhas
- ⑦ enrolador de cabo

utilização da torradeira

- 1 Ajuste o selector de intensidade de torragem ④. (Utilize uma regulação baixa para pão fino ou seco).
- 2 Introduza o pão.
- 3 Carregue na patilha de ligação ③ até esta engatar. (A patilha de ligação só ficará em baixo se a torradeira estiver ligada à corrente.)
 - Para parar de torrar em qualquer fase, carregue no botão de “cancelamento” ▲ ⑤.
Nunca eleve a patilha para cancelar a torragem.
 - Para torrar pão congelado, seleccione ★ no controlo de torragem.
- 4 As suas torradas serão automaticamente ejetadas. Para as elevar mais, levante a patilha de ligação ③.

utilização do suporte de aquecimento

- 1 Eleve o suporte de aquecimento para a posição de funcionamento pressionando o selector do suporte de aquecimento ①.

- 2 Coloque os alimentos sobre o suporte (corte artigos grossos ao meio para que as partes exteriores destes não queimem). Esteja atento para que os alimentos não se queimem e vire-os a meio.
- 3 Ajuste o controlo de torragem para 1, 2 ou ☺ – **mas não acima de ☺**.
- 4 Baixe a patilha ③.
- 5 A patilha elevar-se-á automaticamente no final do ciclo de aquecimento.
- 6 Deixe a torradeira arrefecer e desligue a ficha da tomada de corrente. Baixe o suporte de aquecimento elevando o selector do suporte de aquecimento.

manutenção e limpeza

- 1 Antes de limpar a torradeira, desligue a ficha da tomada e deixe o aparelho arrefecer.
- 2 Retire o tabuleiro de migalhas ⑥, fazendo-o deslizar para fora. Limpe-o e torne a colocá-lo no lugar. Faça isto regularmente pois as migalhas podem provocar fumo ou mesmo queimar.
- 3 Limpe o exterior da torradeira com um pano humedecido e depois seque.

serviços de assistência técnica ao cliente

- Se o cabo estiver danificado, por razões de segurança, deverá ser substituído pela KENWOOD ou por um agente de reparações autorizado pela KENWOOD (ver folheto anexo).

Se precisar de ajuda no que se refere a:

- como utilizar a torradeira
 - assistência ou reparações
- Contacte a loja onde comprou a sua torradeira.

Antes de leer, por favor despliegue la portada que muestra las ilustraciones

seguridad

- La comida quemada puede prender fuego, por lo tanto:
 - nunca deje el tostador encendido si no está utilizándolo;
 - mantenga el tostador lejos de cualquier objeto que pueda prender fuego (por ej. cortinas);
 - ajuste el control de tostado a un nivel bajo para pan seco o rebanadas finas;
 - ajuste el control de tostado a un nivel que no sea más alto que  al utilizar el soporte calentador; y
 - nunca caliente alimentos que estén cubiertos o rellenos de otros alimentos (por ej. pizza); si gotea dentro del tostador, podría prender fuego.
- Para evitar las descargas eléctricas, nunca:
 - deje que el tostador, el cable o el enchufe se mojen; o
 - ponga la mano ni ningún objeto metálico (por ej. un cuchillo o papel de aluminio) dentro del tostador.
- Desenchufe siempre el tostador antes de limpiarlo o de intentar extraer pan que haya quedado atascado en el interior.
- Nunca cubra el tostador con un plato u otro objeto: podría sobrecalentarse y arder. Por la misma razón, nunca cubra el soporte calentador por completo.
- Al utilizar el soporte calentador, nunca cubra los alimentos. La envoltura de plástico se derretiría y podría arder. El papel de aluminio reflejaría el calor, dañando el tostador.
- Este tostador no deberá ser utilizado por niños pequeños o personas enfermas sin la supervisión de otra persona.
- Nunca toque las superficies calientes, especialmente el área superior metálica y el soporte calentador. Si utiliza las ranuras para las tostadas, baje el soporte calentador para no quemarse.
- Nunca utilice un accesorio no autorizado por Kenwood.
- Nunca utilice un tostador que esté dañado. Llévelo a revisar o reparar; vea la sección 'servicio y atención al cliente', página 17.
- Este tostador está diseñado sólo para uso doméstico.
- Debe supervisarse a los niños pequeños para asegurarse de que no juegan con el aparato.

antes de enchufarla

- Asegúrese de que la red eléctrica tiene las mismas características que se muestran en la cara inferior de su tostador.
- Este tostador cumple con la Directiva 89/336/EEC de la Comunidad Económica Europea.

antes de usarla por primera vez

- Retire todo el embalaje y las etiquetas.
- Ponga en marcha la tostadora una vez en el ajuste 3 sin pan. (La palanca no se sujetará abajo al menos que se haya enchufado la tostadora).
- Al igual que todas las resistencias de calor nuevas, su tostadora podrá emanar un ligero olor a quemado cuando la enchufe por primera vez. Esto es normal y no es motivo de preocupación.

conozca su tostador de Kenwood

- ① selector de soporte calentador
- ② soporte calentador
- ③ botón para 'cancelar'
- ④ control del tostado
- ⑤ palanca (con 'Hi-Rise™' para una mayor elevación de la tostada)
- ⑥ bandeja de migas
- ⑦ hueco para el cable

para usar el tostador

- 1 Ajuste el control de tostado ④ (utilice un nivel bajo para pan seco o rebanadas finas).
- 2 Introduzca el pan, magdalenas, bollos, etc.
- 3 Baje la palanca ③ hasta que se enganche (la palanca no se quedará abajo a menos que el tostador esté enchufado).
- Para interrumpir el tostado en cualquier momento, pulse el botón de 'cancelar' ▲ ⑤.

Nunca levante la palanca para cancelar el tostado.

- Para tostar pan congelado, pulse el botón * en el control de tostado.
- 4 La tostada saltará automáticamente. Para que se eleve más, empuje la palanca hacia arriba ③.

para utilizar el soporte calentador

- 1 Ponga el soporte calentador en posición elevada apretando el selector de soporte calentador ①.
- 2 Ponga los alimentos sobre el soporte (corte por la mitad los que sean gruesos para evitar que se queme la parte exterior). Vigíelos para asegurarse de que no se queman y delos la vuelta cuando haya transcurrido la mitad del tiempo.

- 3 Ajuste el control de tostado en el nivel 1, 2 ó ☹ – pero no en un nivel más alto que ☹ .
- 4 Baje la palanca ③.
- 5 La palanca se elevará automáticamente al final del ciclo de calentamiento.
- 6 Deje que se enfríe el tostador y desenchúfelo. Baje el soporte calentador elevando el selector de soporte calentador.

cuidado y limpieza

- 1 Antes de limpiar el tostador, desenchúfelo y deje que se enfríe.
- 2 Deslice la bandeja de migas ⑥ hacia fuera. Límpiela y a continuación vuelva a colocarla en su sitio. Haga esto con frecuencia, ya que las migas pueden crear humo e incluso quemarse.
- 3 Limpie el exterior del tostador con un paño húmedo, y a continuación séquelo.

servicio y atención al cliente

- Si el cable alimentación eléctrica está dañado, por razones de seguridad deberá ser sustituido por KENWOOD o un técnico autorizado por KENWOOD.

Si necesita ayuda sobre:

- el uso de su tostador o
 - el mantenimiento y reparaciones
- Contacte con la tienda donde compró el tostador.

Inden brugsanvisningen læses, foldes forsiden med illustrationerne ud

sikkerhed

- Brændt brød kan give anledning til brand, derfor:
 - gå aldrig fra brødristeren, når den er i brug
 - sørg for god afstand til let antændelige / brændbare ting, såsom gardiner.
 - sæt bruningsknappen på en lavere indstilling, når det drejer sig om tynde skiver eller tørt brød
 - sæt aldrig bruningsknappen på en højere indstilling end (☺) , når varместativet anvendes, og
 - opvarm aldrig kager med glasur eller madvarer med fyld (f.eks. pizza).
- For at undgå elektriske stød, må man aldrig:
 - nedsænke apparatet eller dele af det i nogen former for væske.
 - stikke hånden ned i brødristeren eller benytte metalgenstande, f.eks. en kniv eller alufolie i brødristeren
- Tag altid brødristerens stik ud af stikkontakten før rengøring eller inden der forsøg på at fjerne fastsiddende brød
- Dæk aldrig brødristeren til med en tallerken eller noget andet - den kan blive så varm, at der går ild i den. Af samme grund må varместativet heller aldrig dækkes helt til.
- Når varместativet anvendes, må brødet aldrig pakkes ind. Plastfolie vil smelte og kan brænde. Alufolie vil reflektere varme og beskadige brødristeren.
- Undgå at lade ledningen hænge ned over kanten af køkkenbordet, så et barn kan gribe fat i den - sæt ledningen fast i ledningsholderen i bunden.
- Denne brødrister er ikke beregnet til at blive brugt af små børn eller svagelige personer uden opsyn.

- Rør aldrig ved varme overflader, især ikke den øverste metalflade og varместativet. Når brødåbningerne anvendes, skal varместativet være sænket, så du ikke kan brænde dig på det.
- Når brødåbningerne anvendes, skal bolleristeren forblive nede, så man ikke brænder sig på den.
- Brug aldrig uautoriseret tilbehør.
- Brug aldrig en beskadiget brødrister. Få den kontrolleret eller repareret: Se "service".
- Denne brødrister er kun beregnet til husholdningsbrug.
- Små børn skal holdes under opsyn for at sikre, at de ikke leger med brødristeren.

før stikket sættes i stikkontakten

- Inden der tændes for brødristeren, skal man sørge for, at den på mærkepladen angivne spænding er den samme som den lokale el-forsyning i Deres hjem.
- Dette apparat opfylder kravene i EF-direktiv 89/336/EØF vedr. radiostøjdæmpning.

før første anvendelse

- Fjern alt indpakningsmaterialet og evt. etiketter.
- Betjen brødristeren en gang på indstilling 3 uden brød. (Håndtaget vil kun forblive nede, når brødristeren er tilsluttet el-forsyningen).
- Ligesom det gælder for alle nye varmeelementer, kan brødristeren lugte lidt brændt, når der først tændes for den. Dette er normalt, så man skal ikke bekymre sig om det.



kend din brødrister

- ① varместativsvælger
- ② varместativ
- ③ annulleringsknap
- ④ bruningsknap
- ⑤ håndtag (med 'Hi Rise™' for ekstra brødløft)
- ⑥ krummebakke
- ⑦ ledningsholder

sådan anvender du brødristeren

- 1 Indstil bruningsknappen ④. (Brug en lav indstilling til tynde skiver eller tørt brød.)
 - 2 Anbring brødet, bollen el.lign. i brødristeren.
 - 3 Tryk håndtaget helt ned ③, indtil det fastlåses. (Håndtaget vil kun forblive nede, når brødristeren er tilsluttet el.)
- Ristningen kan standses på et hvilket som helst tidspunkt ved at trykke på annulleringsknappen  ⑤.
Løft aldrig håndtaget for at annullere ristningen.
 - Frossent brød kan ristes ved at indstille bruningsknappen på .
- 4 Det ristede brød "springer" automatisk op. Det kan hæves højere ved at løfte håndtaget ③.

sådan anvender du varместativet

- 1 Varmestativet hæves ved at trykke ned på varместativsvælgeren ①.
- 2 Anbring brødet el.l. på stativet (skær tykke skiver midt over for at undgå, at de bliver brændt på ydersiden). Hold øje med at det ikke brænder, og vend det, når den halve tid er gået.
- 3 Indstil bruningsknappen på 1, 2 eller  - **men ikke højere end** .
- 4 Tryk håndtaget ③ ned.

- 5 Håndtaget går automatisk op ved slutningen af varmecyklopen.
- 6 Lad brødristeren køle af og tag stikket ud af stikkontakten. Sænk varместativet ved at løfte varместativsvælgeren.

pleje og rengøring

- 1 Inden rengøring tages stikket altid ud af stikkontakten og brødristeren køles af.
- 2 Træk krummebakken ⑥ ud. Rengør den og sæt den på plads. Dette skal gøres med jævne mellemrum for at undgå, at der samler sig for mange krummer, som kan ose eller brænde.
- 3 Tør brødristeren af udvendigt med en fugtig klud og tør efter med et viskestykke.

service

- Hvis ledningen bliver beskadiget, skal den af sikkerhedsgrunde udskiftes af KENWOOD eller en autoriseret KENWOOD forhandler.

Hvis du har brug for hjælp med:

- brug af brødristeren eller
- service eller reparationer, skal du kontakte forretningen, hvor brødristeren er købt.

Vik ut framsidan med illustrationerna innan du börjar läsa

säkerheten

- Brända livsmedel kan ta eld, så...
 - lämna aldrig brödrosten obehövad.
 - håll brödrosten på avstånd från allt som kan fatta eld (t.ex. gardiner).
 - ställ in lägre rostningsgrad för tunnt torrt bröd.
 - ställ aldrig in rostningsgraden högre än ☹ när värmingsgallret används, och
 - värm aldrig bröd med glasyr eller fyllning (t.ex. pizza). Om det droppar ner i brödrosten kan det fatta eld.
- För att undvika elektrisk stöt:
 - låt aldrig brödrosten, sladden eller kontakten bli våta, och
 - stick aldrig ner handen eller något av metall, t.ex. en kriv eller gaffel i springorna.
- Dra alltid ut sladden innan du gör ren brödrosten eller försöker lirka ut bröd som fastnat.
- Lägg aldrig en tallrik eller liknande på brödrosten – då kan den bli för varm och fatta eld. Av samma anledning ska värmingsgallret aldrig täckas helt.
- Slå aldrig in livsmedel som ska värmas på värmingsgallret. Plastomslag smälter och kan fatta eld. Folie reflekterar värmen, vilket skadar brödrosten.
- Låt sladden aldrig hänga ner någonstans där ett barn kan gripa tag i den. Linda överflödiga sladd runt sladdförvaringsklämmorna i botten.
- Denna brödrost är inte avsedd för användning av småbarn eller handikappade utan översyn.
- Vidrör aldrig varma ytor, särskilt metallområdet upptill och värmingsgallret. När du ska använda rostningsspringorna bör du sänka värmingsgallret så du inte bränner dig på det.
- Använd aldrig ej godkända tillbehör.
- Använd aldrig en skadad brödrost. Få den inspekterad eller reparerad, se "Service".

- Denna brödrost är avsedd endast för användning i hemmet.
- Barn ska hållas under uppsikt så att de inte leker med apparaten.

innan du sätter i kontakten

- Kontrollera att den elektricitet du har överensstämmer med vad som anges på brödrostens undersida.
- Denna brödrost uppfyller kraven i direktivet 89/336/EEG.

innan du använder brödrosten första gången

- Tag bort allt förpackningsmaterial och eventuella etiketter.
- Koppla på brödrosten en gång på inställning 3 utan bröd i. (Spaken stannar inte nere om inte brödrosten får ström).
- Som med alla nya värmeelement kan det lukta något bränt från brödrosten när du slår på den för första gången. Detta är normalt och ingenting att oroa sig för.



läs känna din brödrost från Kenwood

- ① värmingsgallerknapp
- ② värmingsgaller
- ③ avbrytningsknapp
- ④ rostningsgradsrratt
- ⑤ spak (med "Hi-Rise™" extra lyftmekanism)
- ⑥ smulbricka
- ⑦ sladdförvaring

användning av brödrosten

- 1 Ställ in rostningsgraden ④. (Använd en låg inställning för tunnt eller torrt bröd.)
 - 2 Lägg i brödet, bullarna etc.
 - 3 Sänk spaken ③ tills den stannar nere. (Den stannar inte nere om brödrosten inte är ansluten till elektriciteten.)
 - För att avbryta rostningen när som helst trycker du på avbrytningsknappen  ⑤.
- Tryck aldrig upp spaken för att avbryta rostningen.**
- När du ska rosta fryst bröd, väljer du ★ på rostningsgradsreglaget.
 - 4 Det färdigrostade brödet kommer upp automatiskt. Använd spaken för att lyfta upp det högre ③.

använda värmingsgallret

- 1 Höj värmingsgallret genom att trycka på värmingsgallerknappen  ①.
- 2 Lägg det du vill värma på gallret (klyv tjockare bitar så att de inte blir brända på utsidan). Håll ett öga på det så det inte blir bränt, och vänd det efter halva tiden.
- 3 Ställ rostningsgradsreglaget på 1, 2 eller  – **men aldrig högre än**  .
- 4 Sänk spaken ③.
- 5 Spaken höjs automatiskt i slutet av värmingscykeln.
- 6 Låt brödrosten svalna och dra ut kontakten. Sänk värmingsgallret genom att höja värmingsgallerknappen.

skötsel och rengöring

- 1 Dra alltid ut sladden och låt brödrosten kallna innan du gör ren den.
- 2 Skjut ut smulbrickan  ⑥. Gör ren den och sätt in den igen. Gör detta regelbundet - smulor kan ryka eller till och med brinna.
- 3 Torka av utsidan av brödrosten med en fuktig trasa och torka efter.

service och kundtjänst

- Om sladden skadas måste den av säkerhetskäl bytas av KENWOOD eller en av KENWOOD godkänd reparatör.

Om du behöver hjälp med

- hur du använder brödrosten, eller
- service eller reparationer, ombedes du kontakta butiken där du köpte brödrosten.

Før du leser dette, brett ut framsiden som viser illustrasjonene

sikkerhetshensyn

- Brent brød o.l. kan ta fyr, derfor må du:
 - aldri gå fra brødristeren mens den er i bruk,
 - ikke la brødristeren stå i nærheten av eller under gardiner e.l. som kan ta fyr,
 - stille velger for bruningsgrad lavere for tynne skiver eller tørt brød,
 - Ikke stille velger for bruningsgrad høyere enn (☹) når du bruker bolleoppsatsen/brødvarmeren, og
 - ikke varme opp mat med fyll (f.eks. pizza) - hvis det drypper ned i brødristeren, kan den ta fyr.
- For å unngå elektrisk støt må du:
 - aldri la brødristeren, ledningen eller støpselet bli våte, og
 - aldri stikke fingrene/hånden eller noe av metall - en kniv, folie e.l. ned i brødspalten.
- Ta alltid støpselet ut av kontakten før du gjør brødristeren ren eller forsøker å fjerne brød som har satt seg fast.
- Aldri sett en tallerken e.l. oppå brødristeren, den kan bli overopphetet og ta fyr. Av samme grunn bør du heller ikke dekke bolleoppsatsen helt til.
- Når du bruker bolleoppsatsen, må du ikke pakke inn maten i noe. Plastomslag vil smelte og kan ta fyr. Folie vil reflektere varmen og skade brødristeren.
- Ikke la ledningen henge ned hvor barn kan få tak i den. Overflødig ledning bør vikles opp under brødristeren.
- Brødristeren er ikke tenkt å brukes av mindre barn eller uføre, hold i så fall øye med dem.
- Ikke ta på deler eller overflater som er varme, spesielt ikke den øverste metaldelen av bolleoppsatsen. Hvis du bruker brødspaltene, hold bolleoppsatsen nede så den ikke kan brenne deg.

- Aldri bruk tilbehør som ikke er godkjent.
- Hvis det er tegn til skade på brødristeren, må den ikke brukes. Sørg for å få den undersøkt eller reparert, se 'Service' på side 23.
- Denne brødristeren er kun til bruk i hjemmet.
- Hold øye med småbarn - pass på at de ikke leker med brødristeren.

Før du setter i støpselet

- Forsikre deg om at nettspenningen stemmer overens med det som står på undersiden av brødristeren.
- Dette utstyret oppfyller kravene i EØF-direktiv 89/366/EEC

Før du bruker brødristeren for første gang

- Fjern all emballasje og alle etiketter eller merkelapper.
- Bruk brødristeren én gang på bruningsgrad 3 uten brød. (Skyvehendelen vil ikke holde seg nede hvis ikke støpselet står i kontakten).
- I likhet med alle nye varmeelementer, kan det være at det lukter litt brent av brødristeren første gang du slår den på. Dette er helt normalt og ikke noe å bekymre seg om.

bli kjent med Kenwood brødrister

- ① velger for bolleoppsats/brødvarmer
- ② bolleoppsats/brødvarmer
- ③ avbruddsknapp
- ④ velger for bruningsgrad
- ⑤ skyvehendel (med ekstra løftefunksjon, Hi-Rise™)
- ⑥ smulebrett
- ⑦ oppviklingsmulighet for ledning

bruk av brødristeren

- 1 Still inn velger for bruningsgrad ④.
(Bruk lav varme for tynne skiver eller tørt brød.)
- 2 Legg i brødsiver, teboller, bagels e.l.
- 3 Skyv hendelen ③ ned til den låser seg. (Hendelen vil ikke låse seg hvis støpselet ikke står i kontakten.)
- Hvis du vil avbryte ristingen, trykker du på knappen for 'avbryt' ▲ ⑤.
Ikke skyv opp hendelen for å avbryte ristingen.
- Hvis du vil riste frossent brød, sett bruningsvelgeren på ★.
- 4 Brødskiven(e) 'spretter opp' når de er ferdig ristet. Bruk hendelen til å løfte dem ut om nødvendig ③.

bruke bolleoppsatsen/brødvarmeren

- 1 Løft bolleoppsatsen på plass ved å trykke ned på velger for bolleoppsats/brødvarmer ①.
- 2 Legg bollene e.l. på oppsatsen (skjær tykke boller o.l. i to så de ikke blir brent på utsiden). Hold øye med dem så de ikke blir brent og snu dem etter en stund.
- 3 Velg bruningsgrad 1, 2 eller ② - **men ikke høyere enn ②**.
- 4 Skyv ned hendelen ③.
- 5 Skyveheldelen hever seg automatisk når varmesyklusen er over.
- 6 La brødristeren få avkjøle seg og ta støpselet ut av kontakten. Skyv bolleoppsatsen ned i nedfelt stilling ved å løfte velger for bolleoppsats/brødvarmer.

stell og rengjøring

- 1 Før rengjøring, ta støpselet ut av kontakten og la brødristeren få avkjøle seg.
- 2 Trekk ut smulebrettet ⑥ og tøm det. Tørk av brettet og skyv det på plass igjen. Du bør gjøre dette regelmessig.
- 3 Tørk av brødristeren utvendig med en fuktig klut, deretter med en tørr klut.

service og kundetjeneste

- Hvis ledningen er skadet, må den, av sikkerhetsmessige grunner, erstattes av KENWOOD eller en autorisert KENWOOD-reparatør.

Hvis du trenger hjelp til å

- bruke brødristeren
- utføre vedlikehold eller reparasjon ta kontakt med din forhandler.

Ennen ohjeiden lukemista taita etusivu auki, jotta näet kuvitukset

turvallisuus

- Palanut ruoka voi syttyä palamaan. Sen tähden:
 - älä koskaan jätä paahdinta päälle ilman valvontaa;
 - älä käytä paahdinta syttyvien materiaalien (esim. verhojen) läheisyydessä;
 - aseta alhainen paahtoaste ohuelle tai kuivalle leivälle;
 - älä aseta paahtoastetta korkeammalle ☹️ kuin lämmityselinettä käytettäessä;
 - älä koskaan lämmitä täytteellistä ruokaa (esim. pizzaa), sillä täyte voi paahtimeen tippuessaan syttyä palamaan.
- Sähköiskun välttämiseksi:
 - älä koskaan kastele paahdinta, sen virtajohtoa tai pistoketta;
 - älä koskaan työnnä kättäsi tai mitään metallista, kuten veitsee tai foliota, paahtimeen.
- Irrota pistoke pistorasiasta aina ennen laitteen puhdistamista tai juuttuneen leipäpalan poistamista.
- Älä koskaan peitä leivänpaahdinta lautasella tai muilla esineillä - leivänpaahdin saattaa ylikuumentua ja syttyä palamaan. Samasta syystä älä koskaan peitä lämmityselinettä.
- Kun käytät lämmityselinettä, älä kääri ruokaa mihinkään. Muoviset kääreet sulavat ja voivat syttyä palamaan. Folio heijastaa lämpöä ja voi vioittaa paahdinta.
- Älä koskaan anna virtajohton roikkua, sillä lapsi voi tarttua siihen. Kierrä ylimääräinen virtajohto pohjan säilytyspidikkeiden ympärille.
- Tätä paahdinta ei ole tarkoitettu lasten tai taitamattomien henkilöiden käyttöön ilman, että käyttöä valvotaan.

- Älä kosketa kuumia pintoja, etenkin metallista yläosaa ja lämmityselinettä. Jos käytät paahtoaukkoja, laske lämmityselinettä, ettet polta itseäsi siinä.
- Älä koskaan käytä sellaista lisälaitetta, jota ei ole hankittu valtuutetulta Kenwood- kauppiaalta.
- Älä koskaan käytä vioittunutta paahdinta. Vie se tarkastettavaksi tai korjattavaksi: katso ohjeet kohdasta 'huolto'.
- Tämä leivänpaahdin on ainoastaan kotitalouskäyttöön.
- Älä anna pienten lasten leikkiä laitteella

ennen liittämistä verkkovirtaan

- Varmista, että laitteen pohjassa esitetty jännite vastaa käytettävän verkkovirran jännitettä.
- Leivänpaahdin täyttää Euroopan talousyhteisön direktiivin 89/336/EEC vaatimukset.

ennen ensimmäistä käyttökertaa

- Poista kaikki pakkausmateriaali ja tarrat.
- Käytä leivänpaahdinta kerran ilman leipää asetuksella 3. (Käynnistyskytkin ei pysy alhaalla, ellei leivänpaahdin ole kytketty pistorasiaan.)
- Muiden uusien lämmitysvastusten tapaan leivänpaahtimesta tulee heikko palaneen haju, kun se kytketään päälle ensimmäisen kerran. Tämä on normaalia eikä siitä tarvitse huolestua.

tutustu Kenwood leivänpaahtimeen

- ① lämmitystelineen valitsin
- ② lämmitysteline
- ③ 'keskeytys'-näppäin
- ④ paahtoasteen säädin
- ⑤ vipu (jossa Hi-Rise™ - nostomahdollisuus)
- ⑥ leivänmurujen keräysastia
- ⑦ virtajohton säilytys

leivänpaahtimen käyttö

- 1 Aseta paahtoasteen säädin ④.
(Käytä alhaista paahtoastetta ohuelle tai kuivalle leivälle.)
- 2 Laita leipäviipale tai muu paahtettava tuote paahtimeen.
- 3 Paina vipua ③ alas, kunnes se lukkiutuu. (Vipu pysyy alhaalla vain silloin, kun paahtin on kytketty sähkövirtaan.)
- Paahtamisen keskeyttämiseksi missä tahansa vaiheessa, paina 'keskeytys'-näppäintä ▲ ⑤.
Älä koskaan keskeytä paahtamista nostamalla käynnistyskytkintä.
- Jos paahtat jäätynyttä leipää, valitse paahtoasteen säädöstä ★.
- 4 Paahtettu leipä ponnahtaa ylös automaattisesti. Leivän nostamiseksi ylemmäksi nosta vipua ③.

lämmitystelineen käyttö

- 1 Nosta lämmitysteline paikalleen painamalla lämmitystelineen valitsin ① alas.
- 2 Aseta ruoka telineeseen (leikkaa paksut palat kahtia, etteivät ne pala ulkopuolelta). Katso, ettei ruoka pala ja käännä se ympäri puolivälissä lämmittämistä.
- 3 Aseta paahtoaste asentoon 1, 2 tai ☹ - mutta ei korkeammalle ☹ .
- 4 Laske käynnistyskytkin ③ alas.

- 5 Kytkin nousee automaattisesti lämmitysjakson lopussa.
- 6 Anna paahtimen jäähtyä ja irrota pistoke pistorasiasta. Laske lämmitysteline alas nostamalla lämmitystelineen valitsinta.

perushuolto

- 1 Ennen puhdistamista irrota pistoke pistorasiasta ja anna laitteen jäähtyä.
- 2 Vedä leivänmurujen keräysastia ⑥ paahtimen sivusta. Puhdista astia ja pistä se sitten takaisin paikalleen. Suorita tämä toimenpide säännöllisesti, sillä paahtimeen kerääntyneet leivänmurut voivat savuta tai syttyä palamaan.
- 3 Pyyhi paahtimen ulkopinta kostealla pyyhkeellä ja kuivaa sitten.

huolto ja käyttökysymykset

- Mikäli paahtimeen tulee vikaa tai virtajohto on vioittunut, ottakaa yhteyttä valtuutettuun huoltoliikkeeseen. Yhteystiedot ja takuehdot saa joko KENWOOD-kauppiaalta tai maahantuojalta.
- Käyttöön liittyvissä kysymyksissä tai epäselvissä tapauksissa ottakaa yhteys maahantuojaan.

Pakkauksen ja laitteen hävittämisestä antavat ohjeita ympäristöviranomaiset. Oikeus niihin laitemuutoksiin, jotka tämän käyttöohjeen laatimisen jälkeen on tehty, pidätetään.

Okumaya başlamadan önce ön kapağı açınız ve açıklayıcı resimlere bakınız

güvenlik önlemleri

- Yanık yiyecekler kolayca tutuşabilir. Bu yüzden, aşağıdaki güvenlik önlemlerini dikkatle izleyiniz:
 - Ekmek kızartıcıyı kullanırken başından ayrılmayınız.
 - Ekmek kızartıcı perde ve benzeri yanıcı maddelerin yakınında ya da hemen altında kullanılmamalıdır.
 - İnce ve kuru ekmekler için kızartma kontrol düğmesini düşük ısıda tutunuz.
 - Isıtma telini kullandığınız zaman kızartma kumandasını ☹ işaretinden daha yükseğe ayarlamayınız.
 - Pizza vbg. üzerinde iç malzemesi olan yiyecekleri hiçbir biçimde bu aygıtta ısıtmayınız. Çünkü, aygıtta döküldüğü takdirde tutuşabilir.
 - Ceryan çarpmasından korunmak için aşağıdaki güvenlik önlemlerine dikkatle uyunuz:
 - Aygıtın elektrik kordonunu, fişini ya da aygıtı su ve sıvı maddelere değdirmeyiniz.
 - Ekmek kızartma deliklerine elinizi ya da bıçak ve benzeri madeni cisimler ya da yaldızlı kağıt gibi cisimleri sokmayınız.
 - Aygıtı temizlemeden önce ya da sıkışmış ekmekleri çıkarmadan önce fişini prizden çekiniz.
 - Ekmek kızartma makinesinin üstünü tabak ya da başka herhangi bir şeyle örtmeyiniz. Aygıt aşırı derecede ısınabilir ve tutuşabilir. Bu yüzden, ısıtma telinin üzerine örtmeyiniz.
 - Isıtma telini kullandığınız zaman yiyecekleri herhangi bir şeyle sarmayınız. Plastikle sardığınız takdirde yiyecek eriyebilir ve tutuşabilir. Yaldızlı kağıtlar ise ısıyı yansıtır ve aygıtta hasar verir.
 - Aygıtın elektrik kordonunu çocukların erişebileceği yerlerde tutmayınız. Elektrik kordonunu kordon sarma yuvasına sarınız.

- Ekmek kızartıcı çocuklar ya da engelli kişiler tarafından kullanılmamalıdır ya da denetim altında kullanmalarına izin verilmelidir.
- Aygıtın özellikle metal üst kısmı ve ısıtma teli dahil sıcak yüzeylerine dokunmayınız. Kızartma yarıklarını kullandığınız zaman elinizi yakmamak için ısıtma telini aşağı indiriniz.
- Üretici şirket tarafından satılmayan ya da önerilmeyen parça ya da ek parçaları kullanmayınız.
- Hasarlı aygıtları kullanmayınız. Hasarlı ekmek kızartıcıları onarımcıya götürüp denetimden geçirtiniz. Bu konuda 27. sayfadaki 'bakım' bölümüne bakınız.
- Bu aygıt yalnızca evde kullanılmalıdır.
- Küçük çocukların aygıtı dokunmalarına ve aygıtları oynamalarına dikkat ediniz.

elektrik akımına bağlanması

- Aygıtı kullanmadan önce evinizdeki elektrik akımının aygıtta belirtilen akımla aynı olduğundan emin olunuz.
- Bu ekmek kızartma makinesi, 89/336/EEC sayılı Avrupa Ekonomik Topluluğu Yönergesi'ne uygun olarak üretilmiştir.

ilk kullanımdan önce

- Aygıtı kullanmadan önce tüm ambalajını açınız ve yapışkan etiketlerini sökünüz.
- Ekmek kızartma makinesini içine ekmek koymadan 3. ayara getiriniz ve bir kez çalıştırınız. (Ekmek kızartma makinesinin fişi prize takılı değilse, kaldırma kolu aşağı konumda durmaz).
- Ekmek kızartma makinesinin tüm ısıtma donatıları yeni olduğu için, ilk kez prize takıldığı zaman hafif bir yanık kokusu çıkarabilir. Bu olağan bir durumdur ve önemli değildir.

Kenwood ekmek kızartma makinesi'nin parçaları

- ① ısıtma teli düğmesi
- ② ısıtma teli
- ③ iptal düğmesi
- ④ kızartma kontrol düğmesi
- ⑤ kızartma kolu ve ekmek yükseltici ('Hi-Rise™' ile)
- ⑥ kırıntı tepsisi
- ⑦ kordon sarma yuvası

Kenwood ekmek kızartma makinesi'nin kullanımı

- 1 Kızartma kontrol düğmesi istediğiniz kızartma derecesine ayarlayınız ④ (İnce ve kuru ekmekler için düşük kızartma ısıyı seçiniz).
- 2 Kızartmak istediğiniz yiyecekleri kızartma deliklerine yerleştiriniz.
- 3 Kızartma kolunu ③ yerine yerleşinceye kadar aşağıya çekiniz. Aygıtın fişi prize takılı olmadığı zaman kızartma kolu çalışmaz.
 - Kızartma işlemi durdurmak için iptal düğmesine ▲ ⑤ basınız. **Kızartmayı durdurmak için hiçbir biçimde kaldırma kolunu yukarı kaldırmayınız.**
 - Donmuş ekmekleri kızartmak için kızartma kumandasındaki * işaretini kullanınız.
- 4 Kızarmış ekmek kendiliğinden yukarı fırlayacaktır. Kızartılan yiyeceği daha yukarı çekmek için kızartma kolunu yukarıya kaldırınız ③.

Isıtma telinin kullanımı

- 1 Isıtma teli düğmesini ① aşağı doğru indirerek ısıtma telini yükseltme konumuna getiriniz.
- 2 Kızartacağınız yiyecekleri ısıtma telinin üzerine koyunuz (Kalın yiyeceklerin dış yüzeylerinin yanmaması için dilimleyiniz). Yanmamasına dikkat ediniz ve yiyecekleri gözetleyerek altüst ediniz.
- 3 Kızartma kumandasını 1 ve 2'ye ya da ☹ işaretine ayarlayınız. ☹ **işaretinin üstüne çıkmayınız.**
- 4 Kolu ③ aşağı indiriniz.
- 5 Yiyecekler ısındıktan sonra kol otomatik olarak yukarı çıkacaktır.
- 6 Ekmek kızartma makinesinin soğumasını bekleyiniz ve fişini prizden çekiniz. Isıtma teli düğmesini yükselterek ısıtma telini aşağı çekiniz.

bakım ve temizlik

- 1 Aygıtı temizlemeden önce fişini prizden çekiniz ve soğumasını bekleyiniz.
- 2 Kırıntı tepsisini ⑥ çekiniz ve temizledikten sonra tekrar yerine takınız. Kırıntı tepsisini düzenli olarak temizleyiniz. Çünkü, biriken ekmek kırıntıları duman çıkarabilir ve hatta tutuşabilir.
- 3 Ekmek kızartma makinesinin dış kısmını nemli bir bez ile siliniz ve kurulayınız.

bakım ve müşteri hizmetleri

- Elektrik kordonu hasar görürse, güvenlik nedeniyle KENWOOD ya da yetkili bir KENWOOD onarımcısı tarafından değiştirilmeli ya da onarılmalıdır.

Aygıtın kullanımı, ek parça siparişi, bakım ve onarımı için aygıtı satın aldığınız satıcıya başvurunuz.

Před čtením rozložte přední stránku s ilustrací

bezpečnost

- Spálené pečivo může snadno začít hořet, a proto:
 - zapnutý opékač nikdy nenechávejte bez dozoru;
 - opékač nesmí stát v blízkosti ničeho, co by mohlo začít hořet (např. záclony);
 - při opékání tence nakrájeného nebo suchého chleba nastavte kratší dobu opékání;
 - Regulátor opékání nenastavujte výše než ☹️ při použití ohřívacího roštu; a
 - v opékači nikdy neohřívejte jídla s náplní (např. pizza): kdyby náplň ukápla do opékače, mohla by začít hořet.
- Úrazu elektrickým proudem zabráníte, když:
 - budete dbát na to, aby spotřebič, šňůra ani zástrčka nebyly nikdy vlhké; a
 - do opékače nebudete vsunovat ruce, ani nic kovového, např. nůž či alobal.
- Před čištěním opékače a před tím, než se pokusíte uvolnit chléb zaseklý v opékači, vždy nejprve vytáhněte zástrčku spotřebiče ze zásuvky.
- Opékač topinek nikdy nezakrývejte miskou, ani čímkoliv jiným - mohl by se přehřát a začít hořet. Ze stejného důvodu nikdy zcela nezakrývejte ohřívací rošt.
- Při použití ohřívacího roštu nikdy opékané potraviny do ničeho nebalte. Plastový obal se roztaví a může vzplanout. Hliníková fólie odráží teplo, čímž poškozuje opékač.
- Připojnou šňůru nenechávejte přepadat přes okraj stolu v místech, kde by za ni mohlo zatáhnout dítě. Přebytečnou délku šňůry upevněte do úložného prostoru ve spodní části spotřebiče.
- Tento spotřebič nesmí bez dozoru

obsluhovat děti nebo nemocné či jinak oslabené osoby.

- Nikdy se nedotýkejte horkých povrchů, zvláště kovové horní části a ohřívacího roštu. Jestliže používáte otvory pro topinky, spusťte ohřívací rošt tak, aby vás nemohl spálit.
- Nepoužívejte přídavná zařízení nedoporučená výrobcem.
- Nepoužívejte poškozený spotřebič. Nechte ho opravit. Viz "Servis", strana 29.
- Tento opékač je určen pouze k použití v domácnosti.
- Dávejte pozor, malé děti musí být pod dohledem, aby si se spotřebičem nehrály.

před zapojením do proudu

- Přesvědčte se, že napětí v zásuvce odpovídá jmenovitému napětí uvedenému na typovém štítku na spodku spotřebiče.
- Tento spotřebič splňuje normu Evropského hospodářského společenství 89/336/EEC.

před prvním použitím

- Spotřebič vybalte a sundejte z něj všechny nálepky.
- Opékač topinek uveďte jednou do chodu bez chleba nastavený na stupeň 3. (Dokud opékač topinek nepřipojíte k síti, páčka nezůstane v dolní poloze.)
- Podobně jako všechny nové topné články, může i opékač topinek při prvním zapnutí vydávat jemný pach spáleniny. Je to normální a nemusíte si s tím dělat žádné starosti.

popis opékače topinek Kenwood

- ① selektor ohřivacího roštu
- ② ohřivací rošt
- ③ tlačítko "stop/cancel"
- ④ kruhový ovládač opékání (tmavosti topinek)
- ⑤ páčka nosiče (s funkcí "nadzvednutí" - Hi-Rise™)
- ⑥ miska na drobky
- ⑦ prostor k uložení šňůry

postup použití opékače topinek

- 1 Ovládač tmavosti topinek nastavte do požadované polohy ④. (Při opékání tence nakrájeného nebo suchého chleba nastavte kratší dobu opékání.)
 - 2 Do opékače vložte chleba, pečivo apod.
 - 3 Páčku nosiče topinek ③ pak stlačte dolů, až zůstane stát ve spodní poloze. (Páčka nosiče zůstane ve spodní poloze pouze tehdy, je-li opékač zapojen do proudu.)
 - Opékání můžete v kterémkoliv stádiu zrušit stisknutím tlačítka "stop" ▲ ⑤.
- Opékání nikdy nezastavujte zdvihnutím páčky.**
- K opékání zmrazeného chleba nastavte regulátor opékání na *.
- 4 Hotové topinky samy automaticky vyskočí z opékače. Zvednutím páčky můžete topinky nadzvednout ještě výš ③.

použití ohřivacího roštu

- 1 Zvedněte ohřivací rošt stlačením selektoru ① na ohřivacím roštu.
- 2 Vložte potraviny do roštu (silné kousky rozřízněte na polovinu, aby se jejich vnější okraje nepálily). Přesvědčte se, že se nepálí a o polovinu je posuňte.
- 3 Regulátor opékání nastavte na 1, 2 nebo ☹ - **nikoliv však více než ☹**.
- 4 Přesuňte páčku ③ dolů.
- 5 Na konci ohřivacího cyklu se tato páčka automaticky přesune nahoru.
- 6 Odpojte opékač topinek od sítě a nechejte jej zchladnout. Umístěním selektoru ohřivacího roštu do horní polohy spusťte rošt dolů.

údržba a čištění

- 1 Před čištěním vytáhněte zástrčku opékače ze zásuvky a spotřebič nechte vychladnout.
- 2 Vysuňte misku na drobky ⑥. Misku vyprázdněte a čistou ji zasuňte zpět. Toto čištění provádějte pravidelně: nahromaděné drobky by mohly začít doutnat nebo dokonce hořet.
- 3 Zvenku opékač otřete navlhčeným hadříkem a suchým přešetřete.

servis a služby zákazníkům

- V případě poškození šňůry může její výměnu- z bezpečnostních důvodů - provést pouze firma KENWOOD nebo firmou KENWOOD autorizovaná opravna.

Pokud potřebujete pomoc s:

- použitím spotřebiče, nebo
- servisem a opravami, obraťte se na firmu, u níž jste spotřebič zakoupili.

Az használati utasítás ábrái az első oldalon láthatók - olvasás közben hajtsa ki ezt az oldalt

első a biztonság

- A felforrósodott ételdarabok meggyulladhatnak, ezért
- a bekapcsolt kenyérpíritót soha ne hagyja magára.
- ne használja a készüléket függöny vagy egyéb gyúlékony anyag közelében.
- vékony és száraz kenyérszeletekhez rövidebb pírítási időt állítson be.
- ha a pírítót a melegítő ráccsal használja, a pírítási fokozat szabályozóját ne állítsa a ☹ magasabbra, továbbá
- a melegítő rácson soha ne melegítsen töltött ételeket (pl. pizzát), mert a megolvadt töltelék a pírítóba csepeghet, és lángra lobbanhat.
- Az áramütés elkerülése érdekében
- a készüléket, a hálózati vezetéket és a dugaszt mindig óvja a nedvességtől, és
- soha ne nyúljon kézzel vagy fémtárgyakkal (késsel, villával stb.) a pírítótérbe.
- Amíg a pírító áram alatt van, soha ne nyúljon a pírítótérbe. Ha egy beszorult kenyérdarabot akar kivenni, vagy csak meg szeretné tisztítani a készüléket, a hálózati dugaszt előbb mindig húzza ki a konnektorból.
- A kenyérpíritót soha ne fedje be tárgyral vagy más tárggyal, mert túlmelegedhet, és lángra lobbanhat. Éppen ezért ügyeljen arra, hogy a melegítendő étel soha ne fedje be teljesen a melegítő rácsot.
- A melegítő rácsra helyezett ételt soha ne csomagolja be. A műanyag csomagolóanyagok megolvadnak, sőt, lángra is lobbanhatnak. Az alufólia pedig visszaveri a hőt, és ezzel károsíthatja a készüléket.
- Ügyeljen arra, hogy a hálózati vezeték ne lógjon le az asztal széléről, nehogy valaki magára ránthassa a pírítót. A felesleges vezetéket tekerje fel a

vezetékcsévélő fülekre.

- Gyermekek vagy fizikai támogatásra szorulóknak (idősek, betegek) csak felügyelet mellett használhatják a készüléket.
- Soha ne érjen a pírító forró felületeihez: a készülék felső, fém alkatrészei és a melegítő rács különösen átforrósodhat. Ha a pírítótérben pírít, süllyessze le a melegítő rácsot, hogy ne égethesse meg a kezét.
- A készülékkel kizárólag eredeti, gyári tartozékokat használjon.
- Ha a kenyérpíritó megsérül, ne használja tovább. Az újbóli bekapcsolás előtt szakemberrel ellenőriztesse a készüléket, és ha szükséges, javíttassa meg (l. 31. oldal, javíttatás).
- A kenyérpíritó csak háztartási célokra használható.
- Kisgyermeket csak felügyelet mellett engedjen a kenyérpíritó közelébe, és ne hagyja, hogy játsszanak a készülékkel.

csatlakoztatás

- Üzembe helyezés előtt győződjön meg arról, hogy a hálózati feszültség megegyezik a készüléken feltüntetett üzemi feszültséggel.
Figyelem: A készüléket csak földelt aljzatba szabad csatlakoztatni!
- A készülék megfelel az Európai Közösség rádiózavarokra vonatkozó 89/336/EEC számú előírásának.

az első használat előtt...

- Távolítsa el a készülékről minden csomagolóanyagot és reklámcímekét.
- Kenyér nélkül kapcsolja be a pírítót 3-as fokozaton, és várja meg, amíg kikapcsol. (A kiemelő/leeresztő kar csak akkor marad az alsó állásban, ha a készüléket előzőleg csatlakoztatta a hálózatra.)

- Az első bekapcsolás után a kenyérpíró enyhe égett szagot bocsáthat ki. Ez minden új melegítő készüléknél előfordul, és nem jelenti a pírító hibáját.



a Kenwood kenyérpíró részei

- ① melegítő rács emelő karja
- ② melegítő rács
- ③ "leállítás" gomb
- ④ pírítási idő szabályzó
- ⑤ kiemelő/leeresztő kar ("Hi-Rise™" magas állással)
- ⑥ morzsatál
- ⑦ vezetékcsévlő fülek

a kenyérpíró használata

- 1 A pírítási idő szabályzóján ④ állítsa be a kívánt értéket. (Vékony és száraz kenyérszeletekhez rövidebb pírítási időre van szükség.)
- 2 A megpírítandó kenyérszeleteket helyezze a pírítótér nyílásába.
- 3 A leeresztő kart ⑤ ütközésig lenyomva süllyessze a kenyereket a pírítótérbe. (A kar csak akkor marad az alsó helyzetben, ha a pírító áram alatt van.)
- Ha a pírítást valamiért azonnal le akarja állítani, nyomja meg a "leállítás" gombot  ⑤.
A pírítás leállításához soha ne húzza fel kézzel a kart.
- Fagyasztott kenyér pírításakor a pírítási fokozat szabályzóját forgassa a * állásba.
- 4 A beállított pírítási idő letelte után a készülék automatikusan kikapcsol, és a megpírult kenyérszeletek kiemelkednek a pírítótérből. A kisebb péksütemények kivételéhez a kiemelő/leeresztő kart húzza feljebb a "Hi-Rise" állásba ③.

a melegítő rács használata

- 1 A melegítő rács emelő karjának lenyomásával emelje ki a rácsot ①.
- 2 Helyezze a melegítendő ételt a rácsra (a nagyobb darabokat szelje ketté, hogy egyenletesebben melegedjenek át). Ügyeljen arra, hogy az étel ne égjen meg, és a melegítés felénél fordítsa meg a darabokat.
- 3 A pírítási fokozat szabályzóját fordítsa 1, 2 vagy  állásba, **de ennél magasabb fokozatot ne használjon** .
- 4 Nyomja le a leeresztő kart ③.
- 5 A melegítés végén a kar automatikusan felemelkedik.
- 6 Várja meg, amíg a pírító lehűl, majd húzza ki a vezetékét a konnektorból. A melegítő rács emelő karjának felhúzásával süllyessze vissza a rácsot a készülékbe.

a készülék tisztítása

- 1 Tisztítás előtt a hálózati dugaszt mindig húzza ki a konnektorból, és hagyja lehűlni a pírítót.
- 2 Húzza ki a morzsatálat ⑥. Tisztítsa meg, majd csúsztassa vissza a helyére. A morzsákat rendszeresen el kell távolítani, mert megéghetnek, sőt, lángra is lobbanhatnak.
- 3 A készülék külső burkolatát nedves ruhával tisztítsa meg, majd törölje szárazra.

javíttatás

Figyelem: A megsérült hálózati vezetékét azonnal ki kell cserélni. A javítást - biztonsági okokból - csak a Kenwood vagy az általa megbízott javítóvállalat szakképzett szerelője végezheti el.

Ha a kenyérpíró:

- használatával, vagy
- javíttatásával kapcsolatban további segítségre van szüksége, forduljon ahhoz az üzlethez, ahol a készüléket vásárolta.

Przed czytaniem prosimy rozłożyć pierwszą stronę, zawierającą ilustracje

bezpieczeństwo

- Przypalona żywność może się zapalić, a więc:
 - nigdy nie pozostawiaj włączonego opiekacza bez nadzoru;
 - trzymaj opiekacz z dala od rzeczy, które mogą się zapalić (np. firanek)
 - nastaw regulację przypieczenia niżej dla cienkich kromek lub suchego chleba;
 - Ustaw regulator opiekania w pozycji nie wyższej, niż ☹️ gdy używasz rusztu opiekającego i
 - nigdy nie podgrzewaj żywności ze smarowaniem lub nadzieniem (np. pizzy); jeśli zacznie ono kapać do środka opiekacza, to może się zapalić.
- Aby ustrzec się przed porażeniem prądem, nigdy:
 - nie dopuszczaj do zamoczenia opiekacza, sznura lub wtyczki;
 - nie wkładaj ręki ani metalowych przedmiotów, np. noża lub folii do opiekacza.
- Zawsze wyjmij wtyczkę z gniazdka sieciowego przed czyszczeniem lub przystąpieniem do wyjęcia zakleszczonej kromki.
- W żadnym wypadku nie przykrywaj tostera talerzem ani niczym innym, może to spowodować przegrzanie i zapalenie się tostera. Z tego samego powodu nigdy nie zakrywaj całkowicie podstawki grzejącej.
- Nie podgrzewaj w opiekaczu zapakowanego jedzenia. Plastikowe opakowanie może się stopić i zapalić. Folia aluminiowa będzie odbijać ciepło i w ten sposób uszkodzi toster.
- Nigdy nie dopuszczaj, aby sznur zwisał z biału, gdzie może za niego złapać dziecko - nawiń nadmiar sznura na zaczepy w podstawie opiekacza.
- Opiekacz nie jest przeznaczony do obsługi bez nadzoru przez małe

dzieci lub osoby niepełnosprawne.

- W żadnym wypadku nie dotykaj gorących powierzchni, zwłaszcza metalowych elementów na wierzchu tostera i rusztu opiekającego. Jeżeli zamierzasz używać opiekacza do tostów, obniż ruszt opiekający tak, aby się nie poparzyć.
- Nigdy nie używaj przystawek nie zatwierdzonych przez wytwórcę.
- Nigdy nie używaj uszkodzonego opiekacza. Oddaj go do sprawdzenia lub naprawy: patrz punkt "Serwis" na str. 33.
- Opiekacz jest przeznaczony wyłącznie do użytku domowego.
- Małych dzieci należy pilnować, aby nie bawiły się opiekaczem.

przed włożeniem wtyczki do gniazdka

- Sprawdź, czy napięcie sieci jest takie same, co podane pod spodem opiekacza.
- Opiekacz jest zgodny z Dyrektywą Europejskiej Wspólnoty Gospodarczej 89/336/EEC.

przed użyciem po raz pierwszy

- Usuń wszystkie materiały opakowania i nalepki.
- Uruchomić jednorazowo toster bez chleba na ustawieniu '3'. (Dźwignia nie pozostanie w dolnym położeniu, jeśli toster nie jest podłączony do sieci).
- Podobnie jak w przypadku wszystkich nowych elementów grzejnych, toster może przy pierwszym uruchomieniu wydzielać niewielki zapach spalenizny. Jest to normalne zjawisko, którym nie należy się przejmować.

poznaj swój opiekacz Kenwooda

- ① dźwignia rusztu opiekającego
- ② ruszt opiekający
- ③ przycisk "kasować"
- ④ regulacja przypieczenia
- ⑤ dźwignia (z mechanizmem "Hi-Rise" dla jeszcze wyższego podniesienia)
- ⑥ taca na okruchy
- ⑦ miejsce na nadmiar sznura

jak posługiwać się opiekaczem

- 1 Nastaw regulację przypieczenia ④.
(Dla cienkich kromek lub suchego chleba użyj niższego nastawienia).
- 2 Włóż chleb, grzanki, obarzanki itp.
- 3 Przesuń dźwignię ③ w dół, aż zaskoczy. (Dźwignia nie zaskoczy, jeśli wtyczka opiekacza nie będzie włożona do gniazdka sieciowego).
- Aby w dowolnej chwili wyłączyć opiekanie, wciśnij przycisk "kasować" ▲ ⑤.
Nigdy nie wolno podnosić dźwigni, aby anulować opiekanie.
- Aby opiekać zamrożony chleb wybierz * na regulatorze opiekania.
- 4 Grzanka wyskoczy automatycznie. Aby ją podnieść wyżej, podnieś dźwignię ③.

w celu użycia rusztu opiekającego

- 1 Ustaw ruszt opiekający w odpowiedniej pozycji naciskając dźwignię rusztu opiekającego ①.
- 2 Ułóż jedzenie na ruszcie (grube elementy przekrój, aby zapobiec ich przypaleniu). Pilnuj, aby jedzenie się nie przypaliło. W połowie czasu opiekania obróć je na drugą stronę.

- 3 Ustaw regulator opiekania w pozycji 1, 2 lub ⑤, **najwyżej w pozycji ⑤**.
- 4 Naciśnij dźwignię ③.
- 5 Dźwignia automatycznie się podniesie, gdy opiekanie zostanie zakończone.
- 6 Pozostaw toster do ostygnięcia a następnie wyłącz go z kontaktu. Opuść ruszt opiekający unosząc dźwignię rusztu opiekającego.

pielęgnacja i czyszczenie

- 1 Przed czyszczeniem wyjmij wtyczkę z gniazdka sieciowego i poczekaj, aż opiekacz ostygnie.
- 2 Wysuń tacę na okruchy ⑥. Oczyszcz ją i włóż z powrotem. Rób to regularnie; okruchy mogą dymić lub nawet się zapalić.
- 3 Przetrzyj opiekacz z zewnątrz wilgotną ściereczką, a następnie suchą.

serwis i łączność z klientami

- Jeśli sznur ulegnie uszkodzeniu, to z uwagi na bezpieczeństwo musi go wymienić wyłącznie KENWOOD, względnie autoryzowany punkt naprawczy KENWOOD.

Gdy potrzebujesz pomocy:

- w posługiwaniu się opiekaczem, lub
- w serwisie lub naprawie prosimy się skontaktować z miejscem zakupu swego opiekacza.

См. иллюстрации на передней странице

Меры безопасности

- Подгоревшая пицца может загореться, поэтому:
 - никогда не оставляйте включенный тостер без присмотра;
 - не устанавливайте тостер рядом с предметами, которые могут загореться (например занавески);
 - для обжаривания тонких ломтиков хлеба и для сухого хлеба устанавливайте регулятор степени обжаривания в более низкое положение;
 - установите ручку управления нагревом в положение не выше ☺, чем при использовании рамки для разогрева и
 - никогда не разогревайте изделия с украшением на поверхности или с начинкой (например, пиццу). Они могут загореться.
 - Во избежание поражения электрическим током, никогда:
 - не допускайте намокания тостера, его сетевого шнура и вилки, и
 - не суйте в тостер руки и не вставляйте в него металлические предметы (ножи, фольгу и т.д.).
 - Перед чисткой тостера, а также перед попыткой извлечь застрявший в нем хлеб обязательно отсоедините вилку от сетевой розетки.
 - Никогда не накрывайте тостер тарелкой или каким-либо другим предметом – тостер может перегреться и загореться. По этой же причине никогда не накрывайте полностью рамку для разогрева.
 - При использовании рамки для разогрева никогда не заворачивайте продукты. Пластиковая обертка расплавится и может загореться. Фольга будет отражать тепло, что может повредить тостер.
 - Не допускайте свешивания сетевого шнура с поверхности стола. За него может потянуть ребенок. Длина шнура регулируется с помощью зажимов, расположенных в основании тостера.
 - Данный тостер не предназначен для использования маленькими детьми и инвалидами.
 - Никогда не прикасайтесь к горячим частям, особенно к верхней металлической поверхности и рамке для разогрева. Если вы используете внутренние нагревательные элементы тостера, опустите рамку для разогрева, чтобы она не могла вас обжечь.
 - Запрещается использовать не рекомендованные изготовителем приспособления.
 - Запрещается пользоваться неисправным тостером. Тостер проверяется и ремонтируется в соответствии с разделом "Техническое обслуживание" (стр. 36).
 - Тостер предназначен только для бытового применения.
 - Не позволяйте маленьким детям играть с электроприбором.
- перед включением тостера в сеть**
- Убедитесь в том, что напряжение электросети в вашем доме соответствует указанному в табличке на нижней стороне тостера
 - Тостер соответствует Требованиям Европейского Экономического Сообщества 89/336/ЕЭС.
- перед первоначальным использованием тостера**
- Удалите упаковку и любые наклейки.

- Дайте тостеру поработать один раз без хлеба при установке степени обжаривания '3'. (Рычаг не будет фиксироваться в нижнем положении до тех пор, пока тостер не будет подключен к электросети.)
- При первом включении тостера может ощущаться слабый запах гари. Это нормальное явление, которое часто наблюдается при первом включении новых электроприборов, не является признаком неисправности.

Познакомьтесь с тостером Kenwood

- ① рычажок подъема рамки для разогрева
- ② рамка для разогрева
- ③ кнопка "прекращение"
- ④ регулятор степени обжаривания
- ⑤ рычаг (с устройством Рш-Кшыу" для дополнительного подъема)
- ⑥ поддон для сбора крошек
- ⑦ место для хранения шнура

Как пользоваться тостером

- 1 Установите регулятор степени обжаривания ④ в нужное положение. (Для тонких ломтиков хлеба или для сухого хлеба установите регулятор в нижнее положение).
- 2 Разместите ломтики хлеба, круглые пышки, бублики и т. п.
- 3 Опустите рычаг ③ до его фиксации. (Рычаг не будет фиксироваться в нижнем положении, если тостер не включен в сеть).
- Для прекращения обжаривания тоста на любой стадии его приготовления нажмите кнопку "прекращение" ▲ ⑤.
Никогда не прекращайте

обжаривание с помощью поднятия рычага.

- Для подогрева замороженного хлеба установите ручку управления нагревом в положение *.
- 4 Ваш тост автоматически выталкивается вверх. Для дополнительного поднятия тоста поднимите рычаг ③.

использование рамки для разогрева

- 1 Нажав на рычажок подъема рамки для разогрева ① поднимите рамку.
- 2 Поместите продукты на рамку (рекомендуется нарезать толстые куски пополам, чтобы избежать подгорания краев). Следите за тем, чтобы продукты не подгорели, по истечении половины времени разогрева переверните продукты.
- 3 Установите ручку управления нагревом в положение 1, 2 или ☺ - **но не выше** ☹ .
- 4 Опустите рычаг ③.
- 5 Рычаг автоматически поднимется по окончании времени разогрева.
- 6 Дождитесь охлаждения тостера и выключите его из розетки. Опустите рамку для разогрева, переместив рычажок вверх.

Уход и очистка

- 1 Перед очисткой отсоедините тостер от электросети и дайте ему остынуть.
- 2 Выдвиньте поддон для сбора крошек ⑥. Очистите его, а затем установите на место. Выполняйте эту операцию регулярно; крошки хлеба могут дымить и даже загореться.
- 3 Протрите наружные поверхности тостера влажной тканью, а затем высушите.

Ремонт и обслуживание

В целях безопасности поврежденный шнур должен заменяться в мастерской компании Kenwood или в мастерской, имеющей соответствующее разрешение компании Kenwood.

Свяжитесь с торговой организацией, в которой вы приобрели утюг.

Πριν από την ανάγνωση, παρακαλώ ξεδιπλώστε την μπροστινή σελίδα όπου παρέχεται η εικονογράφηση

ασφάλεια

- Το καμένο φαγητό μπορεί να πιάσει φωτιά, γι' αυτό:
- πρέπει πάντα να επιβλέπτετε τη φρυγανιέρα σας κατά τη διάρκεια της λειτουργίας της.
- κρατήστε τη φρυγανιέρα σας μακριά από οτιδήποτε που θα μπορούσε να πιάσει φωτιά (π.χ. κουρτίνες).
- θέστε το διακόπτη ρύθμισης του ψησίματος σε χαμηλότερη θέση για λεπτό ή ξερό ψωμί.
- Ρυθμίστε τον διακόπτη ψησίματος όχι υψηλότερα από ☺ όταν χρησιμοποιείτε τη σχάρα ζεστάματος και
- μη χρησιμοποιήσετε ποτέ τη φρυγανιέρα για να ζεστάνετε φαγητό με επικάλυψη ή γέμιση (π.χ. πίτσα): εάν το φαγητό στάξει μέσα στη φρυγανιέρα μπορεί να πιάσει φωτιά.
- Για να αποφύγετε ηλεκτροπληξία, δεν πρέπει ποτέ:
- να αφήνετε τη φρυγανιέρα, το καλώδιο ή το φιν να βραχούν, ή
- να βάζετε το χέρι σας ή οποιοδήποτε μεταλλικό αντικείμενο, π.χ. μαχαίρι ή αλουμινόχαρτο, μέσα στη φρυγανιέρα.
- Πρέπει πάντα να αποσυνδέετε τη φρυγανιέρα από το ρεύμα πριν από τον καθαρισμό ή πριν προσπαθήσετε να βγάλετε ψωμί που έχει τυχόν σφηνώσει.
- Ποτέ μην καλύπτετε τη φρυγανιέρα με πιάτο ή ο,τιδήποτε άλλο – μπορεί να υπερθερμανθεί και να πιάσει φωτιά. Για τον ίδιο λόγο, ποτέ μην καλύπτετε τελείως τη σχάρα ζεστάματος.
- Όταν χρησιμοποιείτε τη σχάρα ζεστάματος, ποτέ μην τοποθετείτε τις τροφές σε περιτύλιγμα. Το πλαστικό περιτύλιγμα θα λιώσει και μπορεί να πιάσει φωτιά. Το αλουμινόχαρτο αντανάκλα τη θερμότητα, προκαλώντας φθορά στη φρυγανιέρα.

- Μη αφήνετε ποτέ το καλώδιο να κρέμεται σε μέρη όπου ένα παιδί θα μπορούσε να το τραβήξει. Τυλίξτε το επιπλέον καλώδιο γύρω από τα άγκιστρα αποθήκευσής του που βρίσκονται στη βάση της φρυγανιέρας.
- Αυτή η φρυγανιέρα δεν προορίζεται για χρήση από παιδιά ή αδύναμα άτομα χωρίς επίβλεψη.
- Ποτέ μην ακουμπάτε τις καυτές επιφάνειες ιδιαίτερα το επάνω μεταλλικό μέρος και τη σχάρα ζεστάματος. Αν χρησιμοποιείτε τις σχισμές φρυγανίσματος, χαμηλώστε τη σχάρα ζεστάματος ώστε να μη σας κάψει.
- Μην χρησιμοποιήσετε ποτέ εξαρτήματα που δεν είναι εγκεκριμένα από την Λεξσοοδ.
- Μη χρησιμοποιείτε ποτέ φρυγανιέρα που παρουσιάζει βλάβη. Πρώτα ελέγξτε την ή επισκευάστε την: δείτε σχετικά το κεφάλαιο “Σέρβις”, σελίδα 39.
- Η φρυγανιέρα αυτή προορίζεται για οικιακή χρήση μόνο.
- Δεν πρέπει να αφήνετε μικρά παιδιά να χρησιμοποιούν τη συσκευή χωρίς επίβλεψη για να είστε σίγουροι ότι δεν τη χρησιμοποιούν ως παιχνίδι.

πριν από τη σύνδεση στο ρεύμα

- Βεβαιωθείτε ότι η τάση της παροχής ρεύματος είναι η ίδια με αυτή που αναγράφεται στο κάτω μέρος της συσκευής σας.
- Η συσκευή αυτή είναι κατασκευασμένη σύμφωνα με την Οδηγία 89/336/ΕΟΚ της Ευρωπαϊκής Οικονομικής Κοινότητας.

πριν από την πρώτη χρήση

- Αφαιρέστε τη συσκευασία και τις ετικέτες.
- Επιλέξτε τη ρύθμιση 3 και θέστε σε λειτουργία τη φρυγανιέρα δίχως να έχετε βάλει το ψωμί. (Ο μοχλός θα παραμείνει κάτω μόνο εφόσον η φρυγανιέρα είναι στην πρίζα).

- Όπως συμβαίνει με όλες τις νέες αντιστάσεις, όταν η φρυγανιέρα σας τεθεί σε λειτουργία για πρώτη φορά, θα αρχίσει να αναδύεται μία ελαφρά μυρωδιά καμένου. Αυτό είναι φυσιολογικό και δεν πρέπει να σας ανησυχήσει.



γνωρίστε τη φρυγανιέρα σας της Kenwood

- ① επιλογέας σχάρας ζεστάματος
- ② σχάρα ζεστάματος
- ③ κουμπί “ακύρωσης”
- ④ διακόπτης ρύθμισης του ψησίματος
- ⑤ μοχλός λειτουργίας (με μηχανισμό Hi-Rise™ για επιπλέον ανύψωση)
- ⑥ δίσκος συλλογής ψίχουλων
- ⑦ χώρος αποθήκευσης καλωδίου

για να χρησιμοποιήσετε τη φρυγανιέρα σας

- 1 Ρυθμίστε το διακόπτη ψησίματος ④ (Χρησιμοποιήστε χαμηλή ρύθμιση για λεπτό ή ξερό ψωμί).
- 2 Βάλτε μέσα στη φρυγανιέρα το ψωμί, τα κεκάκια (μάφινς) ή κουλουράκια (μπέιγκελ), κ.τ.λ.
- 3 Χαμηλώστε το μοχλό λειτουργίας ③ μέχρις ότου ασφαλίσει. Ο μοχλός λειτουργίας θα μείνει κάτω μόνο εάν η φρυγανιέρα είναι συνδεδεμένη με το ρεύμα.
- Για να σταματήσετε το ψήσιμο σε οποιοδήποτε στάδιο, πιέστε το κουμπί “ακύρωσης”  ⑤. **Ποτέ μην σηκώνεται το μοχλό προκειμένου να ακυρώσετε τη διαδικασία.**
- Για να φρυγανίσετε κατεψυγμένο ψωμί, επιλέξτε τη ρύθμιση * επάνω στον διακόπτη ψησίματος.
- 4 Το φρυγανισμένο ψωμί θα πεταχτεί επάνω αυτόματα. Για να το σηκώσετε πιο ψηλά σηκώστε το μοχλό λειτουργίας ③

για να χρησιμοποιήσετε τη σχάρα ζεστάματος

- 1 Ανεβάστε τη σχάρα ζεστάματος πιέζοντας προς τα κάτω τον επιλογέα σχάρας ζεστάματος ①.
- 2 Τοποθετήστε το φαγητό σας επάνω στη σχάρα (τεμαχίστε τις χοντρές τροφές στα δύο ώστε να μην καούν εξωτερικά). Παρακολουθήστε ώστε να βεβαιωθείτε ότι δεν καίγεται και γυρίστε το από την άλλη πλευρά στα μισά της διαδικασίας.
- 3 Ρυθμίστε τον διακόπτη ψησίματος στις θέσεις 1, 2 ή  – **αλλά όχι υψηλότερα από τη θέση  .**
- 4 Χαμηλώστε τον μοχλό ③.
- 5 Ο μοχλός σηκώνεται αυτόματα στο τέλος του κύκλου ζεστάματος.
- 6 Αφήστε τη φρυγανιέρα να κρυώσει και αποσυνδέστε την από το ρεύμα. Χαμηλώστε τη σχάρα ζεστάματος ανεβάζοντας τον επιλογέα σχάρας ζεστάματος.

φροντίδα και καθαρισμός

- 1 Πριν καθαρίσετε τη φρυγανιέρα σας θα πρέπει πάντοτε να βγάξετε το φιν από την πρίζα και να την αφήσετε να κρυώσει.
- 2 Τραβήξτε το δίσκο συλλογής ψίχουλων ⑥ προς τα έξω. Καθαρίστε τον και τοποθετήστε τον πάλι στη θέση του. Ακολουθείστε αυτή τη διαδικασία συχνά: τα ψίχουλα μπορεί να καπνίσουν ή ακόμη και να πιάσουν φωτιά.
- 3 Σκουπίστε την εξωτερική επιφάνεια της φρυγανιέρας μ' ένα υγρό πανί και κατόπιν μ' ένα στεγ

σέρβις και φροντίδα πελατών

- Εάν το καλώδιο πάθει κάποια βλάβη θα πρέπει για λόγους ασφαλείας να αντικατασταθεί από την Kenwood ή από κάποιο εξουσιοδοτημένο συνεργείο της.

Εάν χρειαστείτε βοήθεια σχετικά με:

- τη χρήση της φρυγανιέρας σας ή
 - τη συντήρηση και επισκευή
- Επικοινωνήστε με το κατάστημα που αγοράσατε τη φρυγανιέρα σας.

لاستعمال رف التسخين

- ١ ارفع رف التسخين الى موضعه بضغط انتقاء رف التسخين للأسفل ① .
- ٢ ضع الطعام على الرف (اقطع المواد السميكة الى نصفين لمنع احتراق الجوانب). راقب التشغيل للتأكد من عدم احتراق الخبز واقلبه في منتصف العملية.
- ٣ ضع زر التحكم بالتحميمص على النقطة ١، ٢ او ② - لكن ليس اكثر من ذلك ③ .
- ٤ اخفض العتلة ③ .
- ٥ سوف ترتفع العتلة تلقائياً في نهاية دورة التحميمص.
- ٦ دع جهاز التحميمص يبرد وافصله من الكهرباء. اخفض رف التسخين برفع مفتاح انتقاء رف التسخين.

العناية والتنظيف

- ١ قبل التنظيف ، افصل محمصة الخبز من الكهرباء ودعها تبرد .
- ٢ ازلق صينية كسر الخبز ⑥ . ونظفها ثم اعدھا الى مكانها. ينفذ ذلك على انتظام: لان كسر الخبز قد يدخن او يشتعل.
- ٣ امسح الجزء الخارجي لمحمصة الخبز بقطعة قماش رطبة ثم جففه.

الخدمة

- اذا تضرر سلك الكهرباء فيجب، لاسباب تتعلق بالسلامة، استبداله من قبل كينوود او جهة تصليح مخولة من قبل كينوود .

- اذا احتجتم الى مساعدة تتعلق:
- باستعمال محمصة الخبز او
- الخدمة او التصليح
- اتصلوا بالمتجر الذي اشتريتم منه محمصة الخبز.

- لوقف التحميمص في اية مرحلة، اضغط زر "الغاء" Δ ⑤ .
- ابدأ لا ترتفع الغطاء لالغاء التحميمص.
- لتحميمص الخبز المجمد، انتق العلامة * على زر التحكم بالتحميمص.
- ٤ سوف يرتفع الخبز المحمص للأعلى تلقائياً. ولفعه اكثر، ارفع العتلة ③ .

ملاحظات مفيدة حول استعمال محمصة الخبز

- انتق نقطة ضبط منخفضة للتحميمص الخفيف، لتحميمص شريحة خبز واحدة او للخبز الجاف.
- عند تحميمص شريحة خبز واحدة، قد تلاحظ اختلاف في اللون بين الجانبين- هذا امر اعتيادي.
- ان الخبز الجاف البائت يتحمص اسرع من الخبز الطازج كما وان الخبز الرقيق يتحمص اسرع من الخبز السميك. لذلك فإن زر الحكم بالتحميمص يجب ان يوضع على نقطة اقل من المعتاد.
- للحصول على افضل النتائج تأكد من ان شرائح الخبز هي من نفس السمك والطراوة والقياس.
- لاجل تحميمص الخبز بشكل متجانس نوصي الانتظار لمدة ٣٠ ثانية بين عملية تحميمص واخرى ليتمكن جهاز التحكم من اعادة الضبط تلقائياً. وكبديل لذلك، ادر زر التحكم بالتحميمص الى نقطة اقل عند اجراء تحميمص اضافي.

السلامة

- لعبهم بالجهاز.
- **قبل التوصيل بالكهرباء**
- تأكد من ان مصدر الكهرباء المتوفر لديك مطابق لما هو مبين على الجانب التحتي لمحمصة الخبز.
- ان محمصة الخبز هذه تتطابق مع توجيه المجموعة الاقتصادية الأوروبية رقم 89/336/EEC.
- **قبل الاستعمال للمرة الاولى**
- تزال جميع مواد التغليف واية ملصقات.
- شغل المحمصة مرة واحدة على النقطة ٣ بدون وضع خبز فيها. (ان العتلة سوف لا تثبت في الاسفل ما لم تكن المحمصة موصولة بالكهرباء).
- وكما هو شأن جميع عناصر التشغيل الجديدة، قد ينبعث من المحمصة رائحة احتراق طفيفة عند تشغيلها للمرة الاولى. هذا امر اعتيادي ولا يدعو الى القلق.
- الطعام المحترق يمكن ان يشتعل، لذلك:
- ابدأ لا تترك محمصة الخبز مشتغلة بدون مراقبة؛
- احتفظ بمحمصة الخبز بعيدة عن اية اشياء قابلة للاحتراق (مثل الستائر)؛
- ضع زر التحكم بالتحميمص على درجة اقل للخبز الرقيق او الجاف.
- ضع تحكم التحميمص على درجة لا تزيد (⊕) عن عند استعمال رف التسخين؛ و
- ابدأ لا تسخن طعاما من نوع له طبقة مواد علوية او محشو (مثل البيتزا): اذا سقطت قطرات منه في المحمصة فقد تشتعل.
- لتجنب الصدمات الكهربائية، ابدأ لا:
- تسمح لمحمصة الخبز، السلك او القابس بالابتلال؛ او
- تضع يدك او اي شيء معدني، مثل سكين او ورق المنيوم في المحمصة.
- دائما افصل محمصة الخبز من الكهرباء قبل التنظيف او محاولة اخراج خبز مستعص.

مفتاح الرموز

- ① مفتاح انتقاء تحكم الرف
- ② رف التسخين
- ③ عتلة (مع اداة "هاي رايز" - ماركة تجارية للرفع الاضافي)
- ④ زر التحكم بالتحميمص
- ⑤ زر "الغاء"
- ⑥ صينية كسر الخبز
- ⑦ مخزن السلك

لاستعمال محمصة الخبز

- ١ اضبط زر التحكم بالتحميمص ④. (تستعمل نقطة ضبط منخفضة للخبز الرقيق او الجاف).
- ٢ ادخل الخبز، الفطائر، الخ.
- ٣ اخفض العتلة ③ حتى تقفل (سوف لا تبقى العتلة في الاسفل ما لم تكن محمصة الخبز موصولة بالكهرباء).
- ابدأ لا تسمح بتدلي السلك حيث يصبح بإمكان طفل ما الامسك به - بل اشبك السلك الزائد في مشابك تخزين السلك الواقعة في القاعدة.
- ان محمصة الخبز هذه ليست مصممة للاستعمال من قبل الاطفال او الاشخاص الواهنين بدون اشراف.
- ابدأ لا تلمس الاسطح الساخنة خصوصا المنطقة المعدنية العليا ورف التسخين. اذا كنت تستعمل شقوق التحميمص، اخفض الرف لكي لا تكتوي به.
- ابدأ لا تستعمل قطع ملحقة غير مخول استعمالها.
- ابدأ لا تستعمل محمصة خبز متضررة، بل ليكشف عليها او يتم اصلاحها: انظر "الخدمة".
- ان محمصة الخبز هذه مصممة للاستعمال المنزلي فقط.
- يجب مراقبة الاطفال الصغار للتأكد من عدم