

Знакомство с телефоном

Перечень составных частей относится к рисункам 1 и 2:

1. Антенна
2. Индикатор состояния
3. Сигнал вызова
4. Динамик
5. Дисплей
6. Клавиатура
7. Микрофон
8. Гнездо зарядного устройства
9. Батарея
10. Держатель SIM карты
11. Гнездо зажима
12. Гнездо внешней антенны



Рис. 1. Вид спереди



Рис. 2. Вид сзади

Инструкции по сборке

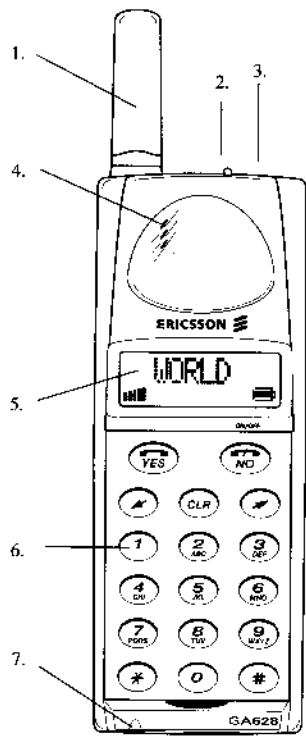
В этой главе рассказано о том, как собрать телефон, что такое SIM карта и как вставлять батарею.

Сборка и зарядка

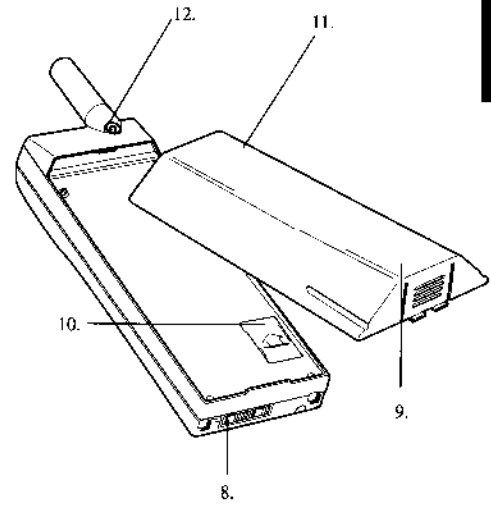
- Вставьте SIM карту.
- Присоедините батарею.
- Присоедините зарядное устройство к телефону.
- Присоедините зарядное устройство к электросети.
- Замена передней панели.

Установка SIM карты

Вставьте SIM карту в держатель, как показано на рис. 3, и закройте защелку.

Убедитесь, что скошенный угол SIM карты расположен так, как показано на рис. 3.

Удаление SIM карты

1. Убедитесь в том, что батарея отключена.
2. Приподнимите защелку SIM карты так, как показано на рис. 3.
3. Выньте SIM карту.



Рис. 3. Установка SIM карты

Подключение батареи

Расположите батарею сверху телефона и слегка нажмите до щелчка (см. рис. 4).

Удаление батареи

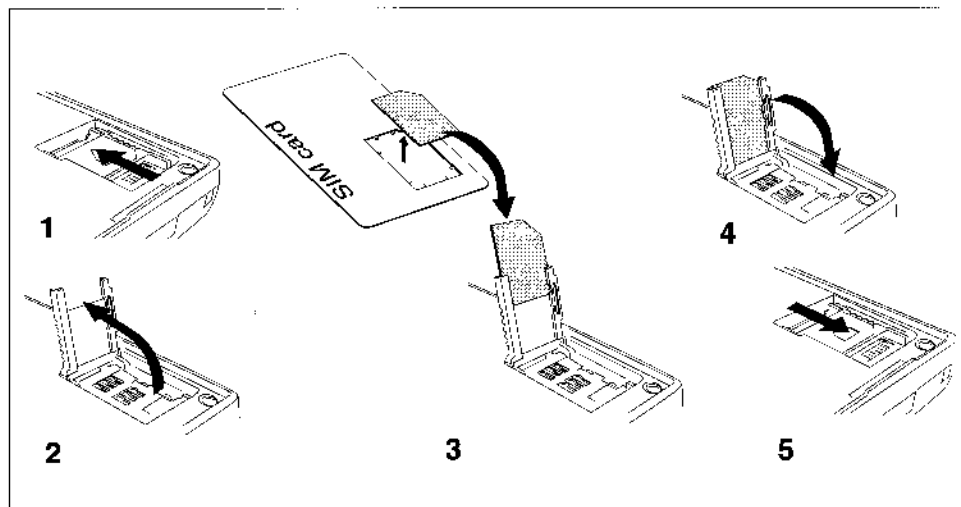
1. Убедитесь в том, что телефон выключен.
2. Нажмите на защелку, расположенную на батарее снизу (см. рис. 4.).
3. Приподнимите батарею и выньте ее из телефона.

Функция подзарядки

Если батарея разряжена, телефон издает предупреждающий звуковой сигнал и на дисплее появляется мигающий значок разряженной батареи.

Звуковой сигнал повторяется несколько раз, и, после небольшого промежутка времени, телефон отключается.

Подключение и отключение зарядного устройства

Вставьте батарею в телефон и присоедините зарядное устройство так, как показано на рис. 5. Разъем зарядного устройства должен быть повернут символом молнии вверх.

Для отключения зарядного устройства приподнимите разъем вверх и вытащите его (см. рис. 5).



Рис. 4. Присоединение и отсоединение батареи



Рис. 5. Подключение и отключение зарядного устройства

Подключение зарядного устройства к электросети

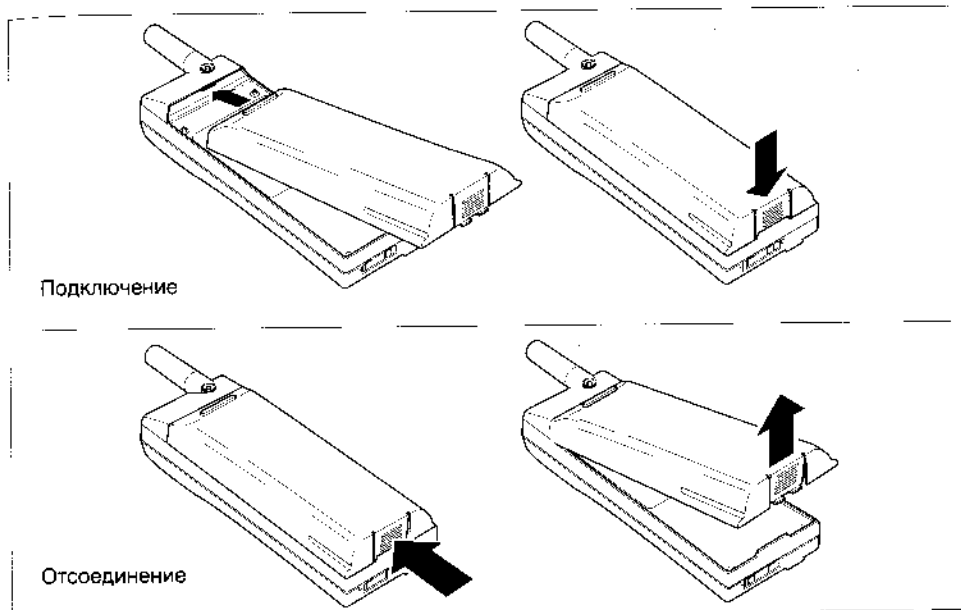
Вставьте зарядное устройство в розетку электропитания. Телефон начнет подзарядку батареи. По мере заряжения на дисплее будет изменяться шкала зарядки.

Зарядка телефона

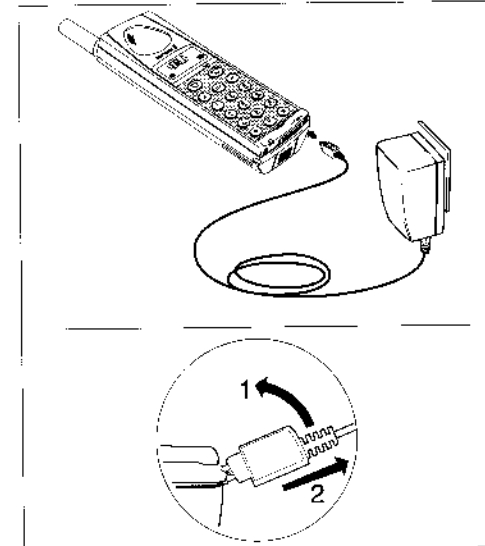
После подключения зарядного устройства батарея начинает заряжаться. После того, как батарея полностью зарядится, процесс остановится. Батарея устроена так, что ее нельзя зарядить больше допустимого.

В процессе зарядки телефоном можно пользоваться как обычно, но при этом время зарядки увеличится.

- Подключение зарядного устройства к телефону.
- Подключение зарядного устройства к сети.

Если телефон включен:

Индикатор горит ровным зеленым светом. Во время зарядки значок батареи на дисплее периодически наполняется и опустошается.

После полной зарядки значок батареи на дисплее содержит три полосы.

Если телефон выключен:

Индикатор горит ровным красным светом.

Во время зарядки значок батареи на дисплее периодически наполняется и опустошается.

После полной зарядки значок батареи на дисплее содержит три полосы, а индикатор горит ровным зеленым светом.

Замена передней панели

Не используйте телефон без передней панели. Она защищает аппарат от пыли и грязи.

Выпуклые маркеры на передней панели

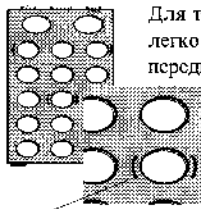

Выпуклые маркеры на передней панели

Для того, чтобы можно было легко найти нужную кнопку, на переднюю панель нанесены выпуклые маркеры вокруг кнопок со стрелками вправо/влево и кнопкой с цифрой 5. Это удобно, если вы хотите воспользоваться телефоном "в слепую", например во время вождения. При установке передней панели эти маркеры должны быть сверху.

Отсоединение передней панели

1. Приподнимите нижний край передней панели и сдвиньте ее в направлении дисплея.

Не сгибайте панель слишком сильно, чтобы не сломать ее.

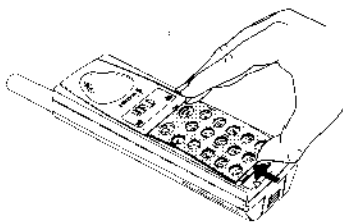

2. Снимите панель.

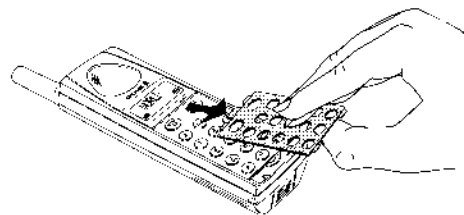

Установка передней панели

1. Вставьте верх панели в слоты над кнопками YES и NO. Убедитесь, что передняя панель повернута выпуклыми маркерами вверх.

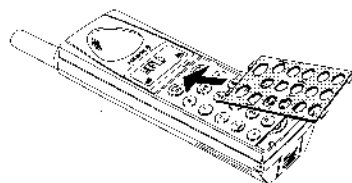

2. Поверните телефон горизонтально и опустите панель на лицевую сторону телефона.

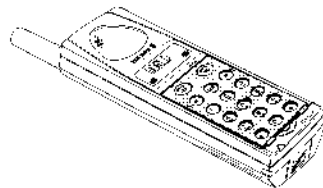

3. Осторожно согните панель, вставьте шпильки внизу панели в гнезда телефона и сдвиньте панель в направлении дисплея. Будьте осторожны и не сгибайте панель слишком сильно, чтобы не сломать ее.

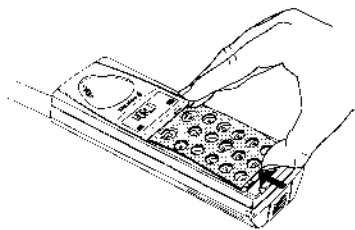

Батарея и карта SIM

Батарея

В комплекте с телефоном поставляется никель-металлгидридная батарея. Батарея перед отправкой не заряжается, но, тем не менее, она может содержать достаточно энергии для включения телефона.

Сдайте отработавшую аккумуляторную батарею на переработку.

SIM карта

Прежде чем приступить к использованию телефона, вы должны получить SIM карту у

оператора GSM (глобальной системы мобильной связи). SIM карта - это компьютерная схема, обслуживающая ваш телефонный номер, телефонную книгу и предоставляющая услуги, заказанные у оператора.

Иногда SIM карта содержит информацию, позволяющую автоматически изменить язык для вывода сообщений.

Ваша SIM карта снабжена паролем или PIN (идентификационным номером абонента), который необходимо ввести для получения доступа к телефону и сети.

Включение телефона и общие сведения

В этой главе описаны сообщения, появляющиеся на дисплее во время работы с телефоном.

Включение телефона

1. Нажмите и держите кнопку NO до тех пор, пока не услышите щелчок. На дисплее появится требование ввести PIN (пароль, хранящийся на вашей SIM карте).

PIN:

2. Введите PIN и нажмите YES.

Код будет изображаться знаками * * * *.

Если карта SIM вставлена правильно, на дисплее появится строка приветствия и телефон начнет поиск сети.

После того, как связь установлена, индикатор сверху телефона будет мигать зеленым раз в секунду. Дисплей перейдет в режим ожидания (см. рис. 6).



Рис. 6. Дисплей в режиме ожидания

Выключение телефона

- Нажмите и держите NO до тех пор, пока не услышите щелчок и дисплей не погаснет.

Дисплей

С помощью дисплея вы можете:

- Проверить, правильно ли набран номер.
- Определить состояние батареи.
- Определить мощность сигнала и возможность получения услуг.
- Узнать, что вы получили сообщения.

Смена языка сообщений

О смене языка сообщений см. раздел *Настройка телефона*, стр. 16.

Взгляд на дисплей









На рисунке 7 показан дисплей телефона со всеми включенными значками. В таблице 1 объясняется назначение каждого значка.



Рис. 7. Дисплей со всеми значками

Замечание! При обычной работе не все значки видны одновременно.

Таблица 1. Описание значков.

Значок:	Описание:
	Сеть Название и страна системы связи.
	Мощность сигнала Мощность принимаемого сигнала по пятизначной шкале, в зависимости от поступающего сигнала.
	Линия Какая из линий 1 или 2 активна. Значок загорается, если активна соответствующая линия. Эти значки появляются на дисплее, только если вы имеете две линии на SIM карте.
	Переадресация Телефон с включенной переадресацией. Стрелки соответствуют переадресованной линии.
	Отключенный звуковой сигнал При поступлении вызова звуковой сигнал не раздается.
	Сообщение Вы получили текстовое сообщение или областную информацию.
	Телефон Обозначает, что по телефону ведется разговор.
	Батарея Текущий уровень заряженности батареи. Чем больше полос, тем больше заряжена батарея.

Вызов абонента и ответ на вызов

Вызов абонента

1. Наберите код области и телефонный номер. Телефонный номер будет виден на дисплее. Если номер содержит более 12 цифр, то начало номера будет замаскировано стрелкой (см. рис. 8).



Рис. 8. Номер, состоящий более чем из 12 цифр

- Чтобы удалить цифру, нажмите CLR. Чтобы удалить номер целиком, нажмите и несколько секунд держите клавишу CLR.
2. Чтобы произвести вызов, нажмите YES. На дисплее появится сообщение **Calling (ВЫЗОВ)**, сопровождаемое сообщением **Connecting (СОЕДИНЕНИЕ)**, кроме того, будет виден значок телефона.

Завершение разговора

- Для завершения разговора нажмите NO.

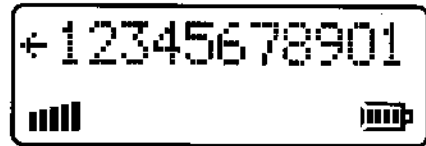
Вызов по международному номеру

1. Нажмите и держите ноль до тех пор, пока на дисплее не появится префикс международного номера +.

2. Наберите код страны, затем код области (без начальных нулей) и телефонный номер.
3. Для передачи вызова нажмите YES.

Аварийные вызовы

- Наберите **112** (международный аварийный номер) и нажмите YES. На дисплее появится сообщение **Emergency (ЭКСТРЕННЫЙ)**.

Аварийный номер **112** можно набирать в любой стране, независимо от наличия или отсутствия SIM карты в телефоне, в области действия глобальной системы мобильной связи (GSM).

Замечание! Некоторые операторы требуют наличия карты SIM в телефоне и ввода кода PIN.

Функция повтора

Если при вызове связь с абонентом не была установлена, то, если принимающая сеть допускает такую возможность, на дисплее появится вопрос **Retry? (ПОВТОРИТЬ?)**.

Для повторного вызова абонента нажмите YES (ДА), в противном случае нажмите NO (НЕТ).

Если вы нажмете YES (ДА), номер будет автоматически вызываться до получения ответа, но не более 10 раз подряд. Если во время повторного вызова вы нажмете любую клавишу или к вам поступит вызов, процедура повтора прервется.

Если повторный вызов был успешен, телефон прозвонит один раз.

Прием вызова

При получении вызова телефон подает звуковой сигнал, индикатор сверху телефона часто мигает зеленым и на дисплее появляется сообщение **Answer? (ОТВЕТИТЬ?)**.

Ответ на вызов

- Для ответа нажмите YES.
 - После завершения разговора нажмите NO.
- Внимание!** Прежде, чем вставить наушник в ухо, ответьте на вызов. Слишком громкий сигнал вызова может повредить слух.

Отказ от вызова

- При получении звукового сигнала нажмите кнопку NO.
- Дисплей примет следующий вид (ЗАНЯТ):

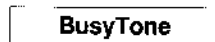

Абонент услышит сигнал "занято" если сеть вызывающего абонента поддерживает соответствующую функцию.

Если вы не смогли ответить на вызов, то номер этого вызова будет показан в меню **MissedCall (ПРОП.ВЫЗОВ)**.

Отложенный вызов

Нажмите YES, чтобы отложить вызов. Чтобы продолжить разговор по телефону, нажмите YES еще раз.

Полезные функции, используемые во время разговора

В этой главе описано, как можно изменять громкость динамика во время разговора, использовать дисплей как записную книжку, передавать сигналы многочастотной связи DTMF, узнавать длительность текущего разговора, разрешать и запрещать передачу своего телефонного номера (CLI – функция идентификации вызывающего абонента) и как вести разговор одновременно с двумя абонентами.

Изменение громкости во время разговора

Во время разговора можно увеличивать и уменьшать громкость динамика, нажимая на клавиши со стрелками.

Отключение Микрофона

- Держите нажатой клавишу CLR.

Использование телефона в качестве блокнота

1. Во время разговора вы можете набрать на дисплее телефонный номер. После завершения разговора номер останется на дисплее.
2. Нажмите YES, чтобы передать вызов по этому номеру.

Передача сигнала многочастотной связи

Во время разговора вы можете использовать клавиши 0 – 9, * и # для передачи сигналов DTMF (многочастотной системы связи). Например,

вы можете произвести банковскую операцию по телефону или управлять автоответчиком.

Проверка длительности разговора

После начала разговора включается счетчик времени, показывающий на дисплее время текущего разговора в минутах и секундах, например:

1:34

Идентификатор вызывающего абонента (CLI)

Служба идентификации вызывающего абонента (CLI) показывает на дисплее номер вызывающего абонента. (В некоторых случаях данная услуга должна быть заказана у вашего оператора отдельно.) Если этот номер хранится в телефонном справочнике, то на дисплее появится и номер и имя абонента.

Передача своего телефонного номера

Если ваш договор включает запрет на предьявление вашего номера при вызове, вы

можете отменить этот запрет для отдельных абонентов.

1. Наберите номер абонента.
2. Нажмите стрелку вверх.
На дисплее появится Send Id? (ПОК.НОМ.?).
3. Нажмите YES.

Запрещение передачи вашего телефонного номера

Если ваш договор позволяет показывать ваш номер при вызове, вы можете запретить показ для отдельных абонентов.

Замечание! В некоторых сетях функция Hide Id (СКР. НОМ.) может не работать.

1. Наберите номер абонента
2. Нажмите на стрелку вверх два раза.
На дисплее появится Hide Id? (СКР. НОМ.?)
3. Нажмите YES.

Разговор с двумя абонентами

Телефон дает возможность вести разговор одновременно с двумя абонентами. Это позволяет вам отложить один разговор и передать или

принять вызов. После этого вы можете переключаться между двумя абонентами.

Чтобы иметь возможность принять второй вызов, необходимо активизировать функцию **Call Wait**.

Активизация функции Call Wait (ВЫЗОВ ЖДЕТ)

- Нажмите * 43 #, затем YES.
На дисплее сначала появится сообщение **Please Wait**, которое будет заменено сообщением **ON**.

Выключение функции Call Wait (ВЫЗОВ ЖДЕТ)

- Нажмите # 43 #, затем YES.
На дисплее появится **Please Wait**, затем **OFF**.

Получение вызова во время разговора

При поступлении вызова в момент разговора динамик подаст звуковой сигнал, а на дисплее появляется сообщение **Call Wait (ВЫЗОВ ЖДЕТ)**.

- Для ответа на второй вызов нажмите YES.
Текущий разговор будет отложен. Дисплей будет выглядеть примерно так (1 ЗАДЕРЖАН):

1 On Hold

- Чтобы завершить второй вызов, нажмите ноль, затем NO.

Переключение между двумя абонентами

- Для переключения нажимайте YES.

Завершение текущего разговора и переход к отложенному вызову

1. Для завершения текущего разговора нажмите NO.
На дисплее появится сообщение **Retrieve? (ВОЗОБНОВ.?)** и вы услышите два гудка.
2. Чтобы вернуться к отложенному разговору, нажмите кнопку YES и удерживайте ее в течение трех секунд.
Если вы не нажмете YES за три секунды, то отложенный вызов завершится автоматически.

Передача вызова во время разговора

- Наберите второй телефонный номер и нажмите YES. Текущий разговор будет отложен. Дисплей будет выглядеть примерно так (1 ЗАДЕРЖАН):

1 On Hold

Получение третьего вызова

В тот момент, когда вы передаете вызов или ведете разговор, имея отложенный разговор, вы можете получить третий вызов. Вы услышите звуковой сигнал, а на дисплее появится сообщение **CallWait (ВЫЗОВ ЖДЕТ)**.

Так как одновременно обслуживается только два вызова, то для ответа на третий вызов необходимо завершить текущий или отложенный вызов.

Вы можете:

- Нажать на ноль, затем на YES, чтобы отменить третий вызов.
- Завершить активный вызов, активизировать отложенный вызов и принять третий вызов
- Завершить оба вызова. Телефон подаст звуковой сигнал и на дисплее появится вопрос **Answer? (ОТВЕТИТЬ?)**. Нажмите YES, чтобы ответить на вызов.

Перемещение по системе меню

В этой главе описано, как перемещаться по системе меню и максимально использовать возможности телефона.

Система меню

Управление функциями телефона производится с помощью системы меню.

Некоторые меню имеют подменю. В этом случае после названия меню будут расположены три точки. ПАРАМЕТРЫ:

Settings...

Передвижение по системе меню

Для передвижения по системе меню и нахождения определенных меню используйте данные клавиши.



После того, как вы нашли нужное меню, нажмите YES, чтобы выделить его. Далее используйте клавиши / для выбора функции или параметра. Слова нажмите YES, чтобы выделить функцию или параметр.

Клавиша: Действие:

YES	выбор функции или параметра.
NO	отмена выбора функции или параметра.
CLR	возврат к режиму ожидания (выход из системы меню).
	перемещение по системе меню вправо.
	перемещение по системе меню влево.

Термины

В руководстве будут употребляться следующие термины.

- Прокрутка:** Перемещение по меню с помощью правой и левой стрелки.
- Выбор:** Перемещение по меню и нажатие на клавишу YES.
- Набор:** Ввод с клавиатуры букв или цифр.

Вызов меню Ring Vol (ГР.ЗВОНКА)

1. Нажмите CLR, чтобы очистить дисплей. Нажимайте стрелку вправо до тех пор, пока не появится меню **Ring Vol** (ГР.ЗВОНКА).
2. Нажмите YES.
Вы находитесь в меню **Ring Vol** (ГР.ЗВОНКА).
3. Стрелками выберите уровень громкости и нажмите YES.

Описание системы меню



Создание собственного телефонного справочника

В этой главе рассказано, как сохранять телефонные номера на SIM карте или в собственной памяти телефона.

Телефонная книжка

Телефонные номера можно сохранить как на SIM карте, так и в собственной памяти телефонного аппарата. Разница заключается в том, что SIM карту можно вынуть, вставить в другой аппарат и использовать хранящиеся на ней номера, в то время как память телефона останется неизменной, независимо от того, какая установлена SIM карта.

В памяти телефона можно хранить 99 номеров. Количество номеров, которые можно сохранить на SIM карте, зависит от ее модели.

Международные номера

Если вы предполагаете использовать ваш телефонный справочник не только дома, но и в путешествиях, то телефонные номера следует хранить в международном формате, т.е. с интернациональным префиксом “+” и кодом страны, предшествующим коду области (без начальных нулей), и собственно номеру.

- Чтобы ввести международный префикс, держите нажатой клавишу поль до тех пор, пока “+” не появится на дисплее.

Сверхускоренный набор

По телефонным номерам, сохраненным в ячейках памяти с номерами 1-9 на SIM карте, можно передать вызов, введя номер ячеек и нажав YES. Учтявая это, сохраняйте в ячейках 1-9 наиболее важные номера.

Сохранение номеров на SIM карте

1. Наберите телефонный номер.
2. Левой стрелкой выберите Store (ЗАПИСЬ) и дважды нажмите YES.
3. Наберите первую букву имени, нажав на соответствующую цифровую клавишу необходимого количества раз. (См. таблицу 2). Когда курсор переместится на следующую позицию, введите следующую букву. Длина имени зависит от модели SIM карты.
4. После ввода имени нажмите YES.

Если вы хотите сохранить номер в той ячейке, которая будет предложена на дисплее, то выполните шаг 5.

Если вы хотите сохранить номер в другой ячейке, то нажмите CLR, чтобы удалить номер ячейки, и введите другой номер.

5. Нажмите YES для подтверждения номера ячейки.

На дисплее появится сообщение Stored (ЗАПИСАНО).

Если вы ввели номер уже занятой ячейки, то на дисплее появится вопрос **Overwrite?** (ЗАМЕНИТЬ?). Чтобы сохранить новый номер вместо старого, нажмите YES. При нажатии на NO дисплей вернется в состояние ввода номера ячейки, где вы сможете ввести другой номер.

Сохранение номеров в памяти телефона

Эта процедура выглядит точно также, как процедура сохранения на SIM карте до шага 4. Для выбора номера записи нажмите один раз # для ввода символа # (это означает, что вы хотите записать номер в память телефона) и два раза, если хотите, чтобы свободный номер был предложен автоматически.

Нажмите YES, чтобы подтвердить запись в эту ячейку.



Повторный вызов

В любой момент вы можете передать вызов по номеру, находящемуся на SIM карте или в собственной памяти телефона. Доступ к номеру можно получить как по имени абонента, так и по номеру ячейки.

Вызов по имени

1. Нажмите CLR, чтобы удалить любые цифры с дисплея.
2. Выберите меню **RecallName** (ПОВТ.ВЫЗОВ). Вам будет предложено ввести имя.
3. Введите имя полностью или только несколько первых букв и нажмите YES. На дисплее появится первое имя, начинающееся с этих букв. Если это не то имя, которое вам нужно, то пролистайте список имен.

Нажмите клавишу *, чтобы узнать номер ячейки.

4. Нажмите YES, чтобы передать вызов.

Ускоренный набор

Вызов по номеру – Сверхускоренный набор

1. Нажмите CLR, чтобы удалить любые цифры с дисплея.
2. Введите номер ячейки от 1 до 9.
3. Нажмите YES, чтобы передать вызов.

Из SIM карты

1. Введите номер позиции и нажмите #.
 2. Нажмите YES, чтобы передать вызов, или прокрутите список до пущного номера и нажмите YES.
- Нажмите CLR или NO, чтобы вернуться в режим ожидания и оставить номер на дисплее.

Из памяти телефона

1. Держите нажатой клавишу # до тех пор, пока на дисплее не появится символ #.
2. Введите номер ячейки памяти.

3. Нажмите #, чтобы получить номер на дисплее.
4. Нажмите YES, чтобы передать вызов, или прокручивайте список в поисках нужного номера, затем нажмите YES.

Удаление содержимого ячейки

1. Выберите меню **RecallName** (ПОВТ.ВЫЗОВ).
2. Выберите имя, которое нужно удалить, нажмите и держите нажатой клавишу CLR.
3. В ответ на сообщение **Erase** (СТЕРЕТЬ?) нажмите YES.

Количество нажатий для ввода символа:

Клавиша	1	2	3	4	5	6	7	8	9	10	11	12
1	пробел	-	?	!	,	:	"	'	()		1
2	A	B	C	Ä	Å	Æ	à	Ç	2			
3	D	E	F	è	É	3	Δ	Π				
4	G	H	I	ì	4							
5	J	K	L	5	Λ							
6	M	N	O	Ñ	Ö	Ø	Ò	6				
7	P	Q	R	S	В	7	П	Σ				
8	T	U	V	Û	Ü	8						
9	W	X	Y	Z	9							
0	0	+	&	@	/	\$	%	£	θ	Ξ	Ψ	Ω
#	*	#										

Таблица 2. Список символов, номеров и букв клавиатуры.

Нажмите * для ввода строчных букв. Нажмите и удерживайте клавишу для ввода номера.

Последние набранные номера

Телефон может хранить номера 5 последних набранных номеров.

Вызов из списка последних номеров

1. Нажмите CLR, чтобы удалить любые цифры с дисплея.

2. Нажмите YES. На дисплее появится номер, по которому производился вызов в последний раз.
3. Нажмите YES, чтобы передать вызов, или выберите другой номер и нажмите YES.

Непринятые вызовы

Иногда возникают ситуации, когда вы не можете ответить на вызов. Телефон сохраняет информацию об этих вызовах. Она доступна через меню **MissedCall** (ПРОП.ВЫЗОВ).

Проверка непринятых вызовов

Выберите меню **MissedCall** (ПРОП.ВЫЗОВ). Вы увидите время поступления вызова, на который вы не ответили.

Далее вы можете:

- Нажать YES, чтобы передать вызов.
- Нажать CLR, чтобы удалить вызов.
- Перемещаться по элементам списка.

Настройка телефона

В этой главе описана настройка телефона в соответствии с вашими личными предпочтениями.

Изменение громкости звукового сигнала

1. Выберите меню **Ring Vol** (ГР.ЗВОНКА).
2. Выберите подходящую громкость и нажмите YES.

Выключение звукового сигнала

1. Выберите меню **Ring Vol** (ГР.ЗВОНКА).
2. Нажимая на левую стрелку, очистите па дисплее все квадраты и нажмите YES.

Дисплей будет выглядеть так:

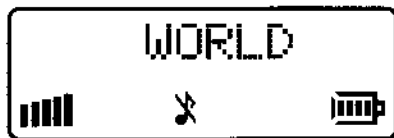

Вид сигнала

Тип сигнала можно выбирать из обширного набора сигналов.

Изменение типа сигнала

1. Выберите **Ring Type** (ТИП ЗВОНКА) из меню **Settings** (ПАРАМЕТРЫ). Дисплей будет выглядеть примерно так (МЕЛОДИЯ 1?):

Melody 1?

2. Нажимая на стрелки, вы можете прослушать разные сигналы.
3. После того, как вы выбрали подходящий сигнал, нажмите YES.

Язык сообщений

Сообщения на дисплей могут выводиться на нескольких языках. Если SIM карта поддерживает функцию автоматического выбора, то телефон самостоятельно установит язык, установленный на SIM карте по умолчанию.

Замечание! При изменении языка сообщения на дисплее изменяются немедленно.

Изменение языка

1. Выберите **Language** (ЯЗЫК) из меню **Settings** (ПАРАМЕТРЫ).
2. Прокручивая список, найдите подходящий язык.
3. Нажмите YES, чтобы сохранить изменение.

Переустановка языка на английский

1. Очистите дисплей.
2. Введите строку цифр *#0000#.

Изменение звука клавиатуры

1. Выберите **ЗВ. КЛАВИШ** из меню **ПАРАМЕТРЫ**.
2. Выберите подходящий звук.

Переадресация вызовов

В данной главе описана функция переадресации вызовов.

Функция переадресации

Если данная услуга предоставлена вам системным оператором, то вы можете использовать меню ПЕРЕАДР. для переадресации вызовов на другие телефонные номера, например, на голосовую почту или на домашний телефон.

Замечание! Если ваша SIM карта и системный оператор поддерживают две телефонные линии, то вам придется устанавливать параметры каждой линии отдельно. Далее мы предполагаем, что вы имеете одну линию.

Служба переадресации может передавать:

- Все вызовы: независимо от того, включен ваш телефон или нет.
- Вызовы, оставшиеся без ответа: если вы не ответили в течение 30 секунд, если телефон занят или если вы находитесь вне зоны обслуживания.

При активной функции переадресации дисплей будет напоминать вам об этом при каждом включении телефона.

Внимание! Стрелка появится на дисплее только при включенном режиме **ВСЕ ВЫЗОВЫ**.

Переадресация вызовов

1. Выберите меню ПАД. ЛИНИИ.
2. Выберите ПЕРЕАДР.

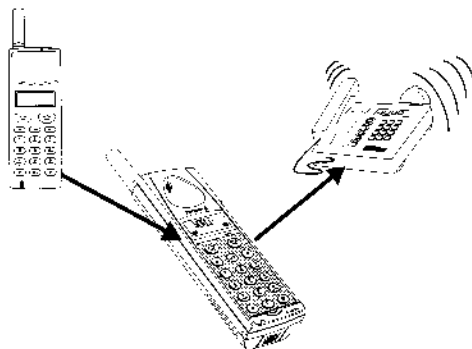

3. Выберите **ВКЛЮЧИТЬ** и нажмите YES.

Теперь вы можете:

- Ввести телефонный номер (включая код области), на который будут переадресованы вызовы, и нажать YES.
- Нажать левую стрелку, ввести имя, содержащееся в телефонной книге, и нажать YES.
- Использовать предложенный телефонный номер и нажать YES.

Если функция переадресации уже активна, то вы сможете использовать только тот телефонный номер, который появится на дисплее.

Перед активацией функции переадресации возможна небольшая задержка. О том, что функция активна, вы будете предупреждены.

При активном режиме переадресации дисплей в режиме ожидания будет выглядеть примерно так:



Определение статуса режима переадресации

1. Выберите меню ПАД. ЛИНИИ.
2. Выберите режим, который надо проверить, затем выберите **СОСТОЯНИЕ**.

После некоторой задержки на дисплее будет показан какой режим переадресации активен (Вкл. или Выкл.).

Отмена переадресации

1. Выберите меню ПАД. ЛИНИИ.
2. Выберите параметр для отмены, затем выберите **ОТМЕНИТЬ** и нажмите YES.

После некоторой задержки на дисплее будет выдано сообщение об отмене режима переадресации.

Защита телефона, клавиатуры и SIM карты

В этой главе описаны различные типы блокировки телефона. Блокировка — это единственный способ защиты в случае кражи телефона.

Блокировки

Телефон имеет три типа блокировок:

- Блокировка клавиатуры (не защищает в случае кражи)
- Блокировка карточки (не защищает в случае кражи)
- Блокировка телефона (выдается вместе с подпиской)

Блокировка карточки и телефона задается через меню **ДОСТУП**, а блокировка клавиатуры — через меню **ПАРАМЕТРЫ**.

Блокировка клавиатуры

Если вы переносите телефон в портфеле или в кармане во включенном состоянии, то данная блокировка позволяет предотвращать случайное нажатие на клавиши. После активизации данной функции, клавиатура блокируется через 20 секунд после последнего нажатия на любую клавишу. В режиме ожидания на дисплее высвечивается **←КЛАВБЛОК**.

Клавиатура остается заблокированной до тех пор, пока не произойдет следующее:

- прием вызова или отказ от приема.
- клавиатура не будет разблокирована вручную.

Замечание! Аварийный вызов 112 можно передать даже при заблокированной клавиатуре.

Установка блокировки клавиатуры

1. Выберите **БЛОККЛАВ** из меню **ПАРАМЕТРЫ**.
2. Выберите **АВТО**.

Чтобы отключить автоматическую блокировку клавиатуры, установите параметр **ВЫКЛ.**

Разблокировка клавиатуры

- Нажмите **↵**, затем нажмите **YES**.

Блокировка (SIM) карты

Эта блокировка защищает SIM карту. При активной блокировке карты код PIN нужно вводить при каждом включении.



Коды PIN и PUK

В момент приобретения SIM карты вы получаете PIN (идентификационный номер абонента) длиной от 4 до 8 цифр и более длинный PUK (персональный ключ разблокировки). Если ваша SIM карта позволяет, то блокировку карты можно отключить.

Код PIN предназначен для входа в сеть и активизации вашей подписки. Код PIN2

используется для специальных функций и предоставляется сетевым оператором.

Более длинный код PUK (а также код PUK2, предоставляемый вашим сетевым оператором или поставщиком услуг) нужен для разблокировки телефона в случае, если вы забыли код PIN (PIN 2).

Изменение PIN кода

1. Выберите **КАРТАБЛОК** из меню **ДОСТУП**.
2. Выберите **НОВЫЙPIN**.
3. В ответ на запрос, введите старый PIN код и нажмите **YES**.
4. Введите новый PIN код и нажмите **YES**.
5. Повторите ввод нового PIN кода и нажмите **YES**.

Снятие блокировки кодом PUK

Если вы трижды ввели PIN код неправильно, то на дисплее появится вопрос:

PUK:

1. Введите код PUK и нажмите **YES**.
2. Введите новый PIN код и нажмите **YES**.

3. Повторите ввод нового PIN кода и нажмите YES.

Если вы правильно ввели оба кода PUK и PIN, то на дисплее появится сообщение:

НОВЫЙ PIN

Блокировка телефона

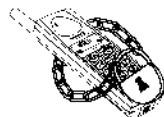

Блокировка телефона предотвращает несанкционированное использование аппарата в случае кражи. Изначально, при покупке, блокировка телефона отключена.

Существует два вида блокировки телефона:

Автоматическая блокировка: каждый раз при смене SIM карты необходимо вводить код.

Полная блокировка: код нужно вводить каждый раз при включении телефона.

Изменение кода блокировки

1. Выберите **ЗАБЛОКИР.** из меню **ДОСТУП.**
2. Выберите **НОВЫЙ КОД.**
3. Введите 0000 (код, изначально установленный производителем) или ваш собственный код и нажмите YES.
4. Введите новый код длиной от 4 до 8 цифр и нажмите YES.
5. Повторите ввод нового кода и нажмите YES.

Установка (снятие) блокировки телефона

1. Выберите **ЗАБЛОКИР.** из меню **ДОСТУП.**
2. Выберите требуемый способ блокировки, например, **АВТОБЛОК.**
3. Введите 0000 (код, изначально установленный производителем) или ваш собственный код и нажмите YES.

Чтобы снять блокировку выберите **РАЗБЛОК** из меню **ЗАБЛОКИР.**

Ограничение вызовов – запрещение вызовов

В этой главе рассказано как можно ограничить (запретить) вызовы, поступающие на ваш аппарат или исходящие из него. Данная возможность поддерживается телефоном, но на эту услугу необходимо подписаться.

Служба по ограничению вызовов позволяет устанавливать, какие вызовы могут быть переданы с вашего телефона или на ваш телефон. Эта возможность бывает необходима, если вы одалживаете кому-либо ваш аппарат. Данная услуга зависит от службы сервиса системы сотовой связи.

Виды ограничения

Телефон допускает следующие ограничения (хотя ваша конкретная настройка телефона может не поддерживать некоторые из них):

- все исходящие вызовы
- все исходящие международные вызовы
- все исходящие международные вызовы, за исключением страны проживания
- все входящие вызовы
- все входящие вызовы, если вы находитесь за рубежом

Замечание! Чтобы накладывать ограничения, необходимо знать пароль, получаемый при регистрации.

Установка ограничений на любые виды вызовов

1. Выберите ЗАПРЕТ из меню ПАРАМЕТРЫ.
2. Выберите ВХОДЯЩИЕ или ИСХОДЯЩИЕ.
3. Установите тип ограничения.
4. Выберите ВКЛЮЧИТЬ.
5. Введите полученный при регистрации пароль и нажмите YES.
После некоторой задержки на дисплее появится сообщение о том, какой вид ограничений установлен.
6. Нажмите CLR, чтобы убрать сообщение системы.

Отмена всех ограничений

1. Выберите ЗАПРЕТ из меню ПАРАМЕТРЫ.
2. Выберите ОТМ. ВСЕ.
3. Введите пароль и нажмите YES.
После некоторой задержки на дисплее появится сообщение о том, какой вид ограничений установлен.
4. Нажмите CLR, чтобы убрать сообщение системы.

Передача и получение текстовых сообщений

В этой главе написано о SMS (службе коротких сообщений), об условиях, необходимых для передачи текстовых сообщений, и о том как, передать и получить сообщение. Этот вид сервиса зависит от системы связи.

Текстовые сообщения

Деятельность службы коротких сообщений (SMS) позволяет вам передавать и принимать текстовые сообщения длиной до 160 символов. Текстовые сообщения могут быть получены в то время, как телефон находится в режиме ожидания, но время разговора или, если приходящие вызовы переадресованы на другой номер. Кроме того, если телефон выключен, то система связи будет сохранять пришедшие сообщения и передаст их на ваш телефон после того, как он будет включен.

Полученное сообщение хранится в памяти телефона. Сообщение хранится в памяти до тех пор, пока вы не прочтете его. Сообщение останется в памяти, даже если вы выключите телефон. Но если вы сменили SIM карту, то сообщение будет потеряно. Это сделано для того, чтобы сообщения не смог прочесть посторонний.

Замечание! Прежде чем передавать сообщения, необходимо установить номер центра обслуживания. Этого не потребуется, если вам необходимо только получать сообщения.

Подписка на услуги

- Узнать о том, на какие услуги вы можете подписаться, можно у системного оператора или в проспектах службы сервиса.

Установка адреса центра обслуживания

1. Узнайте адрес (номер) центра обслуживания.
2. Выберите ЦЕНТ.СТАН. из меню ПОСЛАТЬ.
3. Введите номер центра обслуживания и нажмите YES.

Передача текстового сообщения

1. Выберите **НОВЫЕ** из меню **ПОСЛАТЬ**.
2. Введите сообщение и нажмите YES. В качестве сообщения можно передать телефонный номер. Все возможные символы приведены в таблице 2 на стр. 14.
3. Введите номер, по которому следует передать сообщение, и нажмите YES. Или нажмите левую стрелку, введите фамилию абонента, которому нужно передать сообщение, и нажмите YES.

Дисплей будет выглядеть примерно так:



Получение сообщения

При поступлении сообщения дисплей будет выглядеть примерно так:



В то же время прозвучит звуковой сигнал, такой же громкости, как и при вызове, а индикатор сверху телефона начнет мигать зеленым.

Как прочесть поступившее сообщение

1. После сигнала о поступлении сообщения нажмите YES. На дисплее появится время поступления сообщения. Дату поступления можно узнать, нажав на *.
2. Нажмите YES. На дисплее появится номер абонента, посланного сообщение, либо его имя, если оно хранится в телефонной книжке аппарата.

Дисплей может выглядеть примерно так:



Стрелка на дисплее показывает, что вы можете прочесть сообщение, прокручивая его правой стрелкой.

3. Нажимайте правую стрелку, чтобы прочесть сообщение.

После того, как вы прочитали сообщение, вы можете:

- Удалить сообщение, нажав YES в ответ на запрос.
- Сохранить сообщение, нажав NO в ответ на запрос (если абонент предполагал получить ответ на свое сообщение, то вы можете получить предупреждение об этом). Нажмите YES в ответ на сообщение ЗАПИСЬ и сообщение запомнится на SIM карте.

Удаление сообщения

- Нажмите CLR в то время, когда сообщение присутствует на дисплее, затем нажмите YES в ответ на запрос.

Чтение старых сообщений

1. Выберите меню **ЧИТАТЬ**.
2. Найдите сообщение, прокручивая список сообщений, и нажмите YES.
3. Прочтите сообщение, используя правую стрелку.

Получение областной информации

В этой главе описано, как получить доступ к областной информации (AI). Эта услуга зависит от системы связи.

Областная информация

В отличие от функции SMS (службы коротких сообщений), которая работает персонально с вашими сообщениями, информация об области является общедоступным сообщением, передаваемым одновременно всем пользователям определенной ячейки, например, района города. Вы можете установить режим приема только определенных сообщений, например, сводку погоды или информацию о дорожном движении. Каждое сообщение обозначается трехцифровым кодом. Свяжитесь с системным оператором, чтобы узнать о том, какие типы сообщений вы можете получать.

После поступления сообщения AI дисплей выглядит примерно так:



Изначально функция получения областной информации отключена.

В настоящее время существуют сообщения следующих типов:

Код Тип сообщения

000	Индекс
010	Экстренные сообщения
020	Больницы
022	Врачи
024	Аптеки
030	Сводка о глобальном дорожном движении
032	Сводка о локальном дорожном движении
034	Пошлины
040	Погода
050	Районная информация
052	Информация о сети
054	Услуги оператора
056	Прямые/непосредственные справки (национальные)
057	Прямые/непосредственные справки (международные)
058	Учет запросов потребителя (национальный)
059	Учет запросов потребителя (международный)

Включение режима получения областной информации

- Выберите **ВКЛ.** из подменю **ОБЛ ИНФО.**

Добавление кода

1. Выберите **РЕД СПИСОК** из подменю **ОБЛ ИНФО.**
2. Нажимая правую стрелку найдите первую свободную позицию и нажмите **YES.**
3. Введите новый код и нажмите **YES.** Например, если вы выбрали информацию об аптеках, то дисплей будет выглядеть примерно так:

◀ 2 024 ▶

Удаление кода

1. Выберите **РЕД СПИСОК** из подменю **ОБЛ ИНФО.**
2. Переместитесь в нужную позицию (в левой части дисплея) и нажмите **YES.**
3. Нажмите **YES** на предупреждение об удалении.

Изменение кода

1. Выберите **РЕД СПИСОК** из подменю **ОБЛ ИНФО.**
2. Переместитесь в нужную позицию (в левой части дисплея) и нажмите **YES.**
3. Выберите **НОВЫЙ КОД:** и нажмите **YES.**
4. Введите новый код и нажмите **YES.**

Другие сети

В этой главе рассказано, как выбрать другую сеть если вы находитесь за пределами вашей локальной сети.

Выбор сети

При включении телефона автоматически устанавливается связь с локальной сетью. Если это произойдет за пределами действия локальной сети, то телефон не сможет установить связь. Вы можете выбрать другую сеть, если фирма, предоставляющая вам услуги, имеет соглашения с другими поставщиками. Это называется роуминг.

При выборе меню **СЕТЬ** телефон автоматически производит поиск всех сетей, действующих в данном регионе. Для каждой найденной сети существует индикатор, показывающий, доступна ли вам данная сеть или нет.

Описание индикаторов приводится ниже:

Сообщение на дисплее:	Значение:
Сеть и знак #	локальная сеть
Сеть и знак *	текущая сеть
Сеть и знак A	другие доступные сети
Сеть и знак S	доступная сеть (вашим агентством установлен приоритет)
Сеть и знак F	запрещенная сеть
АВТО	автоматический поиск сетей

Служба двух линий

Ваш телефон может обслуживать две отдельные линии, **ЛИНИЯ 1** и **ЛИНИЯ 2**, с разными номерами телефонов. При этом получать и посылать текстовые сообщения (SMS) можно только по **ЛИНИИ 1**. Обслуживание двух линий может отсутствовать в ряде сетей и, кроме того, эта услуга может потребовать отдельной подписки.

Выбор линии

Если вы подписаны на обслуживание по двум линиям, вы можете нажать на стрелку вверх и попасть в отдельное меню, где можно выбрать **ЛИНИЯ 1** или **ЛИНИЯ 2** кнопкой **YES**.

Замечание! Вы можете выбрать требуемую линию, если в режиме ожидания нажмете и задержите кнопку 1 или 2. Для этого сначала очистите дисплей кнопкой **CLR**.

Индикатор выбранной линии (L1 или L2) показывается в нижней строке дисплея.

С этого момента все исходящие вызовы производятся с выбранной линией. Входящие звонки могут поступать по обоим линиям.

При вызове вопрос **ОТВЕТИТЬ?** заменяется на вопрос **ЛИНИЯ1?** или **ЛИНИЯ2?** соответственно.

Если в момент поступления вызова по одной линии вы заняты разговором по другой, то для ответа на поступивший вызов вам необходимо закончить текущий разговор.

Различные настройки для каждой линии

Каждая линия может иметь свои настройки, например, громкость звонка, переадресации, запреты и настройки функции ожидания вызова. Счетчик вызовов в информационном меню показывает количество вызовов (стоимость) для выбранной линии.

Присвоение имен линиям

В зависимости от выбранной линии в меню настроек появляется функция **ИМЯ 1 ЛИН.** или **ИМЯ 2 ЛИН.** С помощью этой функции вы можете присвоить имя каждой линии. Имя линии не должно превышать 12 символов.

Время/цена вызова

В этой главе рассказано, как можно следить за длительностью или стоимостью разговоров.

О длительности вызовов

Ваш телефон может хранить информацию о следующем:

Все вызовы:

Эта возможность позволяет узнать время всех вызовов в часах и минутах с момента установки счетчика времени.

Исходящие вызовы:

Эта возможность позволяет узнать время всех исходящих вызовов в часах и минутах с момента установки счетчика времени.

Последний вызов:

Эта возможность позволяет узнать время последнего разговора в минутах и секундах.

Время разговора появляется на дисплее после его завершения. По умолчанию телефонный аппарат хранит время всех разговоров.

Просмотр информации о вызовах

Информация о вызовах хранится и выводится в двух местах:

- Время последнего разговора выводится на дисплей после его окончания.

- Полная информация о вызовах доступна через меню **ИНФО**.

Сброс счетчика вызовов

1. Выберите меню **ИНФО**.
2. Выберите счетчик, который вы хотите сбросить, и нажмите **YES**.
3. Нажмите **YES** для подтверждения.

О стоимости вызовов

Если сеть и наша карта SIM поддерживают данную возможность, вы можете выводить информацию о вызовах в виде стоимости, а не времени.

Включение вывода стоимости

1. Выберите **ИНФ. ВЫЗОВ** из меню **ПАРАМЕТРЫ**.
2. Нажмите **YES** на вопрос **ЦЕНА?**.

Установка цены за "единицу вызова"

1. Выберите **УСТ.ЦЕНУ?** из меню **ИНФО**.
2. Если необходимо, установите код валюты. Например, **GBP** для английских фунтов.

- В ответ на запрос **ВАЛ:** введите код валюты и нажмите **YES**.
 - Если код валюты вам не нужен, в ответ на запрос **ВАЛ:** просто нажмите **YES**.
3. Введите стоимость "единицы разговора". Десятичная точка вводится клавишей *****.
 4. Нажмите **YES** для завершения ввода.
 5. Введите код **PIN2** и нажмите **YES**.

Просмотр стоимости разговоров

Стоимость (или количество "единиц разговора") последнего разговора выводится на дисплей после окончания разговора. Полную стоимость (или количество "единиц разговора" по всем вызовам) можно узнать в меню **ИНФО**.

Сброс стоимости всех разговоров

1. Выберите меню **ИНФО** для вывода стоимости всех разговоров и нажмите **YES**.
2. В ответ на запрос **ПЕРЕЗАГРУЗ?** нажмите **YES**.
3. Введите код **PIN2** и нажмите **YES**.

Возможность ограничения стоимости разговоров

Одновременно с возможностью просмотра стоимости разговоров, вы можете установить и ограничение на стоимость каждого разговора. Стоимость каждого разговора будет вычитаться из заранее установленной величины. За 30 секунд до исчерпания лимита аппарат издаст два предупреждающих гудка.

Установка ограничения стоимости разговора

1. Выберите **КРЕДИТ** из меню **ИНФО**.
2. Выберите **НОВ.КРЕДИТ**.
3. Введите требуемое значение и нажмите **YES**.
4. Введите код **PIN2** и нажмите **YES**.

Просмотр остатка стоимости разговора

Количество неиспользованных денег выводится на дисплей после окончания разговора. Кроме этого, вы можете выбрать меню **ИНФО** и вызвать функцию **КРЕДИТ**. На дисплее будут мигать слово **КРЕДИТ** и остаток стоимости последнего разговора.